



Foton Pickup

UŽIVATELSKÝ MANUÁL

TUNLAND V

Předmluva

Tímto vám připravujeme pokyny, které Vás seznámí s konstrukcí a technickými vlastnostmi pick-upu TUNLAND V a pomohou vám osvojit si správný způsob provozu, údržby a oprav. Před uvedením do provozu si prosím pečlivě přečtěte a dodržujte pokyny, zejména následující body.

1. Pro zajištění bezpečnosti provozu a údržby obsluhujte a udržujte vozidlo v souladu s pokyny a věnujte pozornost obsahu se slovy „Pozor“, „Varování“ a „Nebezpečí“.

- ❗ **Pozor** – označuje mírné nebezpečí, které vyžaduje pozornost. Potenciálně nebezpečná situace, která, pokud se jí nevyhnete, může vést k lehkému nebo středně těžkému zranění.
- ⚠ **Varování** – označuje střední nebezpečí, které vyžaduje opatrnost. Potenciálně nebezpečná situace, která, pokud se jí nevyhnete, může vést k úmrtí nebo vážnému zranění.
- 🚫 **Nebezpečí** – označuje vysoké nebezpečí, které vyžaduje opatrnost. Bezprostředně nebezpečná situace, která, pokud se jí nevyhnete, může vést k úmrtí nebo vážnému zranění.

2. Pokyny platí pro pick-up TUNLAND V. Vzhledem k různým konfiguracím různých modelů nemusí být některá zařízení, vybavení nebo funkce popsané v těchto pokynech k dispozici u vámi zakoupeného modelu nebo se mohou lišit od vámi zakoupeného modelu.

3. Aby se předešlo poškození zařízení vozidla a dokonce i bezpečnostním nehodám, je uživatelům přísně zakázáno upravovat nebo přidávat zařízení bez povolení, zejména pokud jde o elektrický systém, brzdový systém, systém řízení, palivový systém a další, které jsou nezbytné pro bezpečnost jízdy. Uživatelům je zakázáno upravovat nebo přidávat palivové nádrže nebo upravovat palivové potrubí a typy paliva.

4. Pro výměnu dílů používejte originální příslušenství dodávané naší společností, které lze zakoupit v autorizovaných servisech společnosti Foton.

5. Společnost nenesे odpovědnost za žádné spory, ztráty a následky způsobené porušením bodů 3 a 4 výše ze strany uživatele, včetně, ale nikoli výhradně, dopravních nehod, zranění osob, škod na majetku atd., a nenesе žádnou právní odpovědnost.

6. Veškeré informace uvedené v návodu k obsluze jsou aktuální v době vydání. Vzhledem k neustálému zlepšování vozidel však bude návod k obsluze kdykoli aktualizován bez předchozího upozornění.

7. Při nákupu vozidla je nutné získat a řádně uchovávat všechny doprovodné materiály. Při prodeji vozidla je nutné je poskytnout novému majiteli, protože jsou součástí vozidla.

Beiqi Foton Motor Co., Ltd.

Červen 2025

Oznámení pro uživatele

1. Při koupi vozidla zkontrolujte, zda je přiložená technická dokumentace kompletní.
2. Před uvedením vozidla do provozu si pečlivě přečtěte pokyny.
3. Vozidlo prosím udržujte v autorizovaných servisech Společnosti do stanoveného počtu najetých kilometrů nebo časového limitu. V opačném případě se má za to, že se dobrovolně vzdáváte svých záručních práv.
4. Pokud se vaše vozidlo porouchá v rámci stanovené záruční doby, obraťte se na autorizovaný servis Společnosti a proveďte údržbu s kartou záruky na výrobek. Společnost bude zodpovědná za bezplatnou záruku na závady vozidla způsobené problémy s kvalitou. Společnost však neposkytuje záruku na vozidla, která byla opravena vlastními silami nebo v neautorizovaných servisech bez souhlasu Společnosti.
5. Při výměně dílů vozidla používejte originální příslušenství Foton, abyste zajistili kvalitu údržby a předešli potenciálním bezpečnostním rizikům nebo poškození vozidla v důsledku použití padělaného a nekvalitního příslušenství. Společnost neposkytuje záruku na závady vozidla způsobené použitím neoriginálních dílů.
6. Společnost neuznává záruku na závady nebo poškození vozidla způsobené nedodržením pokynů k obsluze a údržbě vozidla, jakož i na přetížení nebo neoprávněnou úpravou a přidáním vybavení do vozidla.

Beiqi Foton Motor Co., Ltd.

červen 2025

OBSAH

Předmluva	II
Oznámení pro uživatele	III
Vyhledávání dle obrázků	1
Přístrojová deska	1
Exteriér	2
Důležité poznámky	3
Provoz a správa vozidel	3
Úvod do systémů bezpečnosti cestujících	3
Příslušenství, náhradní díly a úpravy	3
Instalace mobilního obousměrného rádiového systému	3
Palivo a palivový filtr	3
Sešrotování vozidla	4
Doporučení pro jízdu na běžném a terénním povrchu	4
Číslo a jmenovka	5
Identifikační číslo vozidla (VIN)	5
Umístění čísla motoru	6
Záběh nového vozidla	7
Řídicí zařízení a přístroje	8
Ovládací zařízení	8
Přístroje a ukazatele	9
Vzhled přístrojové desky	9
Rychloměr	12
Měřič SOC	12
Měřič výkonu / nabíjení	12
Počítadlo kilometrů (některé modely)	12
Odometr (počítadlo kilometrů)	13
Ukazatel teploty vody	13
Ukazatel teploty převodového oleje (u některých modelů)	13
Hodiny	13
Výzva k řazení převodovky	14
Tachometr	14
Zobrazení zařazeného rychlostního stupně automatické převodovky	14
Ukazatel paliva	14
DAS (u některých modelů)	15
Zobrazení motivu	15
Tok energie (u některých modelů)	15
Údržba	15
Měřič močoviny (některé modely)	16
Rozhraní nastavení (některé modely)	16
Rozhraní pro řízení	17

Rozhraní událostí (některé modely)	18
Multimediální rozhraní (u některých modelů)	19
Rozhraní poruchy (některé modely)	19
Alarm překročení rychlosti	20
Alarm otevřených dveří	20
Výzva k signalizaci únavy při řízení	20
Mechanismus indikace ovládání (ovládací zařízení)	27
Seřízení volantu	27
Tlačítka přístrojů na volantu	27
Ovládání zvuku	27
Zábavní systém	28
Spínač regenerace při parkování (u některých vznětových motorů)	28
CCS a ACC (pokud jsou k dispozici)	28
Kombinovaný spínač pro ovládání světla	28
Obrysové světlo (a světlo pro osvětlení registrační značky)	29
Potkávací světla	29
Dálková světla	29
Následuj mě domů	29
Automatický světlomet	29
Mlhové světlo	29
Potkávací světlomet	30
Směrové světlo	30
Výstražné světlo	30
Denní svícení	30
Stropní lampa (u některých modelů)	30
Blikání kontrolky nouzového brzdění (u některých modelů)	30
Atmosférické světlo (některé modely)	30
Spínač start-stop	31
Spínač předních stěračů	31
Servisní režim stěračů	32
Sestava spínače EPB (AT)	32
Sestava spínače EPB (MT)	32
Sestava spínače elektronické ruční brzdy	32
Sestava spínače AUTO HOLD (AT)	33
Přepínač jízdních režimů (AT)	33
Spínač pohonu všech kol (AT)	33
Spínač větrání / vyhřívání sedadel	34
Spínač okna na straně řidiče	34
Spínač okna spolujezdce	35
Sestava spínače ESP (volitelné)	36
Spínač HDC (volitelný)	36
Přepínač 360° prostorového zobrazení (volitelné)	36
Spínač nastavení výšky světlometů	36
Spínač regenerace při parkování	37
(u některých vznětových motorů)	37

Spínač regenerace při parkování	37
(u některých vznětových motorů)	37
SOS spínač (volitelný)	37
Přepínač GLONASS (volitelné)	37
Spínač vyhřívání předního čelního skla (u některých modelů)	38
Další funkční přepínače	38
Sestava konzolového spínače (volitelné pro MT)	38
Sestava spínače konzole (volitelné pro AT)	39
Manuální převodovka	40
Automatická převodovka	41
Elektrická rozdělovací převodovka	44
Inteligentní rozdělovací převodovka (u některých modelů)	46
Zapalovač cigaret	48
Zadní USB nabíjecí rozhraní	49
Dvouportové USB rozhraní	49
Zásuvka	49
Bezdrátové nabíjení	50
48V bateriový systém	50
Příhrádka v palubní desce ve středové konzole (AT)	51
Příhrádka v palubní desce ve středové konzole (MT)	51
Příhrádka v palubní desce	52
Držák na nápoje	52
Držák na pero a klip v boxu loketní opěrky	52
Speciální nástroje nebo vybavení	53
Střešní okno (u některých modelů)	53
Sluneční clona	54
Kosmetické zrcátko	54
Střešní madlo	54
Vnitřní lampa	55
Řídicí indikační mechanismus (klimatizace)	56
Úvod do klimatizačního systému	56
Spínač elektrické klimatizace (pevné tlačítko)	56
Automatické přepínání klimatizace (pevné tlačítko)	58
Ovládání multimediálního displeje virtuálními tlačítky	59
Provoz vytápění	61
Chlazení	61
Odmrazování/odmlžování	62
Výstup vzduchu z klimatizace	62
Další provozní pokyny	62
Mechanismus indikace ovládání (audiosystém)	64
Bezpečnostní opatření	64
Multimediální displej (14,6 palce)	64
Mechanismus indikace ovládání (asistovaná jízda)	66
Inteligentní systém start-stop (některé modely)	66
Tempomat	67

Nastavitelný rychlostní limit	68
Varování před čelní srážkou (FCW) (u některých modelů)	70
Varování před opuštěním jízdního pruhu (LDW) (u některých modelů)	71
Detekce mrtvého úhlu (BSD) (některé modely)	73
360° panoramatický výhled (některé modely)	76
Funkce boční asistence	80
Inteligentní ovládání dálkových světel (IHBC) (u některých modelů)	82
Automatické nouzové brzdění (AEB) (u některých modelů)	83
Rozpoznávání dopravních značek (TSR) (u některých modelů)	86
Tempomat (u některých modelů)	87
Režim posilovače řízení	91
Mechanismus indikace řízení (různé regulátory)	93
Dveře	93
Klíč	93
Dálkové ovládání	93
Zamykání a odemykání dveří	93
Dálkové vyhledávání vozidel	95
Výměna baterie	95
Otevření krytu motorového prostoru	96
Otevírání víka palivové nádrže	96
Otevírání dveří nákladového prostoru	96
Návod k obsluze skrytých schůdků zadních dveří zavazadlového prostoru (volitelné)	96
Sedadlo	97
Dětská bezpečnostní sedačka	100
Podsedák	101
Opěrka hlavy	102
Bezpečnostní pás	102
Vnější zpětné zrcátko	105
Vnější zpětné zrcátko	106
Požadavky na vnější zpětná zrcátka po instalaci zadních přívěsů	107
Systém bezpečnosti cestujících	108
SRS (některé modely)	108
Popis a funkce SRS	108
Hlavní komponenty SRS	108
Princip fungování airbagu	109
Podmínky pro aktivaci airbagu	109
Aktivace airbagu	109
Přední airbagy (některé modely)	111
Důležité poznámky k airbagu spolujezdce	111
Popis předního airbagu	111
Funkce předního airbagu	111
Boční airbag předního sedadla (u některých modelů)	112
Popis bočního airbagu předního sedadla	112
Funkce bočního airbagu předního sedadla	113
Hlavový airbag (některé modely)	114

Popis hlavového airbagu	114
Funkce hlavového airbagu	114
Kolenní airbag (některé modely)	116
Vzdálený airbag (některé modely)	116
Záznamník dat událostí (EDR)	117
Přehled systému	117
Řešení problémů se systémem	117
Extrakce dat EDR	117
Úložiště dat EDR	117
Zveřejnění údajů	117
Popis dat EDR	118
Příprava na řízení	122
Bezpečnostní kontrola před jízdou	122
Před nastartováním motoru	122
Po nastartování motoru	122
Během jízdy	122
Použití a řízení	123
Příprava před spuštěním motoru	123
Startování motoru	123
Studený vznětový motor	123
Startování motoru (diesellový motor)	123
Záložní spuštění (vznětový motor)	123
Nelze nastartovat motor po predehřátí (vznětový motor)	124
Zhasnutí motoru	124
Nepodařilo se nastartovat motor	124
Ztráta inteligentního klíče	124
Znalost spotřeby oleje	125
Varování před výfukovými plyny motoru	126
Jednotka pro zpracování výfukových plynů	127
Systém proti krádeži karoserie	133
Brzdový systém	134
Volný chod brzdového pedálu	134
Podtlakový posilovač	134
Protiblokovací brzdový systém	134
Efektivní metoda použití ABS	134
Možné jevy při funkci ABS	134
Výstražná kontrolka ABS	135
Varování před opotřebením brzdového obložení	135
Elektronický stabilizační program (ESP) (u některých modelů)	135
Elektronická parkovací brzda (EPB)	138
Automatické udržení vozidla (AVH) (u některých modelů)	139
Automatický odjezd	140
Trakce přívěsu (u některých modelů)	141
Pokyny pro řízení	141
Montážní bod tažného zařízení	142

Technické parametry	142
Elektrické rozhraní zadního přívěsu	143
Bezpečnostní opatření při řízení	145
Poznámky k instalovaným přeplňovaným motorům	145
Výběr paliva	145
Objem palivové nádrže	145
Úspora paliva a prodloužení životnosti vozidla	145
Řízení vozidel v zahraničí	146
Bezpečnostní opatření pro jízdu v terénu	147
Základní vybavení pro řízení v zimě	148
Ověřte typ chladicí kapaliny motoru	148
Zkontrolujte stav baterie a kabelu	148
Ujistěte se, že viskozita motorového oleje je vhodná pro jízdu v zimě.	148
Zabraňte zamrznutí zámku dveří.	148
Použijte čisticí roztok na sklo s obsahem nemrzoucí směsi	148
Zabraňte hromadění sněhu a ledu pod blatníkem	148
Připravte si náhradní nářadí.	148
Prevence zamrznutí roztoku močovin v plnicím potrubí močoviny (u modelů s dieselovým motorem Euro VI)	148
Základní pokyny pro řízení v různých situacích	149
Bezpečnostní opatření pro nakládání zavazadel nebo zboží	150
Zadní nárazník	150
Odpružení a podvozek	150
Uzávěrka diferenciálu	151
Vybavení vozidel	151
Stručný popis funkce	151
Elektronicky řízená závěrka diferenciálu na zadní nápravě	151
Elektronicky řízená závěrka diferenciálu na přední nápravě	152
V případě nouze	154
Neschopnost nastartovat vozidlo	154
Pokud se motor za jízdy vypne	156
Pokud se vozidlo přehřeje	156
Pokud je pneumatika vyfouknutá	157
Pokud vozidlo uvízlo	160
Pokud je nutné vozidlo odtáhnout	160
Pokud se klíč ztratí	164
Údržba	165
Prevence koroze karoserie a údržba vozidla	165
Prevence koroze karoserie	165
Prohlídka interiéru ložného prostoru	165
Mytí vozidel	166
Voskování	166
Vnitřní čištění	167
Pokyny k údržbě	168
Znalosti údržby	168

Plánování údržby	169
Harmonogram údržby	169
Obsah údržby a plán údržby za všeobecných podmínek	171
Harmonogram údržby za náročných podmínek	173
Údržba svépomocí	175
Bezpečnostní opatření pro údržbu svépomocí	175
Kontrola hladiny motorového oleje	175
Olejová náplň	176
Výběr motorového oleje	176
Druh motorového oleje	176
Symbol kontroly motorového oleje	177
Kontrola hladiny chladicí kapaliny motoru	177
Kontrola chladiče, kondenzátoru a mezichladiče	178
Odtok z palivového filtru (vznětový motor)	178
Kontrola tlaku v pneumatikách	178
Kontrola a výměna pneumatik	179
Nastavení polohy pneumatik	180
Montáž zimních pneumatik nebo řetězů	180
Výměna kola	181
Bezpečnostní opatření pro pravidelnou kontrolu oleje v řízení	181
Baterie	182
Parkovací senzory	182
Přidání provozní kapaliny	183
Výměna žárovky	184
Specifikace údržby	185
Motor	185
Mazání motoru	185
Druh motorového oleje	185
Systém vstřikování močoviny (pro modely Euro VI se vznětovým motorem)	185
Chladicí systém	185
Spojka	185
Manuální převodovka	185
Přenosová skupina	185
Diferenciál	185
Mazání podvozku	186
Chladivo klimatizace	186
Technické parametry	187
Model vozidla	187
Tabulka parametrů vozidla	188
Parametry motoru	195
Parametry kol a pneumatik	195
Kola	195
Pneumatiky	196
Parametry pojistky	197
Kontrola a výměna pojistek	197

Pojistky v motorovém prostoru	197
Pojistky v kabině.....	202
Pozor	203
Zásady ochrany osobních údajů.....	204
Zásady ochrany osobních údajů o vozidlech	204
Zkratky.....	205

Vyhledávání dle obrázků

Přístrojová deska



1 Spínač nastavení světlometů	41
2 Mřížka větrání přístrojové desky	71
3 Multifunkční volant.....	78
4 Přístrojová deska	11
5 Kombinovaný spínač.....	35
6 Spínač výstražných signálů.....	34
7 Multimediální displej.....	73
8 Topení, odmrazovač a klimatizace	64
9 Zapalovač cigaret.....	54
10 Přihrádka v palubní desce.....	59
11 Brzdový pedál.....	149
12 Řadicí páka.....	47

Exteriér

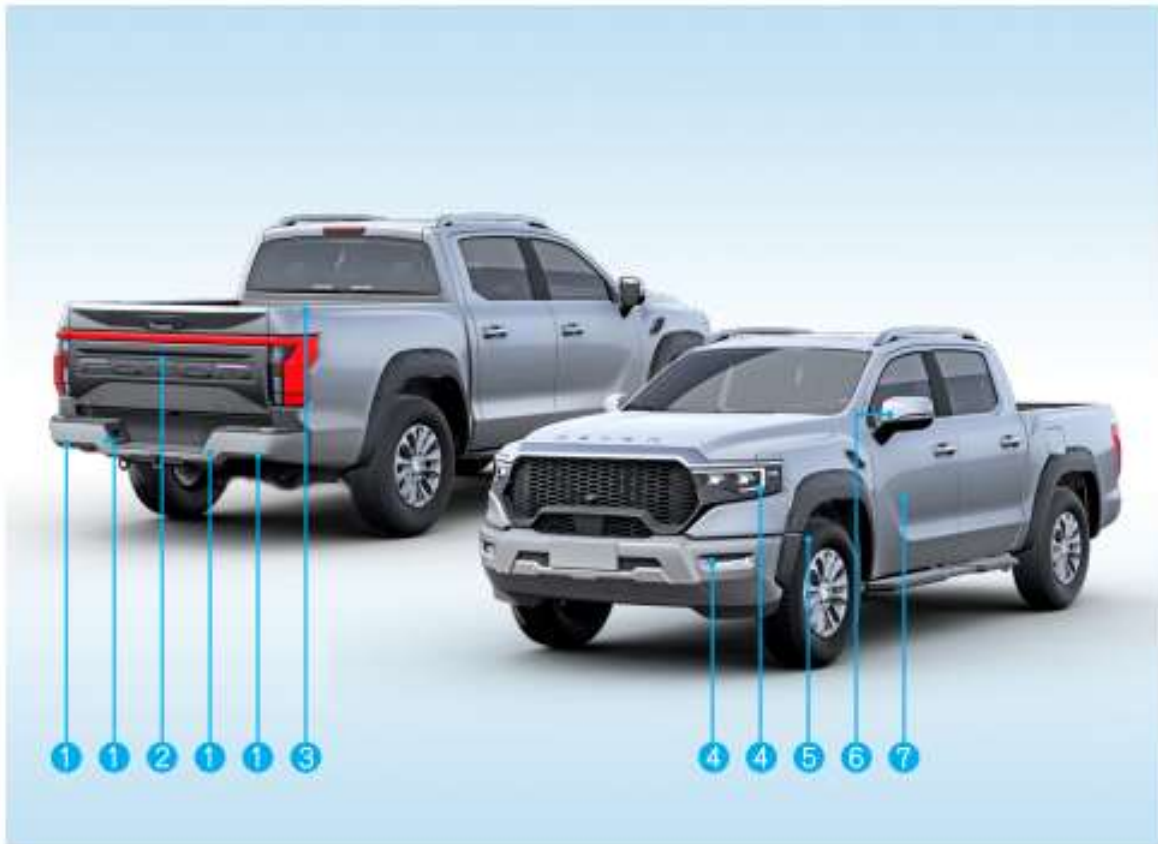

❶ Parkovací asistent	208
❷ Couvací kamera	89
❸ Korba	185
❹ Světla	32
❺ Pneumatika	175
❻ Vnější zpětné zrcátko	120
❼ Dveře	106

! POZOR

- Exteriér některých modelů se může mírně lišit od obrázku a skutečný vzhled vozidla bude mít přednost.

Důležité poznámky

Provoz a správa vozidel

Úvod do systémů bezpečnosti cestujících

Část „Bezpečnostní systém pro cestující“ v části „Obsluha měřičů a spínačů“ v návodu k použití je nejdůležitější částí, kterou si musíte vy a členové vaší rodiny přečíst. Popisuje funkce a obsluhu sedadel, bezpečnostních pásů, airbagů a dětských zádržných systémů a také možná nebezpečí, která byste měli znát.

Tyto systémy budou spolupracovat s celkovou konstrukcí vozidla, aby chránily cestující v případě nehody. Každý systém je vylepšen, pokud se používá správně s ostatními. Neexistuje žádný samostatný systém bezpečnosti pro cestující, který by vám a členům vaší rodiny poskytl stejnou ochranu, jakou lze poskytnout při společném používání těchto systémů. Proto musíte vy a členové vaší rodiny znát účel, správné používání a vzájemný vztah těchto systémů. Všechny systémy bezpečnosti pro cestující jsou navrženy tak, aby snížily pravděpodobnost úmrtí nebo vážného zranění v případě nehody, ale žádný systém nemůže v případě nehody zcela ochránit všechny před zraněním. Nicméně musíte tyto systémy a jejich správné používání dobře znát, abyste měli šanci přežít nebo se v případě nehody vyhnout vážnému zranění. Bezpečnostní pás může poskytnout primární ochranu každému cestujícímu ve vozidle a všichni cestující v tomto vozidle by si měli být po celou dobu jízdy řádně připoutáni bezpečnostními pásy.

Děti by měly vždy sedět v bezpečnostní sedačce vhodné pro jejich věk a velikost. SRS (doplňkový zádržný systém), jak název napovídá, je navržen tak, aby fungoval s bezpečnostním pásem a byl jeho doplňkem, nikoli jako jeho náhrada. SRS je velmi účinný při snižování pravděpodobnosti poranění hlavy a hrudníku tím, že zabraňuje přímému kontaktu hlavy a hrudníku s vnitřními částmi vozidla. Aby byl SRS účinný, musí se aktivovat extrémně vysokou rychlostí. Pokud je cestující příliš blízko SRS nebo pokud se

mezi cestujícím a SRS během aktivace dostane předmět či část těla, rychlá aktivace SRS způsobí, že se samotný SRS stane potenciálním zdrojem nebezpečí a způsobí vážná zranění.

Toto je pouze příklad, který ukazuje, jak úvody v části „Systém bezpečnosti cestujících“ v části „Obsluha měřičů a spínačů“ v návodu k obsluze zajišťují správné používání systému bezpečnosti cestujících a poskytují větší bezpečnost vám a členům vaší rodiny v případě nehody. Doporučujeme, abyste si pravidla v těchto částech pečlivě přečetli a v případě potřeby se k nim během doby vlastnictví vozidla vraceli.

Příslušenství, náhradní díly a úpravy

Společnost nesouhlasí s použitím neoriginálních dílů k výměně nebo instalaci vašeho vozidla. Není povoleno používat neoriginální díly k úpravě vozidla. V opačném případě bude snížena provozuschopnost, bezpečnost nebo životnost vozidla a může dojít k porušení místních zákonů. Poškození vozidla nebo selhání výkonu způsobené úpravou navíc není kryto zárukou společnosti.

Instalace mobilního obousměrného rádiového systému

Systém mobilní obousměrné rádiové komunikace může ovlivnit elektronické systémy, včetně vícebodového vstřikování paliva, elektronicky řízeného systému škrticí klapky, elektronicky řízeného palivového čerpadla, elektronicky řízeného systému motoru, protiblokovacího systému brzd, SRS atd. Instalaci a kontrolu by proto měl provádět autorizovaný servis společnosti.

Palivo a palivový filtr

Vložka palivového filtru musí být pravidelně

vyměňována. Těsnicí kroužek musí být vyměněn spolu s vložkou naftového filtru, aby se zabránilo úniku oleje v důsledku jejího stárnutí.

! POZOR

Pro prodloužení životnosti vašeho vozidla:

- Používejte palivo, které splňuje emisní požadavky vozidel.
- Vyměňte filtr a jeho vložku v autorizovaném servisu společnosti, abyste zabránili smíchání paliva s nečistotami.

Sešrotování vozidla

Systém SRS instalovaný v této řadě vozidel obsahuje výbušné chemikálie. Pokud bude vozidlo demontováno s ponechaným systémem SRS, může dojít k požáru a dalším neočekávaným nehodám. Proto musí být před likvidací vozidla systém SRS z vozidla odstraněn a zlikvidován autorizovaným servisem společnosti.

Doporučení pro jízdu na běžném a terénním povrchu

Tato řada vozidel má vyšší světlou výšku a těžiště, což ji činí široce používanou. V důsledku toho je riziko nehody při vjezdu do zatáčky vyšší než u jiných typů vozidel.

Nesprávné řízení nebo obsluha vozidla může vést ke ztrátě kontroly nad vozidlem, což může vést k nehodám nebo převrácení vozidla, což může vést k úmrtí nebo vážnému zranění. Viz část „Bezpečnostní opatření pro jízdu v terénu“ v příručce „Základní informace o řízení vozidel“.

Číslo a jmenovka

Identifikační číslo vozidla (VIN)

VIN je základní číslo vozidla, které se používá pro registraci vozidla. VIN je identifikováno na následujících místech:

1. V levém horním rohu přístrojové desky, viditelné zvenku přes čelní sklo.



2. Na štítku výrobce. Štítek s typovým označením vozidla se nachází na pravém B-sloupku kabiny, viditelný po otevření dveří spolujezdce (štítek s typovým označením vozidla pro státy a oblasti Perského zálivu se nachází na vnějším panelu karoserie pravého B-sloupku kabiny).



3. Na vnější straně pravého nosníku zadního rámu, tj. nad pravým zadním kolem vozidla (s výjimkou států Perského zálivu, kde se VIN nachází na vnější straně levého nosníku zadního rámu, tj. nad levým zadním kolem vozidla).



4. Uloženo v řídicí jednotce (ECU). Připojte diagnostický přístroj Foton (např. KT660, KT700, KT710) přes port OBD ve spodní části přístrojové desky, vyberte aktuální model vozidla na rozhraní diagnostického přístroje, klikněte na „Systém motoru“, vyberte odpovídající model motoru a zadejte „Zobrazit informace o verzi“, poté můžete zkontrolovat VIN vozidla.

Umístění čísla motoru

Schéma umístění čísla vznětového motoru:

Číslo vznětového motoru 4F20TC17 / 4F20TC22 / 4F20TC43 se nachází na bloku sacích válců motoru.

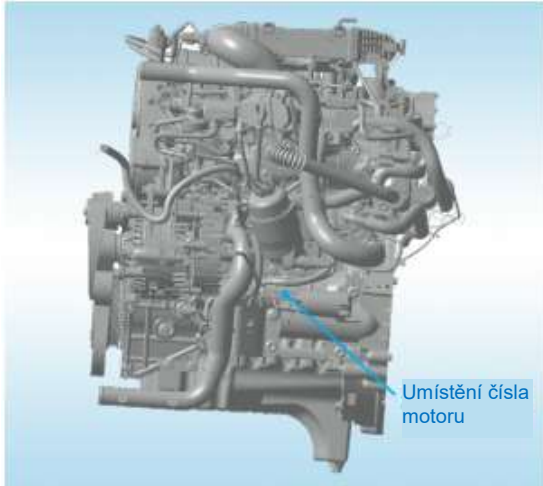

Číslo vznětového motoru 4F20TC17 / 4F20TC22 / 4F20TC43 je také připevněno na krytu rozvodového hřídele..



Schéma umístění čísla benzínového motoru:

Číslo sestavy benzínového motoru 4K31TD se nachází na bloku válců nad startérem na straně sání motoru.



Číslo motoru je také připevněno na krytu skříně řetězového kola sestavy benzínového motoru 4K31TD.

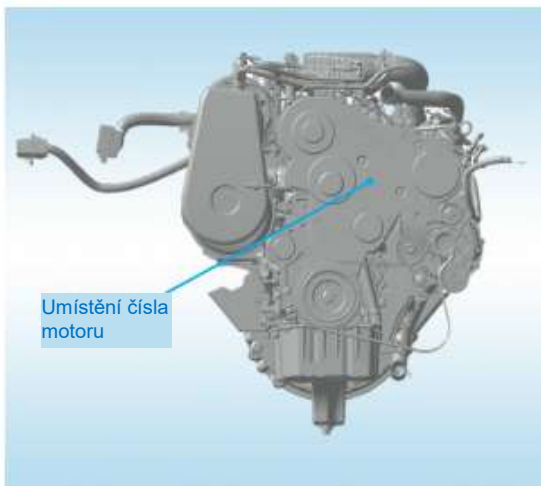
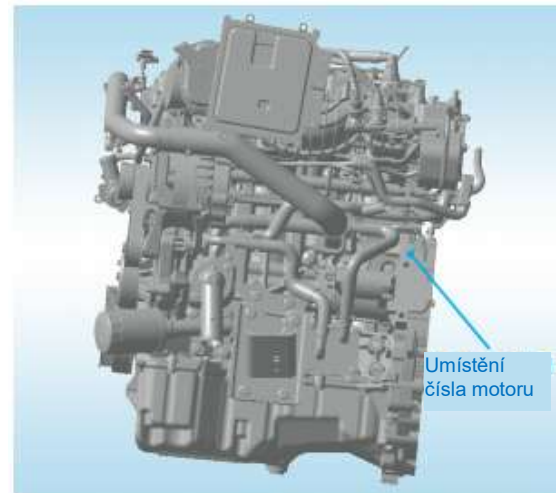
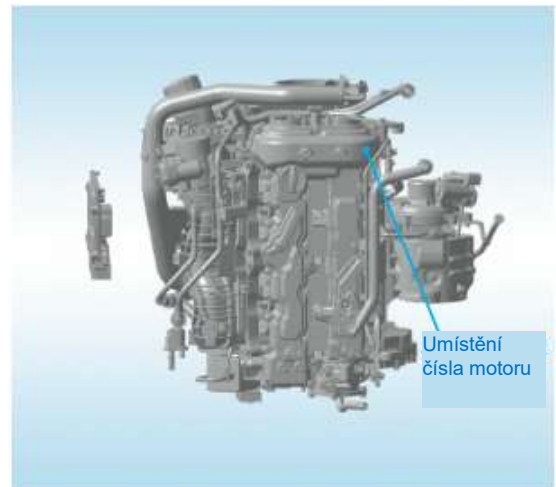

Záběh nového vozidla

Během záběhu jezděte plynule a vyhýbejte se jízdě vysokou rychlostí. Během prvních 1 000 km prodloužíte dodržováním následujících tipů pro jízdu životnost vozidla a ušetříte palivo.

1. Při rozjíždění a jízdě se vyhýbejte plnému plynu.
2. Zabraňte zbytečnému běhu motoru na volnoběh.
3. Během prvních 300 km se vyhýbejte nouzovému brzdění.
4. Pokud je zařazen vysoký převodový stupeň s manuální převodovkou, co nejvíce se vyhýbejte nízkým rychlostem.
5. Vyhýbejte se rychlé nebo pomalé jízdě stálou rychlostí po dlouhou dobu.
6. Netahejte přívěs během prvních 800 km.

Řídicí zařízení a přístroje
Ovládací zařízení



S/N	Název
1	Spínač elektrického nastavení zpětného zrcátka (u některých modelů)
2	Mřížka větrání přístrojové desky
3	Multifunkční volant
4	Přístrojová deska
5	Startování motoru
6	Spínač výstražných signálů
7	Multimediální displej
8	Brzdový pedál
9	Kombinovaný spínač
10	Plynový pedál
11	Řadicí páka
12	Přihrádka ve středovém panelu
13	Zapalovač cigaret
14	Přihrádka v palubní desce

Přístroje a ukazatele

Vzhled přístrojové desky

Přístrojová deska u některých modelů

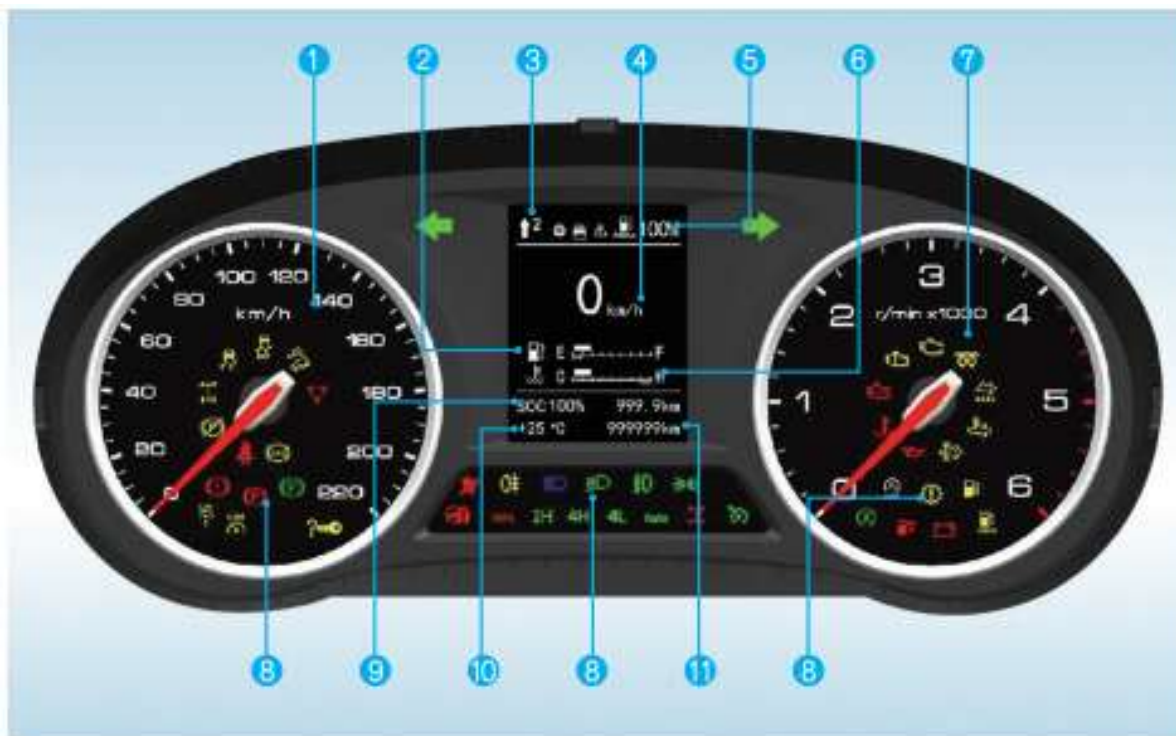
Přístrojová deska se může lišit od vyobrazení v návodu.



S/N	Název
1	Rychloměr
2	Ukazatel paliva
3	Převodový stupeň
4	Rozhraní pro zobrazení informací
5	Měřič močoviny
6	Ukazatel teploty vody
7	Tachometr
8	Kontrolky a výstražné kontrolky
9	Měřič SOC
10	Venkovní teplota
11	Počítadlo kilometrů a odometr (počítadlo celkových kilometrů)

Přístrojová deska u některých modelů

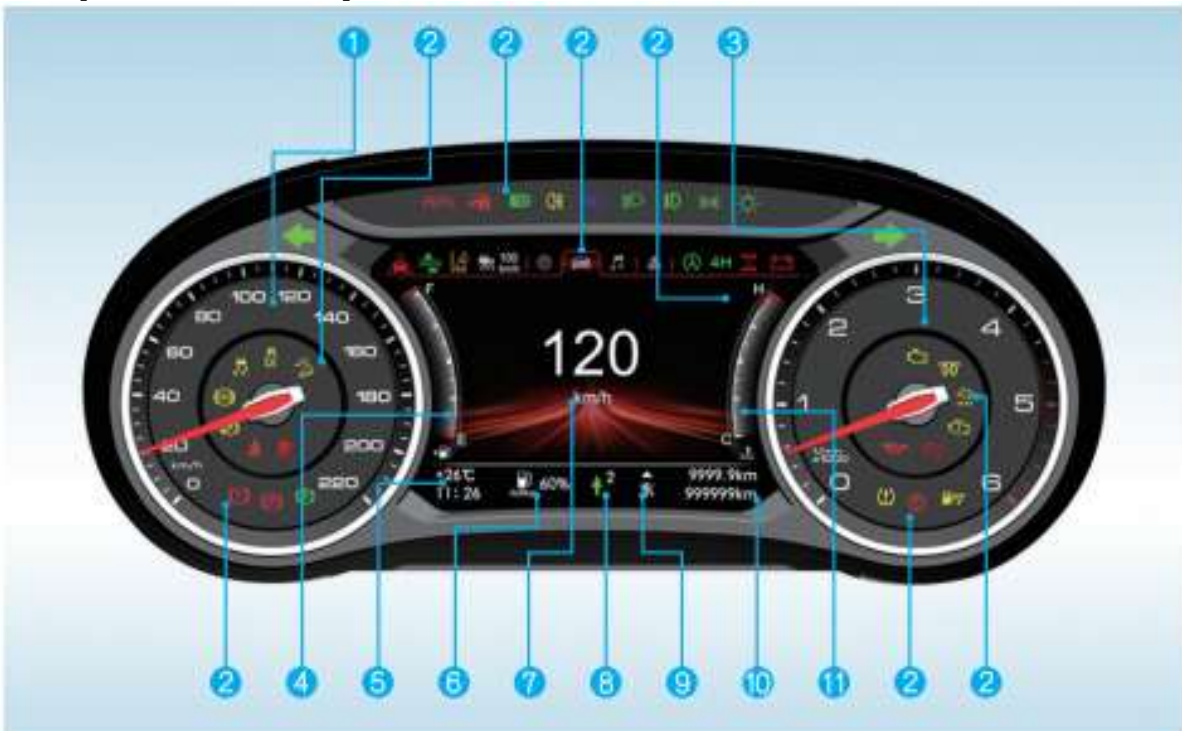

S/N	Název
1	Rychloměr
2	Kontrolky a výstražné kontrolky
3	Tachometr
4	Ukazatel paliva
5	Okolní teplota a čas
6	Měřič močoviny
7	Rozhraní pro zobrazení informací
8	Převodový stupeň
9	Pokyny k jízdě
10	Počítadlo kilometrů a odometr (počítadlo celkových kilometrů)
11	Ukazatel teploty vody

Přístrojová deska u některých modelů



S/N	Název
1	Rychloměr, hodiny, informace po startu, informace po resetu, plán jízdy, multimediální hudba, sklon, řízení volantu
2	Čas
3	Rozhraní pro zobrazení informací
4	Kontrolky a výstražné kontrolky
5	Venkovní teplota
6	Otáčkoměr, spotřeba paliva, asistenční systémy řidiče, pohon všech kol, sledování tlaku v pneumatikách, teploměr vody, teplota převodového oleje
7	Ukazatel paliva
8	Měřič močoviny
9	Převodový stupeň
10	Měřič SOC
11	Ukazatel teploty vody a měřič výkonu/nabíjení

Rychloměr

Zobrazuje aktuální rychlost vozidla.



Měřič SOC

Zobrazuje zbyvající kapacitu vysokonapěťové baterie.



Měřič výkonu / nabíjení

Zobrazuje, že se vozidlo aktuálně nachází ve stavu napájení nebo nabíjení, přičemž stav napájení je vpravo a stav nabití vlevo.



Počítadlo kilometrů (některé modely)

Počítadlo kilometrů (v horní části přiloženého obrázku): Zobrazuje počet ujetých kilometrů vozidla za dané období v rozsahu od 0 km do -9 999,9 km. Pro resetování počítadla kilometrů viz rozhraní nastavení.



Odometr (počítadlo kilometrů)

Počítadlo kilometrů (v dolní části přiloženého obrázku): Zobrazuje celkový počet najetých kilometrů vozidla s rozsahem od 0 km do 999 999 km.



Ukazatel teploty vody

Když se motor chladí, ukazatel ukazuje do zóny s nízkou teplotou.

Při normálních provozních teplotách ukazuje ukazatel do střední nebo mírně nízké teplotní zóny.

Při vysoké teplotě motoru ukazuje ukazatel do červené zóny a kontrolka svítí.



Ukazatel teploty převodového oleje (u některých modelů)

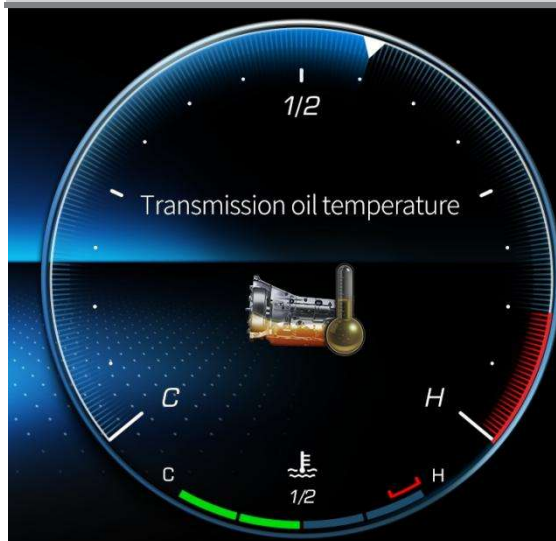

Hodiny

Hodiny používají 12hodinový a 24hodinový formát, který je specifikován v rozhraní sestavy IVI (multimédia).

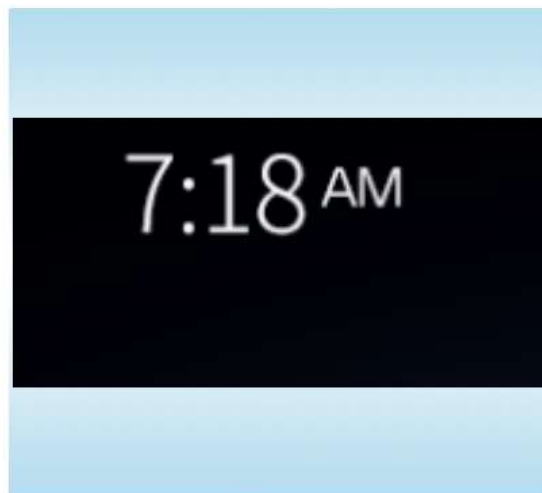

Výzva k řazení převodovky

Zde se zobrazují pokyny k řazení pro manuální převodovku. Pro úsporu paliva prosím dodržujte pokyny k řazení. Šipka nahoru označuje řazení nahoru, šipka dolů označuje řazení dolů a číslo označuje cílový rychlostní stupeň.

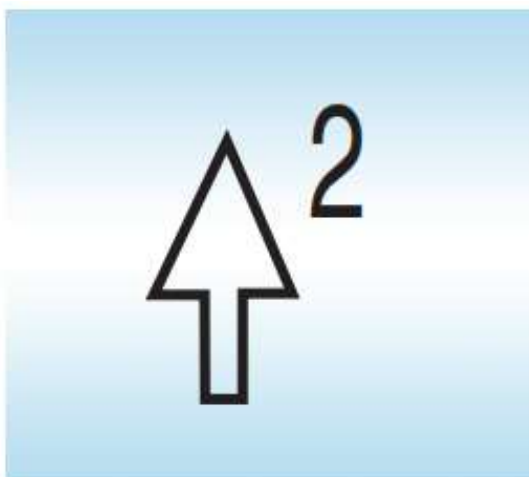

Zobrazení zařazeného rychlostního stupně automatické převodovky

Modely vozidel s displejem konfigurace automatické převodovky P/R/N/D a displeji jízdních režimů D / E / S / M1 / M2 / M3 / M4 / M5 / M6 / M7 / M8 v režimu jízdy vpřed.



Tachometr

Zobrazuje aktuální otáčky motoru.



! POZOR

- Abyste předešli poškození motoru a jeho součástí, věnujte během jízdy pozornost otáčkoměru a zabraňte tomu, aby se otáčky motoru dostaly do červené zóny alarmu.

Ukazatel paliva

Palivoměr zobrazuje množství paliva zbývajícího v nádrži. Doplněte palivo včas, jakmile se ručička dostane do červené zóny. Naklonění vozidla může způsobit kolísání ukazatele.



DAS (u některých modelů)

Některé modely zobrazují dynamické informace o DAS..



Tok energie (u některých modelů)

Některé modely zobrazují stav toku energie ve vozidle.



Zobrazení motivu

Motiv se u některých modelů může změnit.



Údržba

Zobrazuje zbývající počet kilometrů do další údržby.



Měřič močoviny (některé modely)

Zobrazuje zbývající močovinu.

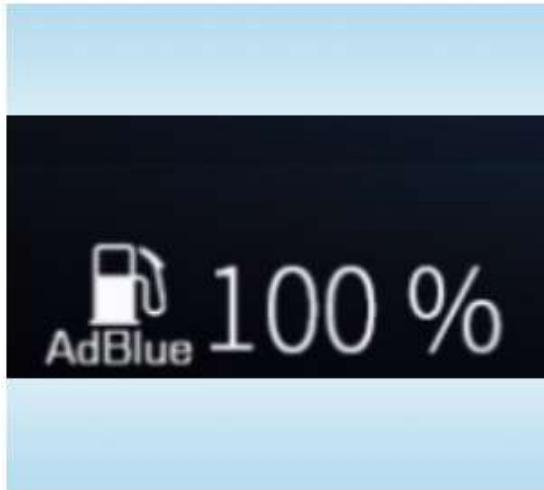
Rozhraní nastavení (některé modely)

1. Rozhraní odpovídající této ikoně je rozhraní nastavení a dotazů.

2. U některých modelů stiskněte tlačítko Domů pro přístup do nabídky první úrovně. Stiskněte nahoru nebo dolů, vyberte tlačítko nastavení / dotazů a stiskněte tlačítko OK pro vstup do rozhraní nastavení.

U některých modelů stiskněte tlačítko na volantu pro přepnutí nabídky. Vyberte tlačítko nastavení / dotazů a stiskněte tlačítko OK pro vstup do rozhraní nastavení.

Nastavení jazyka:

1. Vstupte do rozhraní nastavení.
2. Vyberte nastavení jazyka.
3. Vyberte jazyk, který chcete nastavit, stiskněte tlačítko OK a vraťte se na domovskou stránku.

Nastavení hodnoty alarmu překročení rychlosti:

1. Vstupte do rozhraní nastavení.
2. Vyberte nastavení hodnoty alarmu překročení rychlosti.
3. Pomocí tlačítek nahoru a dolů vyberte správnou rychlost alarmu, stiskněte tlačítko OK a vraťte se na domovskou stránku.

Ovládání jasu:

1. Vstupte do rozhraní nastavení.
2. Vyberte ovládání jasu.
3. Pomocí tlačítek nahoru a dolů vyberte správný jas, stiskněte tlačítko OK a vraťte se na domovskou stránku.

Výchozí nastavení displeje:

1. Vstupte do rozhraní nastavení.
2. Vyberte výchozí nastavení displeje.
3. Stiskněte tlačítko OK a vraťte se na domovskou stránku.

Informace o přístroji:

1. Vstupte do rozhraní nastavení.
2. Vyberte informace o přístroji.
3. Stisknutím tlačítka OK zobrazíte hardwarové a softwarové verze přístroje.

Rozhraní pro řízení

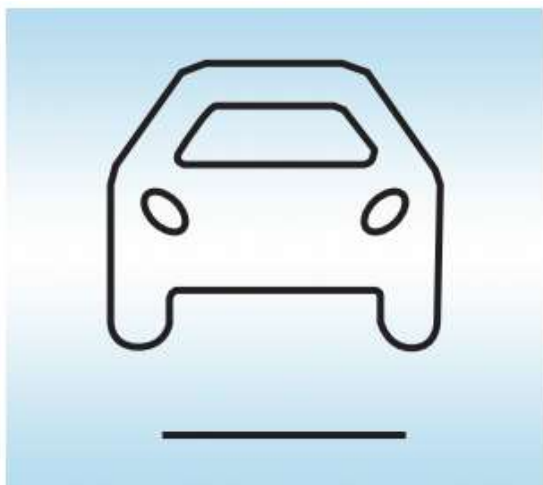

Rozhraní pro řízení zahrnuje následující:

1. Celkový a denní počet najetých kilometrů (u některých modelů).
2. Digitální rychlost.
3. Okamžitá spotřeba paliva.
4. Informace po nastartování: počet najetých kilometrů, doba jízdy, průměrná spotřeba paliva a průměrná rychlost.
5. Informace po resetování: počet najetých kilometrů, doba jízdy, průměrná spotřeba paliva a průměrná rychlost.
6. Zobrazení na celé obrazovce (u některých modelů): spotřeba energie, počet najetých kilometrů a doba jízdy.
7. Monitorování tlaku v pneumatikách (u některých modelů).

Rozhraní pro řízení – po nastartování

1. Přejděte na tuto stránku pro zobrazení

informací o vozidle po nastartování (po určité době po vypnutí se resetují).

2. Stiskněte a podržte tlačítko OK na volantu pro resetování všech informací po nastartování.

Stav tachometru po nastartování

Zobrazuje stav tachometru po nastartování.

Průměrná spotřeba paliva po nastartování

Zobrazuje průměrnou spotřebu paliva po nastartování.

Doba chodu motoru po nastartování

Zobrazuje dobu chodu motoru po nastartování.

Průměrná rychlost A odpovídající době chodu motoru po nastartování

Zobrazuje průměrnou rychlost odpovídající době chodu motoru po nastartování.

Doba jízdy po nastartování

Zobrazuje dobu jízdy po nastartování.

Průměrná rychlost B odpovídající době jízdy po nastartování

Zobrazuje průměrnou rychlost odpovídající době jízdy po nastartování.

Rozhraní řízení – po resetu

1. Přejděte na tuto stránku pro zobrazení informací o vozidle po resetu počítadla kilometrů.

2. Stiskněte a podržte tlačítko OK pro resetování všech informací.

Stav tachometru po resetu

Zobrazuje stav tachometru po resetu počítadla kilometrů, který je stejný jako zobrazení počítadla kilometrů.

Průměrná spotřeba paliva po resetu

Zobrazuje průměrnou spotřebu paliva po resetu počítadla kilometrů.

Doba chodu motoru po resetu

Zobrazuje dobu chodu motoru po resetu počítadla kilometrů.

Průměrná rychlost A odpovídající době chodu motoru po resetování

Zobrazuje průměrnou rychlost odpovídající době chodu motoru po resetování počítadla kilometrů.

Doba jízdy po resetování

Zobrazuje dobu jízdy po resetování počítadla kilometrů.

Průměrná rychlost B odpovídající době jízdy po resetování

Zobrazuje průměrnou rychlost odpovídající době jízdy po resetování počítadla kilometrů.

Rozhraní pro řízení – informace o systému TPMS

Při instalaci systému TPMS přejděte na tuto stránku pro zobrazení informací o systému TPMS.

Rozhraní událostí (některé modely)

Zpráva s upozorněním na událost obsahuje:

- **Výstraha před kolizí:**
Dodržujte prosím odstup. Sešlápněte brzdový pedál.
- **Radarový alarm.**
- **Alarm BSD (systém detekce mrtvého úhlu):**
Při vjíždění na příjezdovou cestu buďte opatrní. Při otevírání dveří buďte opatrní. Při couvání buďte opatrní. Funkce BSD je deaktivována.
- **Alarm otevřených dveří.**
- **Alarm TPMS (systém monitorování tlaku v pneumatikách):**
Učení TPMS.
Učení TPMS proběhlo úspěšně.
Učení TPMS selhalo.
Pneumatika rychle uniká, proto ji co nejdříve opravte.
- **Výstraha překročení rychlosti:**
Překročujete rychlost, proto prosím zpomalte.
- **Výstraha únavy z jízdy. Zastavte se a odpočiňte si.**
- **Výstraha PEPS (pasivní vstup a pasivní start):**
Slabá baterie v klíči. Nebyl detekován žádný klíč.

Při startování sešlápněte spojkový pedál (u manuálních převodovek).

Při startování sešlápněte brzdový pedál (u automatických převodovek).

Při startování zařaďte rychlostní stupeň P nebo N (u automatických převodovek).

Při startování zařaďte rychlostní stupeň N (u manuálních převodovek).

Vložte klíček do rezervní antény.

Při vypínání motoru zařaďte rychlostní stupeň P (u automatických převodovek).

Při vypínání motoru zařaďte rychlostní stupeň N (u manuálních převodovek).

Pokud není vypnuto napájení, vypněte jej.

Pokud obrysová světla nezhasnou, vypněte je.

- Svah je příliš strmý, proto buďte opatrní (u elektronického brzdění).
- Pro řazení sešlápněte brzdu (u automatických převodovek).
- Během jízdy nezařazujte rychlostní stupeň P (u automatických převodovek).
- Nelze řadit (u automatických převodovek), když je převodovka v nouzovém režimu.
- Převodovka je zařazena v rychlostním stupni N (u automatických převodovek).
- Parkovací zámek selže v rychlostním stupni P (u automatických převodovek).
- Převodovka zařadí rychlostní stupeň P (u automatických převodovek).
- Požadavek řidiče na řazení není dokončen (u automatických převodovek).
- Převodovka je zařazena v rychlostním stupni D (u automatických převodovek).
- Systém AEB je zapnutý (pro automatické nouzové brzdění).
- Systém AEB je vypnutý (pro automatické nouzové brzdění).
- Je zapnuto potlačení adaptivního tempomatu (ACC).
- Adaptivní tempomat (ACC) přejde do pohotovostního režimu (pro adaptivní tempomat).
- Zobrazí se výzvy k regeneraci vznětového motoru:

Filtr pevných částic (DPF) potřebuje regeneraci. Viz pokyny. Filtr pevných částic (DPF) se regeneruje.

Filtr pevných částic (DPF) potřebuje

regeneraci na čerpací stanici.

Bezpečnostní pás řidiče není zapnutý.

- Není zapnutý bezpečnostní pás spolujezdce vpředu.
- Není zapnutý bezpečnostní pás levého spolujezdce ve druhé řadě.
- Není zapnutý bezpečnostní pás prostředního spolujezdce ve druhé řadě.
- Není zapnutý bezpečnostní pás pravého spolujezdce ve druhé řadě.
- Světlomety se vypnou po zpoždění 30 s/60 s/90 s.

1. Pokud se zobrazí výše uvedené rozhraní události, proveďte prosím odpovídající opatření k odstranění události. Jinak to ovlivní bezpečnost jízdy nebo funkce motoru. Pokud se zobrazí hlášení o události, nelze během jízdy vozidla přepnout na jiná rozhraní řízení.

2. Pokud není k dispozici informace o rychlosti vozidla, lze událost zobrazit jako součást rozhraní řízení s dalšími rozhraními řízení (postup otáčení stránek: událost – obecné rozhraní řízení). Lze také přepnout na rozhraní nastavení, poruchy a multimédií.

3. Funkce, které nejsou podrobně popsány, naleznete v popisu příslušných funkcí systému varování před čelní srážkou, systému varování před opuštěním jízdního pruhu, systému detekce mrtvého úhlu, motoru atd.

Multimediální rozhraní (u některých modelů)

1. V režimu multimédií se na přístrojovém panelu zobrazuje část multimediálních informací.

2. Stisknutím tlačítka OK na volantu přepínejte mezi rozhraními nastavení, řízení, multimédií (u modelů s vysokou konfigurací) a poruch. Pokud je rychlost vozidla vyšší než 0, nelze přepnout do „rozhraní nastavení“.

3. Může zobrazovat rádio, USB, online rádio, hudbu Bluetooth a další informace přehrávané aktuální sestavou IVI.



Rozhraní poruchy (některé modely)

1. Rozhraní odpovídající této ikoně je rozhraní pro dotazování na poruchu.

2. Pokud se zobrazí poruchová zpráva, stiskněte tlačítko OK na volantu pro zobrazení poruchové zprávy a poruchová zpráva se zobrazí automaticky po dalším zapnutí.

3. Stiskněte tlačítko OK na volantu pro přepínání mezi rozhraními nastavení, řízení, multimédií (pro vysokou konfiguraci) a poruch. Pokud je rychlost vozidla vyšší než 0, nelze přepnout do „rozhraní nastavení“.

V rozhraní poruch stiskněte tlačítko nahoru nebo dolů na volantu pro zobrazení více stránek poruchové zprávy.



Toto rozhraní zobrazuje některé existující poruchy. Poruchy na tomto rozhraní jsou převážně ty, které nelze signalizovat výstražnými kontrolkami. Pokud se na tomto rozhraní nezobrazí žádná chybová zpráva, ale výstražná kontrolka svítí, signalizuje to také poruchu.

Podrobnosti naleznete v části o výstražných kontrolkách.

Alarm překročení rychlosti

Pokud rychlost překročí rychlost předepsanou předpisy nebo nastavenou uživatelem, rozsvítí se kontrolka a bzučák uživatele upozorní na překročení rychlosti.



Alarm otevřených dveří

Pokud jsou dveře (včetně krytu motorového prostoru) otevřené, zobrazí se alarm otevřených dveří.

Pokud dveře nejsou během jízdy zavřené, zobrazí se alarm otevřených dveří a po určité době je doprovázen hlasovým upozorněním.



Výzva k signalizaci únavy při řízení

Aby se zabránilo únavě z řízení, systém vás po překročení celkové doby chodu motoru 4 hodiny upozorní zvukovým upozorněním „Zastavte prosím a odpočiňte si“.



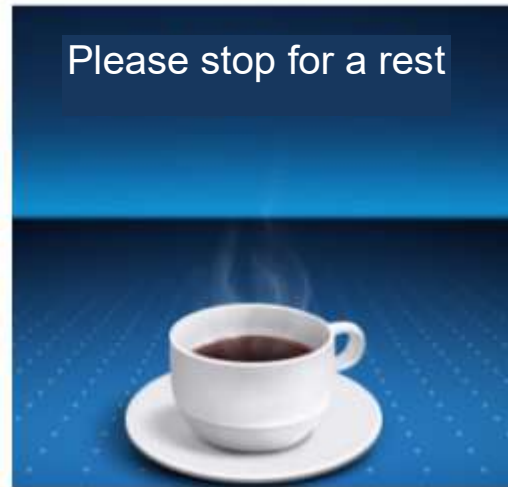





Vysoká konfigurace













Nízká konfigurace













S/N	Ikona	Popis
1		Kontrolka levého směrového světla: Když je zapnuté levé směrové světlo, kontrolka bliká. Když je zapnutý výstražný signál, blikají současně levé a pravé směrové světlo. Blikání kontrolky je doprovázeno hlasovým upozorněním.
2		Kontrolka pravého směrového světla: Když je zapnuté pravé směrové světlo, kontrolka bliká. Když je zapnutý výstražný signál, blikají současně levé a pravé směrové světlo. Blikání kontrolky je doprovázeno hlasovým upozorněním.
3		Kontrolka dálkových světel: Když jsou zapnutá dálková světla, kontrolka svítí.
4		Kontrolka potkávacích světel: Když jsou zapnutá potkávací světla, kontrolka svítí.
5		Kontrolka obrysového světla: Když je obrysové světlo zapnuté, kontrolka svítí.
6		Kontrolka předních mlhových světel: Když je rozsvíceno přední mlhové světlo, kontrolka svítí.
7		Kontrolka zadního mlhového světla: Když je zadní mlhové světlo zapnuté, kontrolka svítí.
8		<p>Kontrolka brzdového systému: Když je spínač start-stop otočen do polohy ON, kontrolka se rozsvítí pro samokontrolu a poté zhasne, pokud po samokontrolě nedojde k žádné závadě. V případě nízké hladiny brzdové kapaliny nebo závady EBD kontrolka svítí.</p> <p style="text-align: center;">! POZOR</p> <ul style="list-style-type: none"> • Pokud kontrolka během jízdy svítí, signalizuje to závadu v brzdovém systému. V takovém případě prosím odešlete vozidlo do autorizovaného servisu společnosti k provedení údržby.
9		Kontrolka SRS: Pokud je systém SRS nainstalován a je spínač start-stop zapnutý, kontrolka se rozsvítí pro autokontrolu a poté zhasne, pokud po autokontrolě nedojde k žádné závadě. V případě závady kontrolka svítí. V tomto případě prosím co nejdříve odešlete vozidlo do autorizovaného servisu společnosti k provedení údržby. Pokud se kontrolka SRS rozsvítí za jízdy, znamená to, že je systém vadný. Zkontrolujte jej co nejdříve.
10		Kontrolka ABS: Pokud je systém ABS nainstalován a je spínač start-stop zapnutý, kontrolka se rozsvítí pro autokontrolu a poté zhasne, pokud po autokontrolě nedojde k žádné závadě. V případě závady kontrolka svítí dlouhou dobu. V takovém případě odešlete vozidlo do autorizovaného servisu společnosti k provedení údržby. Pokud kontrolka svítí během jízdy, znamená to, že systém je vadný. Pokud kontrolka brzdového systému nesvítí, lze brzdit (ale bez funkce ABS) nepřetržitě. V takovém případě co nejdříve odešlete vozidlo do autorizovaného servisu společnosti k provedení údržby.
11		Kontrolka teploty chladicí kapaliny: Když je spínač start-stop zapnutý, kontrolka se rozsvítí pro samokontrolu a poté zhasne, pokud po samokontrolě nedojde k žádné závadě. V případě nadměrné teploty chladicí kapaliny kontrolka svítí. V tomto okamžiku snižte zatížení motoru nebo motor vypněte, abyste předešli možnému poškození motoru.

S/N	Ikona	Popis
12		Kontrolka nezapnutého bezpečnostního pásu: Pokud není zapnutý bezpečnostní pás řidiče nebo je sedadlo spolujezdce (pouze u některých modelů) obsazeno a bezpečnostní pás není zapnutý, kontrolka svítí. Pokud není bezpečnostní pás zapnutý během jízdy, kontrolka bliká a je doprovázena hlasovým upozorněním.
13		Kontrolka nízké hladiny paliva: Když je spínač start-stop zapnutý, kontrolka se rozsvítí pro autokontrolu a poté zhasne, pokud po autokontrolě nedojde k žádné závadě. V případě nedostatku paliva se kontrolka rozsvítí, aby řidiči připomněla, že je třeba co nejdříve doplnit palivo.
14		Kontrolka emisí motoru (OBD): Když je spínač start-stop zapnutý, kontrolka se rozsvítí a poté zhasne, pokud po vlastní kontrole a nastartování motoru nedojde k žádné závadě. V případě závady kontrolka svítí. V tomto případě co nejdříve odešlete vozidlo do autorizovaného servisu společnosti k provedení údržby. Pokud kontrolka během jízdy svítí, znamená to, že je systém dodatečně úpravy motoru vadný. V tomto případě odešlete vozidlo do autorizovaného servisu společnosti k provedení údržby.
15		Kontrolka nabíjení: Pokud se po nastartování motoru objeví závada, kontrolka svítí. V tomto případě prosím co nejdříve odešlete vozidlo do autorizovaného servisu společnosti k provedení údržby. Pokud kontrolka svítí během jízdy, vypněte všechna nepotřebná elektrická zařízení a co nejdříve odešlete vozidlo do autorizovaného servisu společnosti k provedení údržby.
16		Kontrolka tlaku oleje: Když je spínač start-stop otočen do polohy ON, kontrolka se rozsvítí a poté zhasne, pokud po nastartování motoru nedojde k žádné závadě. Pokud je tlak oleje nízký, kontrolka se rozsvítí a ozve se hlasové upozornění. Pokud kontrolka svítí během jízdy, znamená to, že došlo k závadě. V tomto okamžiku co nejdříve zastavte, vypněte motor a zkontrolujte hladinu oleje. <div style="background-color: yellow; text-align: center; padding: 5px;">! POZOR</div> <ul style="list-style-type: none"> • Pokud svítí kontrolka tlaku oleje, tlak oleje je abnormální a nemůžete pokračovat v jízdě, dokud se tlak oleje nevrátí do normálu. Závadu je třeba co nejdříve zjistiť.
17		Kontrolka motoru (SVS): Když je spínač start-stop zapnutý, kontrolka se rozsvítí pro samokontrolu a poté zhasne, pokud po samokontrolě nedojde k žádné závadě. Pokud kontrolka svítí během jízdy, znamená to, že je motor vadný. V takovém případě prosím co nejdříve odešlete vozidlo do autorizovaného servisu společnosti k provedení údržby.
18		Kontrolka systému PEPS: Když je spínač start-stop zapnutý, kontrolka se rozsvítí pro samokontrolu a poté zhasne, pokud po samokontrolě nedojde k žádné závadě. V případě závady PEPS kontrolka svítí.
19		Kontrolka ESCL: Když je spínač start-stop v poloze ON, kontrolka se rozsvítí pro autokontrolu a poté zhasne, pokud po autokontrolě nedojde k žádné závadě. V případě závady ESCL kontrolka svítí.
20		Kontrolka nízkého podtlaku: Pokud je podtlak nízký, kontrolka svítí. V tomto okamžiku zkontrolujte, zda není podtlakový systém pevně utěsněn. Jezděte opatrně nízkou rychlostí a co nejdříve se obraťte na autorizovaný servis společnosti pro provedení kontroly a údržby. Dále nebrzděte často na dlouhých svazích, mohlo by dojít k aktivaci varování před nízkým podtlakem.

S/N	Ikona	Popis
21		Kontrolka oddělení oleje od vody: Pokud je v palivovém filtru nadměrné množství vody, kontrolka svítí. V tomto případě prosím co nejdříve vypusťte vodu.
22		Kontrolka předehřívání vznětového motoru: Když je spínač start-stop otočen do polohy ON, kontrolka svítí pro samokontrolu a motor lze nastartovat po jejím zhasnutí.
23		Kontrolka vypnutí vznětového motoru: Když je spínač start-stop zapnutý, kontrolka se rozsvítí pro samokontrolu a poté zhasne, pokud po samokontrolě nedojde k žádné závadě. Pokud má motor velmi závažnou závadu, kontrolka se rozsvítí. V tomto okamžiku, pokud nastartujete motor, se ozve zvukové upozornění. Co nejdříve se obraťte na autorizovaný servis společnosti, který provede údržbu.
24		Kontrolka ESP: Pokud je systém ESP nainstalován a je spínač start-stop zapnutý, kontrolka se rozsvítí pro samokontrolu. Pokud kontrolka zhasne během několika sekund po samokontrolě, znamená to, že systém je v pořádku. Pokud kontrolka během jízdy bliká, znamená to, že systém ESP funguje. Pokud kontrolka ESP stále svítí, znamená to závadu.
25		Kontrolka ESP OFF: Pokud je systém ESP nainstalován a je spínač start-stop zapnutý, kontrolka se rozsvítí pro účely autokontroly. Pokud kontrolka zhasne během několika sekund po autokontrolě, znamená to, že systém je v pořádku. Během jízdy, když je stisknut spínač ESP OFF, kontrolka svítí, což znamená, že systém ESP v tuto chvíli nefunguje. Systém lze poté obnovit po opětovném stisknutí spínače ESP OFF řidičem. Pokud je spínač stisknut déle než určitou dobu, kontrolka nereaguje a bude to vyhodnoceno jako chybná činnost.
26		Kontrolka HDC: Je-li nainstalován systém ESP, svítí žlutá kontrolka pro autokontrolu, když je spínač start-stop otočen do polohy ON. Nesvítí, pokud po autokontrolě nedojde k žádné závadě, a normálně svítí v případě závady. Zelená kontrolka normálně svítí, což znamená, že systém HDC je zapnutý, a zelená kontrolka bliká, což znamená, že systém HDC funguje (podrobnosti viz popis systému HDC).
27		Kontrolka 4H: Pokud je nainstalován systém pohonu všech čtyř kol, kontrolka se rozsvítí pro samokontrolu, když je spínač start-stop otočen do režimu ON. Pokud kontrolka normálně svítí, systém je v režimu 4H. Pokud kontrolka nesvítí, systém režim 4H ukončí.
28		Kontrolka 4L: Pokud je nainstalován systém pohonu všech čtyř kol, kontrolka se rozsvítí pro samokontrolu, když je spínač start-stop otočen do režimu ON. Pokud kontrolka normálně svítí, systém je v režimu 4L. Pokud kontrolka nesvítí, systém režim 4L ukončí. <div style="background-color: yellow; text-align: center; padding: 5px;">! POZOR</div> <ul style="list-style-type: none"> ● V režimu 4L je ESP omezený a zachována je pouze funkce ABS. Kontrolka ESP normálně svítí, což signalizuje normální funkci.
29		Kontrolka 2H: Pokud je nainstalován systém pohonu všech čtyř kol, kontrolka se rozsvítí pro účely autokontroly, když je spínač start-stop otočen do režimu ON. Pokud kontrolka normálně svítí, systém je v režimu 2H. Pokud kontrolka nesvítí, systém režim 2H ukončí.
30		Kontrolka pohonu všech kol: Pokud je nainstalován systém pohonu všech kol, kontrolka svítí pro účely autokontroly, když je spínač start-stop otočen do polohy ON. Nesvítí, pokud po autokontrolě nedojde k

S/N	Ikona	Popis
		žádné závadě, a svítí v případě závady. Pokud kontrolka normálně svítí, signalizuje obecnou závadu. Pokud kontrolka bliká, signalizuje závažnou závadu.
31		Kontrolka systému TPMS: Pokud je systém TPMS nainstalován a je spínač start-stop zapnutý, kontrolka se rozsvítí pro samokontrolu. Pokud kontrolka zhasne během několika sekund po samokontrolě, znamená to, že systém je v pořádku. V případě příliš nízkého tlaku v pneumatikách kontrolka svítí. V případě rychlého úniku vzduchu a bez detekce systému TPMS kontrolka bliká a vozidlo je třeba co nejdříve zastavit ke kontrole.
32		Kontrolka převodovky: Pokud je nainstalována automatická převodovka a je spínač start-stop otočen do polohy ON, kontrolka se rozsvítí pro účely autokontroly a poté zhasne, pokud po autokontrolě nedojde k žádné závadě. Poté se rozsvítí v případě závady.
33		Kontrolka varování řidiče: U některých modelů s vznětovým motorem se kontrolka při přepnutí spínače start-stop do polohy ON rozsvítí pro automatickou kontrolu a poté zhasne, pokud po automatické kontrole nedojde k žádné závadě. V případě nedostatečného množství močoviny, alarmu kvality močoviny, alarmu abnormální spotřeby močoviny, alarmu přerušování vstřikování močoviny a nadměrných emisí znečišťujících látek kontrolka obvykle svítí nebo bliká, doprovázeno hlasovým upozorněním. V tomto okamžiku je třeba provést příslušné zpracování podle pokynů na LCD displeji.
34		Kontrolka varování před kolizí: Je-li nainstalován systém varování před kolizí, svítí zelená kontrolka, když je systém zapnutý; červená kontrolka bliká, když je zapnuté varování před kolizí, a žlutá kontrolka svítí, když je systém poškozený (pouze vysoká konfigurace).
35		Kontrolka varování před opuštěním jízdního pruhu: Je-li nainstalován systém varování před opuštěním jízdního pruhu, svítí zelená kontrolka, když je systém zapnutý (pouze vysoká konfigurace), a žlutá kontrolka svítí, když je systém vadný. Když se systém odpojí, kontrolka pomalu bliká. Kontrolka rychle bliká žlutě, když se vozidlo s nízkou konfigurací odchýlí od čáry jízdního pruhu doleva nebo doprava.
36		Kontrolka varování před odbočením vpravo (pouze vysoká konfigurace): Je-li nainstalován systém varování před odbočením vpravo, kontrolka bliká žlutě, když se vozidlo odchýlí od čáry jízdního pruhu vpravo.
37		Kontrolka varování před odbočením z jízdního pruhu vlevo (pouze vysoká konfigurace): Je-li nainstalován systém varování před odbočením z jízdního pruhu vlevo, kontrolka bliká žlutě, když se vozidlo odchýlí od čáry jízdního pruhu vlevo.
38		Kontrolka močoviny (žlutá): U některých modelů vznětových motorů se při otočení spínače start-stop do polohy ON kontrolka rozsvítí pro účely autokontroly a poté zhasne, pokud po autokontrolě nedojde k žádné závadě. Svítí, když je hladina močoviny nízká.
39		Indikátor tempomatu a nastavená rychlost tempomatu (u modelů s vysokou konfigurací): U modelů s funkcí tempomatu svítí při aktivním tempomatu na LCD displeji zelený indikátor a digitální rychlost je nastavená rychlost tempomatu. Během pohotovostního režimu tempomatu svítí bílý indikátor. Pravá strana indikátoru zobrazuje aktuální nastavenou rychlost tempomatu a na displeji může dojít k přeskočení několika hodnot.

S/N	Ikona	Popis
40		Indikátor tempomatu a nastavená rychlost tempomatu (u modelů s nízkou konfigurací): U modelů s funkcí tempomatu, když je tempomat aktivní, svítí současně zelený indikátor na přístroji a bílý indikátor na LCD displeji a digitální rychlost je nastavená rychlost tempomatu. Když je tempomat v pohotovostním režimu, svítí pouze bílý indikátor. Pravá strana bílého indikátoru zobrazuje aktuální nastavenou rychlost tempomatu a na displeji může dojít k přeskočení několika hodnot.
41		Indikátor nastavitelného rychlostního limitu a nastavitelný nastavený rychlostní limit (u modelů s vysokou konfigurací): U modelů s funkcí nastavitelného rychlostního limitu svítí zelený indikátor na LCD displeji, když je nastavitelný rychlostní limit aktivní; a šedý indikátor na LCD displeji svítí, když je nastavitelný rychlostní limit v pohotovostním režimu. Když vozidlo překročí nastavený rychlostní limit, červená výstražná kontrolka na LCD displeji bliká. Pravá strana indikátoru zobrazuje aktuálně nastavený rychlostní limit a jeho zobrazení může vynechávat několik hodnot.
42		Indikátor poruchy nastavitelného omezení rychlosti (u modelů s vysokou konfigurací): U modelů s funkcí nastavitelného omezení rychlosti se na LCD displeji rozsvítí žlutý indikátor, když dojde k poruše systému nastavitelného omezení rychlosti.
43		Kontrolka zapnutí ACC (u modelů s vysokou konfigurací): U modelů s ACC svítí bílý indikátor na LCD displeji, když je ACC zapnuté.
44		Indikátor provozu ACC (u modelů s vysokou konfigurací): U modelů s ACC svítí zelený indikátor na LCD displeji, když ACC pracuje.
45		Indikátor poruchy ACC (u modelů s vysokou konfigurací): U modelů s ACC se na LCD displeji rozsvítí červený indikátor, když je ACC vadný.
46		Indikátor poruchy / vypnutí systému AEB (u některých modelů): U modelů s AEB svítí žlutý indikátor na LCD displeji, když je systém AEB vadný nebo vypnutý.
47		Kontrolka automatických dálkových světel (u některých modelů): U modelů s automatickými dálkovými světly svítí zelená kontrolka, když jsou zapnutá automatická dálková světla. Žlutá kontrolka svítí, když jsou automatická dálková světla vadná.
48		Indikátor poruchy EPS: Pokud je systém EPS vadný, indikátor svítí. Pokud je závada závažná, svítí červený indikátor; a pokud je závada obecná, svítí žlutý indikátor.
49		Kontrolka standardního režimu (u některých modelů): Kontrolka svítí, když je vozidlo ve standardním režimu.
50		Kontrolka režimu ECO (u některých modelů): Kontrolka svítí, když je vozidlo v ekonomickém režimu.
51		Kontrolka sportovního režimu (u některých modelů): Kontrolka svítí, když je vozidlo ve sportovním režimu.
52		Kontrolka režimu Sníh (u některých modelů): Kontrolka svítí, když je vozidlo v režimu Sníh.
53		Kontrolka režimu bláta (u některých modelů): Kontrolka svítí, když je vozidlo v režimu bláta.

S/N	Ikona	Popis
54		Kontrolka režimu písek (u některých modelů): Kontrolka svítí, když je vozidlo v režimu písek.
55	 	Indikátor ICC (u některých modelů): Zelený indikátor svítí, když je ICC povoleno; červený indikátor svítí, když je dojde k poruše; a šedý indikátor svítí, když je ICC zakázáno.
56		Indikátor STT (u některých modelů): Zelený indikátor svítí, když je STT zapnutý. Žlutý indikátor svítí, když dojde k poruše.
57		Indikátor vypnutí STT (u některých modelů): Bílý indikátor svítí, když je STT vypnuto.
58		Indikátor poruchy EPB: U modelů s EPB se v případě selhání EPB rozsvítí žlutý indikátor.
59		Kontrolka funkce AUTO HOLD: U modelů s automatickou převodovkou a EPB, když je funkce AUTO HOLD funkční, svítí zelený indikátor.
60		Indikátor zásahu LKA vlevo: Když systém LKA povolí zásah vlevo, indikátor levého jízdního pruhu a šipka se zobrazují červeně.
61		Zásah LKA vpravo: Když systém LKA povolí zásah vpravo, ukazatel pravého jízdního pruhu a šipka se zobrazí červeně.
62		Indikátor LCC: Zelený indikátor svítí, když je LCC povoleno; šedý indikátor svítí, když je LCC zakázáno; a červený indikátor svítí, když je LCC vadné.

Mechanismus indikace ovládání (ovládací zařízení)

Seřízení volantu

Volant lze nastavit nahoru a dolů, dopředu a dozadu, jak je znázorněno na následujícím obrázku:



1. Držte volant a zatáhněte za nastavovací páku pod volantem.
2. Držte volant a nastavte jej do polohy, ve které se pohodlně ovládá, aniž by blokoval přístroje a ukazatele na přístrojové desce.
3. Po dokončení nastavení zatáhněte za nastavovací páku a volant zajistěte.

Varování

- Nenastavujte volant za jízdy. Jinak může dojít k nehodám v důsledku nesprávného zásahu řidiče s následkem vážného zranění nebo smrti.
- Po nastavení volantu jím zatřeste nahoru a dolů, abyste se ujistili, že je pevně zajištěn. Jinak se volant může náhle vychýlit, což může vést k nehodě s následkem vážného zranění nebo smrti.

Tlačítka přístrojů na volantu



- 1 Přepínání mezi levou, střední a pravou oblastí nebo nabídkou první úrovně. Stisknutím tohoto tlačítka přepínáte mezi různými oblastmi nebo nabídkami.
- 2 Stisknutím tohoto tlačítka zvýšíte zobrazení rozhraní.
- 3 Stisknutím tohoto tlačítka snížíte zobrazení rozhraní.
- 4 S funkcí Domů a Zpět stiskněte toto tlačítko v libovolném rozhraní pro návrat na předchozí rozhraní nebo na domovskou stránku.
- 5 Klepnutím potvrďte informace o poruše a podržením informace o poruše skryjete

Ovládání zvuku

Následující funkce lze provádět pomocí ovládacích tlačítek:



- 1 Zvyšte hlasitost.
- 2 Vyhledávání předchozího rozhlasového pásma nebo předchozí skladby.
- 3 Ztlumit.
- 4 Přepnout režim.
- 5 Vyhledejte další rozhlasové pásmo nebo další skladbu.
- 6 Snižte hlasitost.

Zábavní systém



- 1 Krátkým stisknutím hovor přijmete, dlouhým stisknutím jej zavěsíte.
- 2 Zapnutí nebo vypnutí LKA.
- 3 Rozpoznávání řeči (Po připojení Carplay krátkým stisknutím spustíte rozpoznávání řeči a dlouhým stisknutím spustíte Siri).
- 4 Zvyk.

Spínač regenerace při parkování (u některých vznětových motorů)

CCS a ACC (pokud jsou k dispozici)

Systémy CCS a ACC jsou popsány v příslušných kapitolách a nastavitelný rychlostní limit je popsán v části Nastavitelný rychlostní limit pro rozjezd a jízdu.



- 1 Reset ACC/Zvýšení cestovní rychlosti.
- 2 Zapnutí/vypnutí adaptivního tempomatu (ACC).
- 3 Zrušit ACC.
- 4 Nastavení ACC / Snížení cestovní rychlosti.
- 5 Zapnutí / vypnutí nastavitelného omezení rychlosti.
- 6 Zvětšení vzdálenosti pro sledování / Zmenšení vzdálenosti pro sledování.

Kombinovaný spínač pro ovládání světlá



Obrysové světlo (a světlo pro osvětlení registrační značky)

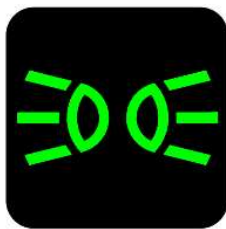

Pokud je spínač start-stop v režimu OFF, ACC nebo ON, otočte kombinovaný spínač ovládání světel do polohy obrysových světel a rozsvítí se obrysové světlo a osvětlení registrační značky.

Potkávací světla



Pokud je spínač start-stop v režimu ON, otočte kombinovaný spínač ovládání světel do polohy potkávacích světel a potkávací světla se rozsvítí.

! POZOR

- Nevyměňujte potkávací světla za obrysová světla během jízdy. Jinak hrozí riziko nehody.
- Protože obrysová světla nejsou dostatečně jasná k osvětlení vozovky před vozidlem nebo k tomu, aby ostatní řidiči a chodci mohli vozidlo vidět, zapněte potkávací světla, když je obloha tmavá nebo je špatná viditelnost.

Dálková světla



Pokud jsou potkávací světla zapnutá, stiskněte spínač ovládání světel dolů ve směru kolmém k volantu a dálková světla se rozsvítí. Po uvolnění se spínač světel automaticky vrátí do původní polohy.

Znovu stiskněte kombinovaný spínač ovládání světel dolů ve směru kolmém k volantu a dálková světla zhasnou. Po uvolnění se kombinovaný spínač ovládání světel automaticky vrátí do původní polohy.

Následuj mě domů

Spínač start-stop se přepne z režimu ON do režimu OFF. Během určité doby otočte kombinovaný spínač ovládání světel z polohy OFF do polohy potkávacích světel a poté jej otočte zpět do polohy OFF. Potkávací světla se po určité době zhasnou. Nastavení doby zpoždění naleznete v popisu v části „Audiosystém“ > „Nastavení karoserie“.

Automatický světlomet

S přepínačem start-stop v poloze ON otočte kombinovaný spínač ovládání světel do polohy automatického rozsvícení a obrysové světlo a potkávací světla se automaticky rozsvítí nebo zhasnou v závislosti na jasů okolního prostředí.

! POZOR

- Pokud je zorné pole během dne ovlivněno hustou mlhou, světla se nemusí automaticky rozsvítit. Zapněte světla ručně.
- Automatické ovládání světel může hrát při řízení pouze pomocnou roli. Řidič by měl být vždy zodpovědný za osvětlení vozidla.

Mlhové světlo



Pokud je spínač start-stop v režimu ON a svítí obrysové světlo, otočte spínač předních mlhových světel a přední mlhové světlo se rozsvítí; otočte spínač předních mlhových světel znovu a přední mlhové světlo se zhasne (u některých modelů).



Pokud se rozsvítí přední mlhové světlo nebo potkávací světlo, otočte spínač zadních mlhových světel a zadní mlhové světlo se rozsvítí; otočte spínač zadních mlhových světel znovu a zadní mlhové světlo zhasne.

Potkávací světlomet

Pokud je spínač start-stop v režimu ON, potáhněte kombinovaný spínač ovládání světel nahoru ve směru kolmém k volantu a potkávací světlo se rozsvítí; po uvolnění potkávací světlo zhasne. Při předjíždění můžete tento postup opakovat, abyste ostatním připomněli předjíždění.

Směrové světlo

Pokud je spínač start-stop v režimu ON, stiskněte kombinovaný spínač nahoru nebo dolů a příslušné směrové světlo zabliká. Při změně jízdního pruhu jemně stiskněte kombinovaný spínač nahoru nebo dolů. Po uvolnění se kombinovaný spínač automaticky vrátí do původní polohy. Příslušná směrová světla a kontrolky směrových světel třikrát zablikají, aby ostatním připomněly změnu jízdního pruhu.

Výstražné světlo



Pokud se vozidlo porouchá nebo dojde k dopravní nehodě, zapněte výstražná světla, abyste upozornili ostatní vozidla.

Denní svícení



Aby bylo vaše vozidlo lépe viditelné pro ostatní řidiče, denní svícení se po nastartování vozidla automaticky rozsvítí.

Denní svícení zhasne, pokud jsou zapnutá potkávací světla, rozsvícená přední mlhová světla nebo je vypnutý motor.

⚠ Varování

- Denní svícení není určeno pro jízdu v noci.

Stropní lampa (u některých modelů)

Pokud je spínač start-stop v režimu OFF, stropní světlo se rozsvítí nebo zhasne podle stavu zámku dveří. Když je spínač start-stop v režimu ON, stropní světlo se rozsvítí nebo zhasne podle stavu dveří řidiče nebo předních pravých dveří.

Blikání kontrolky nouzového brzdění (u některých modelů)

Pokud vozidlo jede vysokou rychlostí, kontrolka nouzového brzdění bliká, pokud je sešlápnuta nouzová brzda.

Atmosférické světlo (některé modely)



Prostřednictvím multimediálního displeje lze nastavit osvětlení atmosféry následovně:

- Přepínač osvětlení atmosféry: Zapnutí nebo vypnutí osvětlení atmosféry.
- Přepínač osvětlení interiéru: Zapnutí nebo vypnutí osvětlení interiéru.
- Přepínač změny barvy podle tématu: Zapnutí nebo vypnutí změny barvy podle tématu. Je propojen s nástrojem a barvou pozadí velké obrazovky.
- Přepínač hudebního rytmu: Zapnutí nebo vypnutí režimu rytmu a změna barvy podle frekvence a hlasitosti hudby.
- Barva: Nastavení jednobarevného a vícebarevného režimu a dynamických cyklických změn barev pro vícebarevná předvolená témata.
- Nastavení jasu: Upravte jas osvětlení atmosféry.

Spínač start-stop

Přepínač režimů



Ovládáním spínače start-stop jsou k dispozici následující tři režimy napájení: OFF, ACC a ON. Pokud je ve vozidle platný inteligentní klíč a není sešlápnutý pedál spojky nebo brzdy, stisknutím spínače start-stop přepnete režim napájení z OFF do ACC a ON a vyberte vhodný režim napájení podle požadavků na používání elektrických zařízení vozidla.

Startování motoru

Pokud jsou splněny podmínky pro spuštění, řidiči mohou nastartovat motor stisknutím spouštěcího spínače, jak je popsáno v části o startování a zastavení motoru.

Zastavení motoru

Pokud jsou splněny podmínky pro zastavení, řidiči mohou vypnout motor stisknutím spínače Stop, jak je popsáno v části o spuštění a zastavení motoru.

! POZOR

- Bez ohledu na to, v jakém režimu se nachází spínač start-stop, mohou řidiči nastartovat motor podle kroků uvedených v části o startování a zastavení motoru.
- Pokud motor neběží, nenechávejte spínač start-stop delší dobu v režimu ACC nebo ON, abyste předešli vybití baterie.
- Při opuštění vozidla otočte spínač start-stop do režimu OFF a vezměte si klíč s sebou a nenechávejte klíč ve vozidle.
- Nepokládejte inteligentní klíč na přístrojovou desku, podlahu ani na palubní desku. Jinak se může stát, že se režim start-stop přepne a nastartuje.

Spínač předních stěračů



1. Polohy kombinovaného spínače ovládání předních stěračů zdola nahoru jsou:

- MIST: Pokud je spínač start-stop v režimu ON, otočte kombinovaný spínač ovládání stěračů do polohy MIST. Po uvolnění se automaticky vrátí do původní polohy a přední stěrač jednou setře.
- OFF: V původní poloze je stěrač vypnutý.
- AUTO: Stěrač pracuje automaticky (u některých modelů). Pokud je spínač start-stop v režimu ON a spínač stěračů je v poloze AUTO, bude aktivována funkce

automatického stěrače. Pokud je aktivována funkce automatického stěrače a na sklo dopadne dešťová voda, stěrač se automaticky nastaví na rychlost stírání vhodnou pro množství deště.

- LO: Stěrač pracuje nízkou rychlostí.
- HI: Stěrač pracuje vysokou rychlostí.

2. Pokud je spínač start-stop v režimu ON (Zapnuto), potáhněte kombinovaný spínač ovládání stěračů směrem nahoru ve směru kolmém k volantu a přední stěrač setře čelní sklo kapalinou do ostřikovačů.

Pokud je stěrač v poloze MIST (Zamlžení), otočením spínače nastavení citlivosti upravte rychlost přerušovaného stírání stěrače.

Pokud je stěrač v poloze AUTO (Automaticky), otočením spínače nastavení citlivosti upravte citlivost senzoru slunečního záření a deště na déšť a stěrač automaticky upraví frekvenci stírání podle deště (podle konfigurace).



! POZOR

- Pokaždé, když je aktivována funkce automatického stěrače, stěrač jednou setře nízkou rychlostí, což signalizuje, že tato funkce byla aktivována.
- Otočením spínače citlivosti na rukojeti spínače stěračů upravte citlivost automatického stěrače na déšť.

Servisní režim stěračů

Do určité doby po otočení spínače start-stop do režimu OFF otočte spínač stěračů do polohy LO, abyste aktivovali servisní režim stěračů. Stěrač setře doprostřed okna a poté se zastaví, aby bylo možné stěrač opravit. Po opravě stěrače otočte spínač start-stop zpět do režimu ON, otočte stěrač do libovolné

polohy a poté jej vypněte, abyste jej vrátili do normální polohy.

Sestava spínače EPB (AT)



Sestava spínače EPB (MT)



Sestava spínače elektronické ruční brzdy



Pokud vozidlo stojí a spínač start-stop je v režimu ON, sešlápněte brzdový pedál a zatáhněte za spínač elektronické ruční brzdy. Funkce parkovací brzdy se zapne a na přístrojové desce se rozsvítí červená kontrolka.

Pokud vozidlo stojí a spínač start-stop je v režimu ON, sešlápněte brzdový pedál a

stiskněte spínač elektronické ruční brzdy, abyste uvolnili parkovací brzdu. Červená kontrolka na přístrojové desce a kontrolka spínače zhasnou.

Sestava spínače AUTO HOLD (AT)



Pokud jsou splněny systémové podmínky, stiskněte spínač AUTO HOLD. Kontrolka spínače se rozsvítí a funkce AUTO HOLD se zapne. Pokud je během jízdy sešlápnut brzdový pedál, přístrojový panel zobrazí, že je funkce AUTO HOLD aktivována.

Znovu stiskněte spínač AUTO HOLD a kontrolka na přístrojové desce a kontrolka spínače zhasnou a funkce automatického podržení se vypne.

Přepínač jízdních režimů (AT)



Spínač pohonu všech kol (AT)

Ovládání jízdního režimu: V složitých silničních podmínkách by řidiči měli přepnout do odpovídajícího jízdního režimu a ovladač se automaticky přizpůsobí odpovídajícímu terénu, čímž se efektivně zlepší průjezdnost a stabilita vozidla.



Způsob přepínání:

- Když je napájení v režimu ON (Zapnuto), otočte spínač pohonu všech kol do polohy AUTO a otáčejte spínačem režimů jízdy mezi standardním, ECO, sportovním, sněhem, pískem a blátem.
- Otočte spínač pohonu všech kol z polohy AUTO do polohy 2H, 4H nebo 4L a přepněte režim jízdy na 2H, 4H nebo 4L.
- Po dokončení přepínání režimů se rozsvítí odpovídající kontrolka a na přístrojové desce a na displeji se zobrazí příslušné pokyny.

Popis modelu:

- Standardní režim poskytuje optimalizovaný a vyvážený zážitek z jízdy.
- Model ECO zajišťuje kvalitu jízdy a zároveň snižuje spotřebu paliva.
- Sportovní režim poskytuje zpoždění řazení a silný výkon během jízdy.
- Režim Sníh vyžaduje zařazení 2. rychlostního stupně, s dobrou ovladatelností a stabilitou jízdy.
- Režim Písek poskytuje pohon všech kol a má dobrou průjezdnost.
- Režim Bláto plně využívá přilnavost každého kola, takže vozidlo má silný výkon.

! POZOR

- Nesprávné použití jízdního režimu způsobí, že vozidlo špatně odhadne stav vozovky a zážitek z jízdy bude špatný.
- Pro aktivaci nebo deaktivaci režimu 4L musí vozidlo stát a být zařazen rychlostní stupeň N. Při aktivaci nebo

deaktivaci režimu 4L může dojít k mechanickému nárazovému hluku a mírnému chvění vozidla, což je normální.

Spínač větrání / vyhřívání sedadel

Spínač klimatizace



Větrání / vyhřívání sedadel: Jedním stisknutím spínače otevřete funkční nabídku velké obrazovky a na ní lze ovládat větrání a vyhřívání.



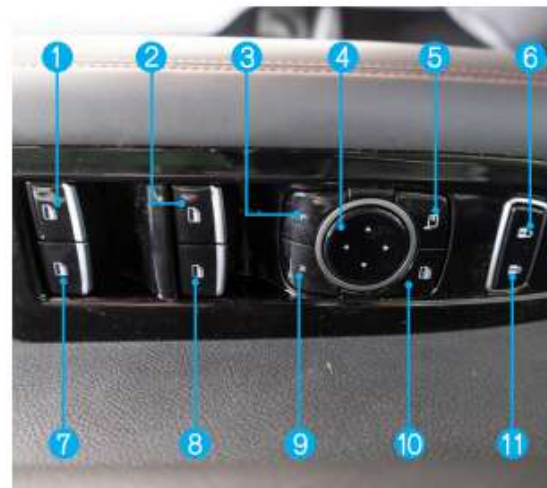
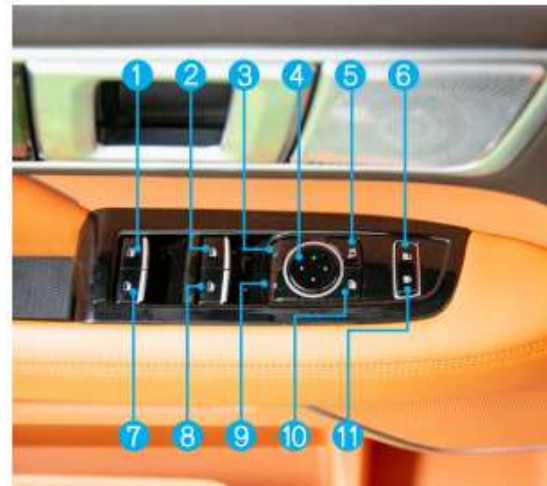

Spínač vyhřívání zadních sedadel: Stiskněte spínač poprvé pro 3. stupeň vyhřívání, zatímco kontrolka provozu bude svítit naplno; stiskněte spínač podruhé pro 2. stupeň vyhřívání, zatímco na kontrolce provozu budou svítit 2 dílky; a stiskněte spínač potřetí pro 1. stupeň vyhřívání, zatímco na kontrolce provozu bude svítit 1 dílek.

Spínač okna na straně řidiče



č	Funkce
1	Spínač ovládání oken levých zadních dveří
2	Spínač ovládání okna levých předních dveří
3	Tlačítko ukazatele směru v levém zpětném zrcátku
4	Spínač elektrického nastavení zpětného zrcátka
5	Spínač sklápění / vyklápění zpětného zrcátka
6	Spínač centrálního odemykání
7	Spínač ovládání oken v pravých zadních dveřích
8	Spínač ovládání okna v pravých předních dveřích
9	Tlačítko ukazatele pravého zpětného zrcátka

	Spínač deaktivace okna dveří
	Spínač centrálního zamykání

Ruční ovládání

Chcete-li otevřít nebo zavřít okno, stiskněte nebo zatáhněte nahoru příslušný spínač a podržte jej, dokud okno nedosáhne správné polohy, a poté spínač uvolněte.

POZOR

- Před zavřením oken se ujistěte, že hlavy a ruce všech cestujících nejsou v blízkosti oken. Jinak může dojít k velmi vážnému zranění.

Zvednutí jedním kliknutím

Stiskněte spínač a ihned jej uvolněte a okno se automaticky úplně otevře. Pokud chcete okno zastavit do poloviny, stiskněte spínač znovu. Zvedněte spínač a ihned jej uvolněte a okno se automaticky úplně zavře. Pokud chcete okno zastavit do poloviny, stiskněte spínač znovu.

Po neočekávaném výpadku proudu ve vozidle selže funkce jednorázového zvedání okna. Pro resetování jeho funkce je třeba znovu naučit program motoru okna. Postupy jsou následující:

- Stiskněte spínač okna na straně řidiče pro zvednutí okna do nejvyšší polohy a poté jej podržte po dobu 5 sekund.
- Stiskněte spínač okna na straně řidiče pro spuštění okna do nejnižší polohy a poté jej podržte po dobu 5 sekund.
- Pomocí spínače okna na straně řidiče zkuste, zda se okno může automaticky zvednout. Pokud ano, učení je dokončeno. Pokud ne, opakujte výše uvedené dva kroky (funkce je k dispozici pro vozidla vybavená zvedáky proti sevření).

POZOR

- Pokud se mezi oknem a horním rámem okna zachytí předměty o průměru menším než 4 mm, funkce proti sevření selže.
- Pokud během provozu dojde k neočekávanému výpadku napájení, funkce proti sevření selže. Po zapnutí je nutné okno ručně zvedat a spouštět pomocí spínače a zvedák si musí zapamatovat bod zastavení.

Zámek okna

Po stisknutí spínače zámku okna nelze příslušné okno ovládat spínači oken na straně spolujezdce a na zadních dveřích. Opětovným stisknutím spínače funkci resetujete.

POZOR

- Pokud jsou ve vozidle děti, doporučuje se nechat je sedět na relativně bezpečném sedadle druhé řady a zapnout funkci zamykání oken.

Spuštění okna dálkovým ovládáním

U okna s ochranou proti skřípnutí stiskněte a podržte tlačítko zamykání, když jsou dveře zamčené, a okno se zvedne; stiskněte a podržte tlačítko odemykání a okno se sklopí.

Spínač okna spolujezdce

Na madle každých dveří spolujezdce je spínač okna. Tímto spínačem můžete otevřít nebo zavřít příslušné okno.



Ruční ovládání

Chcete-li otevřít nebo zavřít okno, stiskněte nebo zatáhněte nahoru příslušný spínač a podržte jej, dokud okno nedosáhne správné polohy, a poté spínač uvolněte.

Zvednutí jedním kliknutím (některé modely)

Stiskněte spínač a ihned jej uvolněte a okno se automaticky úplně otevře. Pokud chcete okno zastavit do poloviny, stiskněte spínač znovu. Zvedněte spínač a ihned jej uvolněte a okno se automaticky úplně zavře. Pokud chcete okno zastavit do poloviny, stiskněte spínač znovu.

Po neočekávaném výpadku napájení vozidla selže funkce jednorázového zvedání. Pro resetování funkce je třeba znovu nastavit program motoru okna. Postup je stejný jako u okna na straně řidiče.

Funkce proti skřípnutí (některé modely)

Pokud je mezi rámem okna a oknem detekován cizí předmět, okno se přestane zavírat a automaticky se spustí o určitou vzdálenost. Pokud se okno zvedá opakovaně, může být okno na 5 minut deaktivováno, aby se zabránilo poškození motoru. Motor se po ochlazení vrátí do normálního provozu.

Sestava spínače ESP (volitelné)

Pokud běží motor, stiskněte spínač ESP OFF. ESP se vypne a na přístrojové desce se rozsvítí kontrolka ESP OFF.



Znovu stiskněte spínač a ESP se zapne a kontrolka ESP OFF na přístrojové desce zhasne.

! POZOR

- Nestlačujte a nadržte spínač ESP OFF déle než 10 sekund. Jinak systém ESP to vyhodnotí jako chybu a bude funkci ESP nadále udržovat v chodu.
- Po stisknutí spínače ESP OFF se ESP přestane používat a automaticky se neobnoví, dokud spínač nestisknete znovu.

Spínač HDC (volitelný)



Stiskněte spínač HDC a HDC se zapne a kontrolka HDC na přístrojové desce se rozsvítí. Stiskněte spínač znovu a HDC se vypne a kontrolka HDC na přístrojové desce zhasne.

! POZOR

- Pokud vozidlo jede z kopce příliš rychle, stiskněte spínač HDC, abyste vozidlo donutili k pomalému sjezdu z kopce, čímž se sníží frekvence sešlápávání brzdového pedálu řidičem.

Přepínač 360° prostorového zobrazení (volitelné)

Pokud jsou splněny systémové podmínky, stisknutím přepínače 360° prostorového zobrazení aktivujete nebo deaktivujete systémovou funkci.

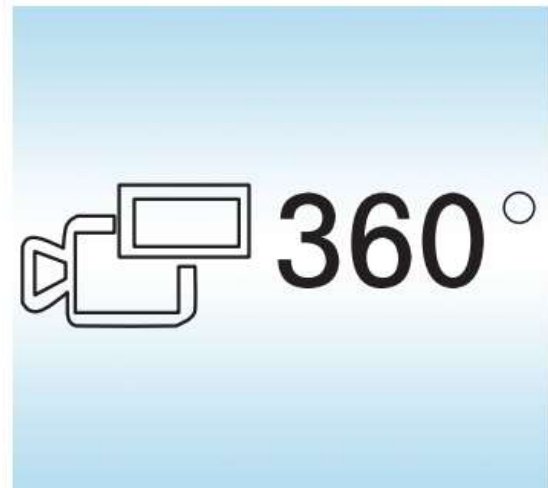

Spínač nastavení výšky světlometů

Úhel svícení světlometů se mění v závislosti na zatížení a rozložení zatížení vozidla. Když se rozsvítí potkávací světla, lze pomocí spínače nastavení světlometů upravit jejich polohu, aby se zabránilo oslňování protijedoucích vozidel a řidičů.

Tato řada má mechanismus vertikálního nastavení potkávacích světel, který lze použít k nastavení potkávacích světel, když je klíček zapalování v poloze „ON“ a potkávací světla jsou zapnutá.

Pokud je vozidlo naložené, nakloní se dozadu a světelný paprsek se posune nahoru. V tomto případě je nutné nastavit odpovídající polohu spínače a upravit výškovou polohu potkávacích světel podle počtu cestujících a zatížení vozidla.

Spínač regenerace při parkování (u některých vznětových motorů)

Pokud se na přístrojové desce zobrazí výzva „Please stop safely as soon as possible and start exhaust and self-cleaning“, výfukový systém motoru potřebuje samočištění a předchozí provozní stav motoru nesplňuje požadavky. Řidič musí stisknout spínač regenerace při parkování, aby se výfukové plyny vyčistily, zatímco vozidlo běží na volnoběh. Konkrétní kroky provozu a bezpečnostní opatření naleznete v příručce k jednotce pro zpracování výfukových plynů v části Základy řízení vozidel.



Spínač regenerace při parkování (u některých vznětových motorů)

Pokud se na přístrojové desce zobrazí výzva „Please stop safely as soon as possible and start exhaust and self-cleaning“, výfukový systém motoru potřebuje samočištění a předchozí provozní stav motoru nesplňuje požadavky. Řidič musí stisknout spínač regenerace při parkování, aby se výfukové plyny vyčistily, zatímco vozidlo běží na volnoběh. Konkrétní kroky provozu a bezpečnostní opatření naleznete v příručce k jednotce pro zpracování výfukových plynů v části Základy řízení vozidel.



SOS spínač (volitelný)



V případě zranění vyžadujícího záchrannou službu stiskněte a podržte tlačítko po dobu 5 sekund pro přivolání záchranné služby a znovu stiskněte a podržte tlačítko po dobu 5 sekund pro zavěšení.

Tato služba je placená, proto ji prosím používejte pouze v naléhavých případech.

! POZOR

- Tato funkce je k dispozici pouze po zapnutí loV.

Přepínač GLONASS (volitelné)

V případě zranění vyžadujícího záchrannou službu otevřete kryt tlačítka SOS, stiskněte a podržte tlačítko „SOS“ po dobu delší než 3 sekundy nebo stiskněte tlačítko „SOS“ 5krát během 10 sekund. Systém spustí nouzový alarm a automaticky zavolá záchrannou službu. Po spojení se aktivuje handsfree hovor. Před spojením lze nouzový hovor ukončit stisknutím tlačítka „Assist“.

V případě nouzové situace, jako je kolize nebo převrácení vozidla, systém spustí nouzový alarm a automaticky zavolá záchrannou službu. Po spojení se aktivuje handsfree hovor. Takové hovory nelze ukončit stisknutím tlačítka „Assist“.

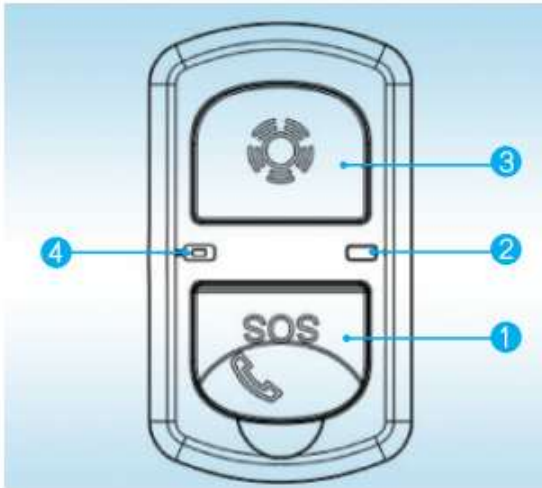

- 1 Tlačítko SOS.
- 2 Indikátor.
- 3 Tlačítko Assist.
- 4 MIC.

Spínač vyhřívání předního čelního skla (u některých modelů)

Ve stavu START stiskněte spínač vyhřívání čelního skla pro zapnutí nebo vypnutí vyhřívání. Po zapnutí se vyhřívání automaticky vypne, pokud neprovedete žádnou akci po dobu 20 minut.



Další funkční přepínače

Pokyny pro konfiguraci

Veďte prosím na vědomí, že návod k

obsluze obsahuje všechny funkce spínačů pro tuto řadu. Některé z těchto funkcí popsaných v návodu proto nemusí být ve vašem vozidle k dispozici nebo mohou být dostupné pouze na některých trzích. Konkrétní informace o konfiguraci naleznete v příslušných prodejních materiálech nebo se obraťte na prodejce, od kterého jste vozidlo zakoupili.

Celkový diagram přepínače



- 1 Levý spínač.
- 2 Levá rukojeť kombinovaného spínače.
- 3 Přepínač režimů převodovky (AT)
- 4 Pravá rukojeť kombinovaného spínače
- 5 Přepínač konzole
- 6 Spínač klimatizace
- 7 Přepínač pohonu všech čtyř kol (AT)
- 8 Spínač EPB

Sestava konzolového spínače (volitelné pro MT)



S/N	Funkce
1	Spínač start-stop
2	ESP OFF
3	Přední radar vypnutý
4	Uzávěrka diferenciálu na zadní nápravě
5	Inteligentní spínač řízení
6	HDC



Spínač pohonu všech kol (pro elektrickou rozdělovací převodovku)



Elektrická rozdělovací převodovka má tři režimy pohonu: 2H, 4H a 4L. Pro výběr různých režimů pohonu v závislosti na provozních podmínkách použijte spínač pohonu všech kol.

Poloha spínače	Režim jízdy	Podmínky služby
2H	Režim pohonu dvou kol	K dispozici při jízdě na běžných silnicích a dálnicích s vyšší

		spotřebou paliva.
4H	Režim pohonu všech čtyř kol	K dispozici při jízdě normální rychlostí v hlubokém sněhu, písku nebo na nerovném povrchu.
4L	Režim pohonu všech čtyř kol při nízké rychlosti	K dispozici při jízdě do kopce, z kopce nebo na blátivých či nerovných silnicích.

Sestava spínače konzole (volitelné pro AT)



S/N	Funkce
1	ESP OFF
2	Přední radar vypnutý
3	Spínač start-stop

4	HDC
5	360° panoramatický výhled
6	Inteligentní spínač řízení



Spínač pohonu všech kol (pro inteligentní rozdělovací převodovku)



Inteligentní rozdělovací převodovka má čtyři režimy jízdy: 2H, AUTO, 4H a 4L. Pro výběr

různých režimů jízdy v závislosti na provozních podmínkách použijte spínač pohonu všech kol.

Poloha spínače	Režim jízdy	Podmínky služby
2H	Režim pohonu dvou kol	K dispozici při jízdě na běžných silnicích a dálnicích s vyšší spotřebou paliva.
AUTO	Automatický režim pohonu všech čtyř kol	K dispozici při jízdě na zasněžených a blátivých silnicích.
4H	Režim pohonu všech čtyř kol	Dostupné při jízdě normální rychlostí na písčitých nebo nerovných silnicích.
4L	Režim pohonu všech čtyř kol při nízké rychlosti	K dispozici při jízdě do kopce, z kopce nebo na blátivých či nerovných silnicích.

Manuální převodovka

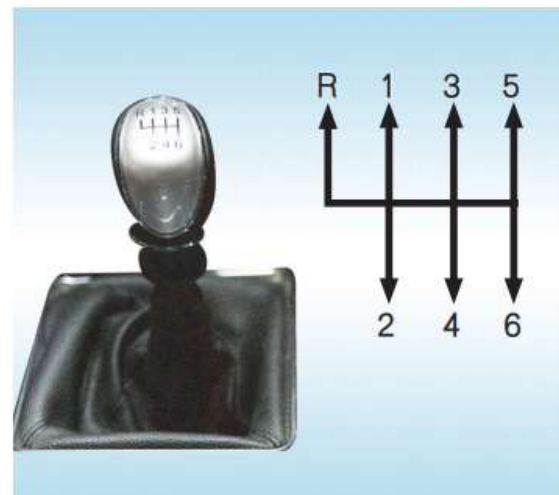

Metoda řazení

1. Při ovládní řídicí páky sešlápněte spojkový pedál až na doraz, poté zařaďte a pomalu jej uvolněte. Chcete-li zařadit rychlostní stupeň R, nejprve zařaďte řídicí mechanismus a poté zařaďte rychlostní stupeň R.
2. Nepokládejte nohu na spojkový pedál, pokud neprovádíte žádné řazení. Jinak dojde

k nadměrnému opotřebení nebo náhlému přerušení spojky.

3. Při parkování na rampě nepoužívejte spojku k udržení vozidla v zaparkovaném stavu. Použijte parkovací brzdu.

4. Neřadte příliš rychle ani příliš pomalu, mohlo by dojít ke zpomalení nákladu a klepání. Pokud je motor často provozován na maximální otáčky každého rychlostního stupně, dojde k nadměrnému opotřebení motoru a plýtvání palivem.

5. Při jízdě nedržte ruku neustále na řadicí páce, abyste zabránili předčasnému opotřebení řadicí vidlice převodovky, synchronizátoru a ovládacího mechanismu.

6. Při parkování na svahu, pokud vozidlo směřuje k vrcholu svahu, zařadte rychlostní stupeň 1. Pokud vozidlo směřuje k dolní části svahu, zařadte rychlostní stupeň R. V případě potřeby zajistěte kola klíny.



⚠ Varování

- Řazení provádějte na rovné vozovce. Jinak řazení v ostré zatáčce způsobí boční skluz.
- Řadte R pouze tehdy, když vozidlo úplně zastaví. Pokud motor běží, sešlápněte spojkový pedál na 3 sekundy a poté zařadte řadicí páku do polohy R, abyste předešli hluku a ochránili převodovku před poškozením.
- Za jízdy neřadte rychlostní stupeň N. Jinak může dojít k nehodě.
- Neřadte R, když vozidlo jede normálně vpřed. Jinak může dojít k nehodě.
- Neřadte R, když vozidlo jede normálně vpřed, ani D, když vozidlo

couvá. Jinak může dojít k poškození převodovky nebo k nehodě.

- Při vysoké rychlosti neřadte dolů mezi více rychlostními stupni. Jinak to způsobí prudký nárůst otáček motoru, což může vést k poškození motoru, spojky a převodovky.

Automatická převodovka

Popis převodů

Převodový stupeň P (parkovací převodový stupeň)

Automatická převodovka je mechanicky zablokována v převodovém stupni P.

⚠ POZOR

- Převodový stupeň P nemůže nahradit parkovací brzdu.

Zpátečka (R)

Při zařazeném rychlostním stupni R je zařazena zpátečka.

Převodový stupeň N (neutrál)

Při zařazeném rychlostním stupni N je automatická převodovka v neutrálním stupni.

⚠ POZOR

- Při dočasném parkování s zařazeným rychlostním stupněm N nezapomeňte zatáhnout parkovací brzdu nebo sešlápnout brzdový pedál. Jinak se může vozidlo dostat do smyku a způsobit nehodu.
- Neklouzejte se zařazeným rychlostním stupněm N. Jinak se může poškodit převodovka nebo může dojít k nehodě.

Režim D (hnací převodový stupeň)

V režimu D je automatická převodovka zařazen převodový stupeň pro jízdu, čímž se udržuje výkon a úspornost vozidla.

Režim M (manuální řazení)

V manuálním režimu automatické převodovky (AMT) lze řídit nahoru a dolů pomocí „+“ nebo „-“ na obou stranách volantu manuálně.

Metoda posunu



A: tlačítko P pro parkování



Pokud je zařazen rychlostní stupeň P, R, N, D nebo M, stiskněte řadicí páku a rychlostní stupeň se změní následovně:

! POZOR

- Po nastartování motoru můžete řadit normálně.
- Abyste předešli poškození vozidla nebo nehodám, můžete řadit na rychlostní stupeň P nebo R až po úplném zastavení vozidla.

Zařazení rychlostního stupně P

Pokud vozidlo stojí, stiskněte tlačítko převodového stupně P a převodovka zařadí převodový stupeň P.

Tip: Vozidlo se automaticky přepne na převodový stupeň P v následujících situacích:

- Pokud vozidlo stojí, otočte spínač start-stop do polohy OFF.
- Pokud vozidlo stojí, není zapnutý bezpečnostní pás řidiče a nejsou sešlápnuty plynové a brzdové pedály, otevřete dveře na straně řidiče.

Zařazení rychlostního stupně R, N, D, M

Zatlačte řadicí páku v požadovaném směru pro přepínání mezi různými rychlostními stupni. Uvolněte řadicí páku a ta se automaticky vrátí do střední polohy.

Při řazení z rychlostního stupně P na rychlostní stupeň R nebo D sešlápněte brzdový pedál a poté stiskněte řadicí páku.

Zařazený rychlostní stupeň se zobrazuje na řadicí páce a na přístrojové desce.

	První pozice vpředu	Druhá pozice vpředu	První pozice vzad	Druhá pozice vzad
P	Zařadí stupeň N	Zařadí stupeň R	Zařadí stupeň D	Zařadí stupeň D
R	Udrží stupeň R	Udrží stupeň R	Zařadí stupeň N	Zařadí stupeň D
N	Zařadí stupeň R	Zařadí stupeň R	Zařadí stupeň D	Zařadí stupeň D
D	Zařadí stupeň N	Zařadí stupeň R	Zařadí stupeň M	Zařadí stupeň N
M	Zařadí stupeň N	Zařadí stupeň R	Zařadí stupeň D	Zařadí stupeň D

! POZOR

- Pokud se na přístrojové desce zobrazí chybová hláška týkající se převodovky, může převodovka přejít do nouzového režimu. V tomto okamžiku můžete zařadit pouze určitý rychlostní stupeň nebo nelze řadit vůbec. Co nejdříve zastavte na bezpečném místě a kontaktujte autorizovaný servis společnosti.

Způsoby řazení nahoru a dolů v manuálním režimu

Tip: Pokud jsou v manuálním režimu otáčky

motoru příliš nízké, převodovka automaticky zařadí příslušný rychlostní stupeň, aby se zabránilo zhasnutí motoru.



A: Páčka podřazování.

B: Páčka řazení nahoru.

Při jízdě v manuálním režimu můžete manuálně řídit nahoru nebo dolů stisknutím řídicích páček na volantu.

Při jízdě v automatickém režimu můžete dočasně přepnout do manuálního režimu stisknutím řídicích páček na volantu. V tomto okamžiku můžete manuálně řídit nahoru nebo dolů stisknutím řídicích páček. Po určité době akcelerace vozidlo automaticky ukončí manuální režim a vrátí se do automatického režimu.

Nouzové odemknutí stupně P

Pokud dojde k poruše vozidla nebo převodovky, nelze převodovku přepnout z převodového stupně P na jiný převodový stupeň běžným ovládním řídicí páky.

Zařízení pro nouzové odemknutí převodového stupně P můžete použít k přepnutí převodovky z převodového stupně P na převodový stupeň N. Používá se k pohybu vozidla, například k tažení.

Před zahájením provozu si prosím ověřte následující:

1. Spínač je v režimu „ON“ (přístrojová deska zobrazuje normální stav).
2. Elektronický parkovací zámek je odemčený.

Postup je následující:

1. Otevřete kryt středové konzole a zatlačte na zadní panel konzole ve směru šipky na

obrázku.



2. Sejměte zadní panel a najdete posuvník nouzového odemkacího zařízení převodového stupně P poblíž koberce, ① otočte jím proti směru hodinových ručiček, ② vytáhněte jej asi o 25 mm a ③ poté jím otočte ve směru hodinových ručiček, abyste odemkli převodový stupeň P. Pokud se na konzoli zobrazí nápis „Gear P lock failure“ (Porucha zablokování převodového stupně P), znamená to, že vozidlo bylo v tuto chvíli zařazeno z převodového stupně P do převodového stupně N.

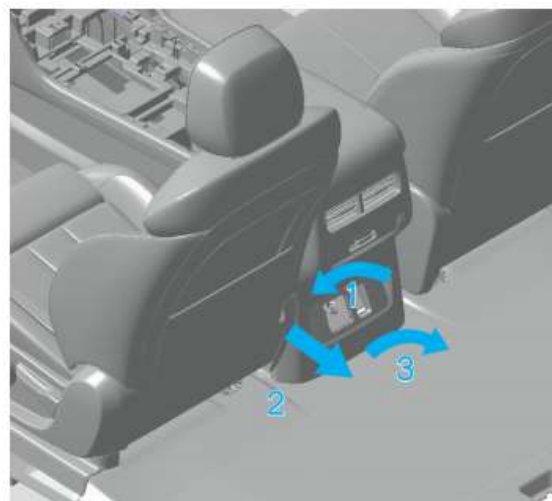

3. Chcete-li uvolnit nouzový stav odemknutí převodovky P, otočte posuvník proti směru hodinových ručiček, uvolněte jej do původní polohy a otočte jím ve směru hodinových ručiček pro zamknutí. V tomto okamžiku na konzoli zmizí nápis „Gear P lock failure“ (Selhání zamknutí převodovky P).

! POZOR

- Pokud budete vozidlo násilně taženo / tlačeno bez použití nouzového odemykacího zařízení převodového stupně P, vozidlo se pohne, životnost převodovky se zkrátí a v závažných případech dojde k poškození převodovky.
- Pokud je nouzové odemykací zařízení převodového stupně P odemčeno, ale vozidlo se stále nemůže pohybovat, zkontrolujte, zda je odemčený elektronický parkovací zámek.
- Při provádění operací, jako je tažení / tlačení vozidla, včas vraťte nouzové odemykací zařízení převodového stupně P do původní polohy. Jinak hrozí riziko smyku vozidla.
- Pro vaši bezpečnost a bezpečnost cestujících v případě poruchy vozidla volejte záchrannou službu odborný personál.

Elektrická rozdělovací převodovka

Provozní režim elektrické převodovky

Elektrická rozdělovací převodovka má tři režimy: 2H, 4H a 4L, které představují: režim pohonu dvou kol, režim pohonu všech čtyř kol a režim pohonu všech kol s nízkou rychlostí. Pro výběr režimu rozdělovací převodovky můžete použít tlačítko ovládání pohonu všech čtyř kol. Vozidla by měla používat režim 2H při jízdě na normálním povrchu vozovky, jako jsou obecné silnice a rychlostní silnice, a režim 4H při jízdě na sněhu, písku, blátě a špatných vozovkách. Za zvláštních podmínek nízké rychlosti a vysokého točivého momentu v krátkém čase se použije režim 4L pro zlepšení terénních schopností vozidla a dosažení maximální trakční síly.

Přepínání režimů elektrické převodovky

Výchozí pozice	Cílová pozice	Způsob provozu
2H	4H	Přepněte do režimu 4H během parkování (sešlápnutí spojkového pedálu a zařazení rychlostního stupně N) nebo jízdy v přímém směru konstantní rychlostí.

		Pokud kontrolka 4H na přístrojové desce normálně svítí, znamená to, že operace proběhla úspěšně. Rychlost vozidla by během přepínání neměla být vyšší než 60 km/h
4H	2H	Přepněte do režimu 2H během parkování (sešlápnutí spojkového pedálu a zařazení neutrálu) nebo jízdy v přímém směru konstantní rychlostí. Pokud kontrolka 2H na přístrojové desce normálně svítí, znamená to, že operace proběhla úspěšně. Rychlost vozidla by při přepínání neměla být vyšší než 60 km/h.
4H	4L	Zastavte vozidlo, sešlápněte brzdový pedál, aby vozidlo zůstalo stát, a sešlápněte spojkový pedál až na doraz. Otočte spínač pohonu všech čtyř kol do polohy 4L a držte spojkový pedál zcela sešlápnutý po dobu alespoň 5 sekund. Kontrolka 4L se rozsvítí, což značí úspěšnou operaci.
4L	4H	Zastavte vozidlo, sešlápněte brzdový pedál, aby vozidlo zůstalo v klidu, sešlápněte spojkový pedál až na doraz. Otočte spínač pohonu všech kol do polohy 4H a držte spojkový pedál zcela sešlápnutý po dobu alespoň 5 sekund. Kontrolka 4H se rozsvítí, což značí úspěšnou operaci.

4L	2H	Zastavte vozidlo, sešlápněte brzdový pedál, aby vozidlo zůstalo stát a sešlápněte spojkový pedál až na doraz. Otočte spínač pohonu všech kol do polohy 2H a držte spojkový pedál zcela sešlápnutý po dobu alespoň 5 sekund. Kontrolka 2H se rozsvítí, což značí úspěšnou operaci.
2H	4L	Zastavte vozidlo, sešlápněte brzdový pedál, aby vozidlo zůstalo stát a sešlápněte spojkový pedál až na doraz. Otočte spínač pohonu všech čtyř kol do polohy 4L a držte spojkový pedál zcela sešlápnutý po dobu alespoň 5 sekund. Kontrolka 4L se rozsvítí, což značí úspěšnou operaci.

- V režimu 4L se ESP přepne na ABS.
- Pokud během jízdy trvale svítí „kontrolka poruchy pohonu všech kol“, vypněte a znovu zapněte vozidlo. Pokud kontrolka stále svítí, včas se obraťte na autorizovaný servis společnosti.
- Pokud „kontrolka poruchy pohonu všech kol“ během jízdy bliká, včas se obraťte na autorizovaný servis společnosti.
- V režimu pohonu všech kol musí při tažení vozidla zůstat všechna čtyři kola v klidu a není povoleno táhnout vozidlo se dvěma nebo čtyřmi koly na zemi.

! POZOR

- Doporučuje se používat režim 2H na suchých a tvrdých vozovkách. Jinak dochází k hluku, abnormálnímu opotřebení pneumatik, zvýšené spotřebě paliva atd.
- Při zařazování do režimu 4L a jeho vyřazování musí vozidlo stát a spojkový pedál musí být zcela sešlápnutý. Jinak vozidlo nebude moci zařadit do režimu 4L ani jej vyřadit.
- Při přepínání režimů je třeba se vyhnout velkému úhlu natočení předního kola. Jinak bude přepínání režimů obtížné.
- Režim pohonu všech čtyř kol by se neměl používat při prudkém řízení. Jinak by mohl způsobit pocit brzdění a dokonce i ztrátu kontroly nad vozidlem nebo převrácení.
- Pro použití režimu 4H se doporučuje udržovat rychlost vozidla pod 80 km/h.
- Pro použití režimu 4L se doporučuje udržovat rychlost vozidla pod 30 km/h.

Inteligentní rozdělovací převodovka (u některých modelů)
Provozní režim inteligentní rozdělovací převodovky

Inteligentní rozdělovací převodovka má čtyři režimy: 2H, AUTO, 4H a 4L, které představují: režim pohonu dvou kol, automatický režim pohonu všech čtyř kol, režim pohonu všech kol pro vysokou rychlost a režim pohonu všech kol pro nízkou rychlost. Pro výběr režimu rozdělovací převodovky můžete použít tlačítko ovládání pohonu všech kol. Vozidla by měla používat režim 2H při jízdě na normálním povrchu vozovky, jako jsou obecné silnice a rychlostní silnice, režim AUTO při jízdě na zasněžených a blátivých vozovkách a režim 4H při jízdě na písčných vozovkách. Za zvláštních podmínek nízké rychlosti a vysokého točivého momentu v krátkém čase by měl být použit režim 4L pro zlepšení terénních schopností vozidla a dosažení maximální trakční síly.

Přepínání režimů inteligentní rozdělovací převodovky

Výchozí pozice	Cílová pozice	Způsob provozu
2H	AUTO	Zastavte (zařazeným rychlostním stupněm N) nebo přepněte do režimu AUTO při jízdě v přímém směru konstantní rychlostí a kontrolka 2H zhasne. Pokud kontrolka poruchy pohonu všech kol neblíká nebo svítí trvale, operace proběhla úspěšně. Rychlost vozidla by při přepínání neměla být vyšší než 60 km/h.
AUTO	2H	Zastavte (na převodovém stupni N) nebo přepněte do režimu 2H při jízdě v přímém směru konstantní rychlostí a kontrolka 2H se rozsvítí. Pokud kontrolka poruchy pohonu všech čtyř kol neblíká nebo nesvítí trvale, operace proběhla úspěšně. Rychlost vozidla by při přepínání neměla být vyšší než 60 km/h.
2H	4H	Zastavte (na převodovém stupni N) nebo přepněte do režimu 4H při jízdě v přímém směru konstantní rychlostí a kontrolka 4H se rozsvítí. Pokud kontrolka poruchy pohonu všech čtyř kol neblíká nebo svítí trvale, operace proběhla úspěšně. Rychlost vozidla by při přepínání neměla být vyšší než 60 km/h.
4H	2H	Zastavte (na převodovém stupni N) nebo přepněte do režimu 2H při jízdě v přímém směru konstantní rychlostí a kontrolka 2H se rozsvítí. Pokud kontrolka poruchy pohonu všech čtyř kol neblíká nebo nesvítí trvale, operace proběhla úspěšně. Rychlost vozidla by při přepínání neměla být vyšší než 60 km/h.
4H	4L	Zastavte vozidlo, sešlápněte brzdový pedál, aby vozidlo zůstalo stát, a zařadte rychlostní stupeň N. Otočte spínač pohonu všech kol do polohy 4L a podržte jej alespoň 5 sekund se zapnutou kontrolkou 4L. Pokud kontrolka poruchy pohonu všech kol neblíká nebo svítí trvale, operace byla úspěšná.
4L	4H	Zastavte vozidlo, sešlápněte brzdový pedál, aby vozidlo zůstalo stát, a zařadte rychlostní stupeň N. Otočte spínač pohonu všech kol do polohy 4H a podržte jej alespoň 5 sekund s vypnutou kontrolkou 4L. Pokud kontrolka poruchy pohonu všech kol neblíká nebo svítí trvale, operace byla úspěšná.
4L	2H	Zastavte vozidlo, sešlápněte brzdový pedál, aby vozidlo zůstalo stát, a zařadte rychlostní stupeň N. Otočte spínač pohonu všech kol do polohy 2H a podržte jej alespoň 5 sekund s vypnutou kontrolkou 4L. Pokud kontrolka poruchy pohonu všech kol neblíká nebo svítí trvale, operace byla úspěšná.
2H	4L	Zastavte vozidlo, sešlápněte brzdový pedál, aby vozidlo zůstalo stát, a zařadte rychlostní stupeň N. Otočte spínač pohonu všech kol do polohy 4L a podržte jej alespoň 5 sekund se zapnutou kontrolkou 4L. Pokud kontrolka poruchy pohonu všech kol neblíká nebo svítí trvale, operace byla úspěšná.

4L	AUTO	Zastavte vozidlo, sešlápněte brzdový pedál, aby vozidlo zůstalo stát, a zařaďte rychlostní stupeň N. Otočte spínač pohonu všech kol do polohy AUTO a podržte jej alespoň 5 sekund s vypnutou kontrolkou 4L. Pokud kontrolka poruchy pohonu všech kol neblíká nebo svítí trvale, operace byla úspěšná.
AUTO	4L	Zastavte vozidlo, sešlápněte brzdový pedál, aby vozidlo zůstalo stát, a zařaďte rychlostní stupeň N. Otočte spínač pohonu všech kol do polohy 4L a podržte jej alespoň 5 sekund se zapnutou kontrolkou 4L. Pokud kontrolka poruchy pohonu všech kol neblíká nebo svítí trvale, operace byla úspěšná.

! POZOR

- Doporučuje se používat režim 2H na suchých a tvrdých vozovkách. Jinak dochází k hluku, abnormálnímu opotřebením pneumatik, zvýšené spotřebě paliva atd.
- Pro zajištění bezpečné jízdy by při přepínání mezi režimy 2H, AUTO a 4H neměla rychlost vozidla překročit 60 km/h. Jinak nelze přepnutí dokončit.
- Pro zajištění bezpečné jízdy musí být vozidlo při přepínání na 4L zastaveno a zařazen převodový stupeň N.
- Pro použití režimu 4L se doporučuje udržovat rychlost vozidla pod 30 km/h.
- V režimu 4L je ESP přeřazeno na ABS.
- Pokud během jízdy trvale svítí „kontrolka poruchy pohonu všech kol“, vypněte a znovu zapněte motor. Pokud kontrolka poruchy stále svítí, včas se obraťte na autorizovaný servis společnosti.
- Pokud během jízdy bliká „kontrolka poruchy pohonu všech kol“, včas se obraťte na autorizovaný servis společnosti, kde provedete údržbu.
- V režimu pohonu všech kol musí při tažení vozidla zůstat všechna čtyři kola v klidu a není dovoleno táhnout vozidlo se dvěma nebo čtyřmi koly na zemi.
- Pokud se vozidlo dostává z obtížné situace (například ve sněhu, blátě a písku, kde kola prokluzují), může neustálé prokluzování kol spustit ochranu proti přehřátí systému pohonu všech kol a na přístrojové desce se zobrazí „For four-wheel drive overheating, please pull over for inspection“ (Při přehřátí pohonu všech kol zastavte prosím na straně ke kontrole). V tomto okamžiku je nutné vozidlo okamžitě zastavit, dokud zobrazený obsah nezmizí.
- Po vymazání alarmu přehřátí se doporučuje několik minut počkat, aby rozdělovací převodovka pohonu všech kol důkladně vychladla pro lepší výkon. Pokud se alarm přehřátí po delší době nevymaže, kontaktujte poskytovatele servisu, aby zkontroloval alarm dlouhodobého přehřátí.

Zapalovač cigaret

Stiskněte zapalovač cigaret, aby se elektrická topná nádržka plně zapojila do bimetalického proužku. V tomto okamžiku je obvod zapojen a zapalovač cigaret začne fungovat.

Po 14 s (± 4 s) se vnitřní pouzdro zapalovače cigaret zahřeje a odskočí. V tomto okamžiku vytáhněte vnitřní pouzdro a zapalte si.



Bezpečnostní opatření pro používání zapalovače cigaret:

1. Při použití zapalovače cigaret je jmenovité napětí 12 V a maximální pracovní proud je 10 A. Zapalovač cigaret má funkci ochrany proti přehřátí a doba ochrany proti přehřátí je kratší než 90 s, tj. pokud po nepřetržitém zahřívání po dobu 90 s nedojde k žádnému odskoku, zapalovač cigaret automaticky zkratuje kladný a záporný pól, čímž spálí pojistku zapalovače cigaret a přeruší napájení tohoto obvodu (v tomto okamžiku některá elektrická zařízení nefungují, proto včas vyměňte novou pojistku).
2. Při používání zapalovače cigaret není dovoleno na něj umisťovat těžké předměty. Jinak vnitřní pouzdro zapalovače cigaret nevyskočí, doba zahřívání bude příliš dlouhá a zapalovač cigaret se spálí. V závažných případech se panel spálí.
3. Do vnějšího pouzdra zapalovače cigaret nesmí být vkládány žádné jiné části kromě vnitřního pouzdra, například zástrčka, zapalovač cigaret nelze použít jako zásuvku.
4. Teplota vnitřního pouzdra zapalovače cigaret je po zapnutí velmi vysoká. Uživatelé by se proto neměli dotýkat kovového povrchu přímo rukama, aby se během používání neopařili / nespálili.
5. Vnitřní pouzdro zapalovače cigaret by mělo

být po použití včas zasunuto do vnějšího pouzdra a nemělo by být umístěno na jiná místa, aby se zabránilo spálení předmětů.

Zadní USB nabíjecí rozhraní

Na zadním panelu je instalováno zadní USB nabíjecí rozhraní, které dokáže poskytnout maximální nabíjecí proud 5 V a 2,1 A a automaticky rozpozná různé typy mobilních telefonů pro změnu nabíjecího proudu.



Zásuvka

Zásuvka 220 V:

- Po nastartování vozidla nebo v režimu ACC se kryt zásuvky zvedne nahoru.
- Zapne se černý knoflík na zásuvce, v tomto okamžiku se rozsvítí zelená kontrolka provozu.
- Pokud není zásuvka potřeba, vypne se kliknutím na knoflík se zavřeným krytem.



Dvouportové USB rozhraní

Dvouportové USB rozhraní je instalováno ve druhém patře konzole, z nichž jeden je multimediální datové rozhraní a druhý je 5V, 2,1A nabíjecí rozhraní pro mobilní telefony, které dokáže automaticky identifikovat různé typy mobilních telefonů a změnit nabíjecí proud.



Poruchový režim

Ochrana proti přepětí / podpětí / přehřátí / proti nízké teplotě	Červený LED indikátor bliká.
Ochrana proti zkratu	Červený LED indikátor bliká.
Ochrana proti přetížení	Ochrana proti přetížení se aktivuje po 3 přetíženích. Červená LED kontrolka bliká.

Normální provoz	Stav ON: Zelený LED indikátor normálně svítí.
	Stav OFF: LED dioda zhasne.

Bezdrátové nabíjení



1. Vypnutý stav:

① Bezdrátové nabíjení není připojeno a systém je vypnutý, aniž by se zobrazila ikona bezdrátového nabíjení;

② bezdrátové nabíjení je připojeno, ale spínač bezdrátového nabíjení není zapnutý (dobíjecí zařízení v aktuálním stavu nejsou k dispozici).

2. Zapnutý stav:

Po zapnutí bezdrátového nabíjení (řízení napájení BCM) a zapnutí spínače bezdrátového nabíjení se na velké obrazovce zobrazí ikona pohotovostního stavu (dobíjecí zařízení jsou v aktuálním stavu k dispozici).

3. Stav nabíjení:

Bezdrátové nabíjení je v pohotovostním režimu, dobíjecí zařízení je detekováno a přechází do stavu nabíjení

Poruchový režim

Po detekci chybného bezdrátového nabíjení se nabíjení odpojí a na velké obrazovce se zobrazí ikona chyby bezdrátového nabíjení.

48V bateriový systém

Umístění 48V bateriového systému

Nachází se pod prostředním sedadlem v zadní části kabiny.

Parametry 48V bateriového systému

Položka	Parametr
Typ	Ternární lithiová baterie
Jmenovitá energie	370 Wh
Jmenovitá kapacita	8.4 Ah
Jmenovité napětí	44 V
Hmotnost	5.5 kg
Způsob chlazení	Přírodní ochlazení

Opatření

- 48V bateriový systém nevyžaduje údržbu, což znamená, že nevyžaduje žádnou denní kontrolu, čištění ani údržbu.
- Doporučuje se uchovávat vozidlo v prostředí s teplotou 0 °C–35 °C a relativní vlhkostí <60 % při delším skladování, protože po dosažení této hodnoty se urychlí samovybitení a stárnutí baterie. Pokud se vozidlo nepoužívá déle než 60 dní, nesmí být stav nabití (SOC) nižší než 13 % a doporučuje se vozidlo nastartovat a nechat ho běžet na volnoběh přibližně 15 minut každé dva měsíce, aby se 48V bateriový systém dobil, aby se zabránilo jeho ztrátě nabití.
- Je zakázáno zkratovat baterii, nesprávně připojovat kladné a záporné svorky, odstraňovat šrouby 48V bateriového systému, rozebírat 48V bateriový systém, vystavovat 48V bateriový systém nárazům, vibracím, spalování, zaplavování, vnějšímu zahřívání nebo deformaci, zatěžovat 48V bateriový systém nebo soukromě aktualizovat software. Dotýkání se pouzdra baterie nebo odkrytých kovových částí není povoleno. Systém 48V baterií a související komponenty nesmí být žádným způsobem soukromě

rozebírány a opravovány, jinak společnost přestane plnit záruční podmínky.

- Pokud vozidlo náhodou spadne do vody nebo se ponoří do vody, je zakázáno vozidlo nastartovat, aby se předešlo bezpečnostnímu riziku nebo následnému poškození vozidla.
- Systém 48V baterií je ternární lithiový bateriový systém, takže svévolná likvidace může způsobit znečištění a poškození životního prostředí. Je zakázáno jej svépomocí rozebírat a likvidovat, ale svěřit jej odborným organizacím. Podrobnosti o recyklaci a likvidaci 48V baterií získáte od autorizovaného poskytovatele servisu.

Příhrádka v palubní desce ve středové konzole (AT)



Demontáž posuvného krytu a držáku nápojů



1. Otevřete box v loketní opěrce, posuňte zadní posuvný kryt dozadu do koncové polohy a zvedněte jej rovně nahoru.
2. Vytáhněte držák nápojů přímo nahoru.
3. Získejte maximální úložný prostor.



Příhrádka v palubní desce ve středové konzole (MT)



⚠ Varování

- Abyste snížili riziko zranění v případě nehody nebo nouzového brzdění, zavřete během jízdy přihrádku v palubní desce středové konzole.

⚠ POZOR

- Při vkládání ostrých předmětů do přihrádky v palubní desce buďte opatrní, abyste nepoškrábali nebo nepoškodili její vnitřní povrch.

Přihrádka v palubní desce

Zatáhněte za kliku přihrádky v palubní desce a přihrádka se automaticky otevře. Přihrádku v palubní desce zavřete jejím nakloněním nahoru, dokud pevně nezapadne.



⚠ Varování

- Abyste snížili riziko zranění osob v případě nehody nebo nouzového brzdění, zavřete během jízdy kryt přihrádky v palubní desce.

Držák na nápoje

Držák na nápoje je určen k bezpečnému uložení kelímků s vodou, plechovek s nápoji a popelníků.



⚠ Varování

- Umístěte mobilní popelníky nebo plechovky s nápoji do levého držáku na nápoje. Nevkládejte vysoké předměty, jako jsou kelímky s vodou nebo lahve, protože by to mohlo bránit provozu některých zařízení. Do držáku na nápoje nevklaďte nic jiného než kelímky nebo plechovky s nápoji, abyste předešli zranění cestujících ve vozidle, pokud by tyto předměty byly vymrštěny při nouzovém brzdění nebo při nehodě.

⚠ POZOR

- Při používání držáku na nápoje zavřete víčko lahve, abyste zabránili rozlití tekutiny z lahve při otevírání nebo zavírání dvířek.

Držák na pero a klip v boxu loketní opěrky

Otevřete kryt loketní opěrky s klipem uprostřed, kde větší háček na levé straně slouží k zavěšení kuličkového pera (zabraňte rozlití inkoustu) a menší háček na pravé straně k zavěšení tužky.



Speciální nástroje nebo vybavení

Podrobnosti o typech, specifikacích, klíčových technických parametrech a speciálních operacích se speciálními nástroji nebo zařízeními naleznete v jejich uživatelské příručce.

Střešní okno (u některých modelů)

Otvírání a zavírání střešního okna



Při ovládání střešních oken a slunečních clon musí být spínač start-stop v poloze ON.

Otvírání střešního okna

Automatické otvírání

Zatáhněte za tlačítko pro otevření střešního okna a podržte ho chvíli stisknuté. Střešní okno se automaticky otevře. Během této doby se pohyb střešního okna zastaví stisknutím libovolného tlačítka.

Manuální otvírání

Stiskněte (zatáhněte dozadu) tlačítko pro otevření střešního okna a střešní okno se otevře a zastaví se po uvolnění tlačítka.

Zavírání střešního okna

Automatické zavírání

Stiskněte (zatlačte dopředu) tlačítko zavírání střešního okna a střešní okno se automaticky zavře. Během této doby se pohyb střešního okna zastaví stisknutím libovolného tlačítka.

Manuální zavírání

Stiskněte (zatlačte dopředu) tlačítko zavírání střešního okna a střešní okno se zavře a zastaví po uvolnění tlačítka.

Otvírání sluneční clony

Automatické otvírání

Zatáhněte (zatáhněte dozadu) tlačítko otvírání sluneční clony a sluneční clona se otevře a zastaví po uvolnění tlačítka.

Manuální otvírání

Stiskněte (zatáhněte dozadu) tlačítko otvírání sluneční clony a sluneční clona se otevře a zastaví po uvolnění tlačítka.

Zavírání sluneční clony

Automatické zavírání

Stiskněte (zatlačte dopředu) tlačítko zavírání sluneční clony a sluneční clona se automaticky zavře. Během této doby se pohyb sluneční clony zastaví stisknutím libovolného tlačítka.

Manuální zavírání

Stiskněte (zatlačte dopředu) tlačítko zavírání sluneční clony a sluneční clona se zavře a zastaví po uvolnění tlačítka

! POZOR

- Z bezpečnostních důvodů jsou sluneční clona a střešní okno propojeny a sluneční clona se nemůže v zavřeném stavu pohybovat před střešním oknem.

Propojení mezi sluneční clonou a střešním oknem

1. Když jsou střešní okno a sluneční clona zcela otevřené a tlačítko pro otevření sluneční clony je dlouze stisknuté, sluneční clona se otevře a zároveň se střešní okno otevře.

2. Když jsou střešní okno a sluneční clona zcela otevřené a tlačítko pro zavření sluneční clony je dlouze stisknuté, střešní okno se zavře a zároveň se sluneční clona zavře.

Funkce proti sevření střešního okna

Když střešní okno a sluneční clona při zavírání narazí na překážku, zastaví se a stáhnou se o určitou vzdálenost, aby se zabránilo nehodám.

! POZOR

- V okamžiku, kdy jsou střešní okno a sluneční clona zcela zavřené, není funkce proti přiskřípnutí aktivní.

! Varování

- Nevystřikujte ruce a hlavu z okna.
- Nepoužívejte žádnou část těla k testování funkce proti skřípnutí.

Inicializace

Pokud dojde k poruše v provozu střešního okna / sluneční clony, lze ji obnovit následujícími opatřeními: Nechte střešní okno zavřené a podržte tlačítko zavírání stisknuté po dobu 10 sekund. Okno se automaticky otevře do maximální polohy a poté se automaticky zavře. Poté tlačítko uvolněte a inicializace střešního okna bude dokončena.

Tepelná ochrana

Aby se zachovala životnost výrobku, střešní okno po častém používání přejde do režimu tepelné ochrany a zastaví se. Počkejte 1 až 2 minuty, než se střešní okno obnoví.

! POZOR

- Střešní okno se automaticky zavře po otočení klíčku zapalování do polohy OFF.
- Po dešti neotevírejte střešní okno, dokud dešťové kapky na skle střešního okna neuschnou. Jinak bude déšť stékat do kabiny.
- Abyste zabránili ucpávání otvoru střešního okna nečistotami, jako je listí, pravidelně uklízejte nečistoty v rámu střešního okna nebo nechte čištění provést v servisu 4S.

Sluneční clona

Chcete-li zastínit slunce z předního okna, sklopte sluneční clonu. Chcete-li zastínit slunce z bočního okna, sklopte sluneční clonu, odstraňte háček a otočte clonu do strany.



Kosmetické zrcátko

Na vnitřní straně sluneční clony se nachází kosmetické zrcátko, které můžete použít po otevření krytu. Po použití prosím zavřete kryt kosmetického zrcátka.



Střešní madlo

Chcete-li použít střešní madlo, stačí ho otočit dolů.

Chcete-li zavěsit kabát a klobouk, pověste je.



Vnitřní lampa



- ① Spínač dveřního světla.
- ② Hlavní spínač čtecí lampičky.
- ③ Spínač pravé čtecí lampičky.
- ④ Spínač levé čtecí lampičky.

Stiskněte levý spínač čtecí lampičky a levá čtecí lampička zůstane svítit; stiskněte spínač znovu a lampička zhasne; pravá strana zůstane svítit stejně. Stiskněte hlavní spínač čtecí lampičky a čtecí lampičky na obou stranách se rozsvítí současně; stiskněte jej znovu a čtecí lampičky zhasnou. Stiskněte spínač osvětlení dveří a lampička se rozsvítí při otevření jakýchkoli dveří; stiskněte spínač znovu a funkce osvětlení dveří se vypne.

Stiskněte víko skleněné schránky poblíž světelného pruhu a skleněnou schránku otevřete. Zatláče otevřenou schránku nahoru a zavřete ji.



Stiskněte spínač střešního světla a střešní světlo zůstane rozsvícené; stiskněte spínač znovu a světlo zhasne.

Stiskněte spínač osvětlení dveří a světlo se rozsvítí, když se otevřou jakékoli dveře a přední střešní světlo je zapnuté; stiskněte spínač znovu a funkce osvětlení dveří se vypne.

U vozidel se střešním oknem (jak je znázorněno níže) stiskněte spínač střešního světla a střešní světlo zůstane rozsvícené; stiskněte spínač znovu a světlo zhasne.



Po zapnutí funkce ovládání dveří se čtecí lampička postupně rozsvěcí nebo zhasíná v závislosti na stavu dveří a spínače start-stop.

U vozidel bez střešního okna stiskněte spínač střešního světla a střešní světlo zůstane rozsvícené; dalším stisknutím spínače světlo zhasne.

Řídicí indikační mechanismus (klimatizace)

Úvod do klimatizačního systému

Klimatizace má funkce větrání čerstvým vzduchem, cirkulace vnitřního vzduchu a čištění vzduchu v kabině.

Během provozu motoru je systém vytápění a chlazení volitelný v závislosti na počasí.

Podmínky zapnutí/vypnutí klimatizace:

Poloha spínače	Provoz klimatizace (ano/ne)
OFF	Ne
ACC	Ne
ON	Ano
START	Ne

Výchozí stav: Klapka cirkulace čerstvého vzduchu klimatizační jednotky je ve stavu vnitřní cirkulace, klapka režimu je ve stavu nožního foukání a klapka regulace teploty je v plně chladícím stavu.

Spínač elektrické klimatizace (pevné tlačítko)

Spínač klimatizace má celkem 7 tlačítek.

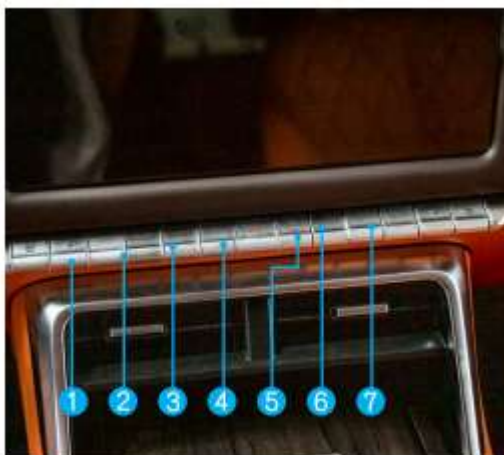

- 1 Tlačítko pro nastavení teploty.
- 2 Tlačítko OFF.
- 3 Tlačítko klimatizace A/C.
- 4 Tlačítko pro nastavení objemu vzduchu.

- 5 Tlačítko režimu výstupu vzduchu.
- 6 Tlačítko pro vnitřní a vnější cirkulaci.
- 7 Tlačítko pro odmrazování vpředu.

Tlačítko OFF

Toto tlačítko se používá k vypnutí klimatizace.

Tlačítko pro nastavení objemu vzduchu

Toto tlačítko slouží k nastavení objemu vzduchu. Stisknutím pro postupné snižování průtoku vzduchu nebo jeho zvednutím pro zvýšení.

Minimální stupeň ventilátoru je 1 a maximální stupeň je 8. S každým otočením tlačítka se objem vzduchu změní o jeden stupeň.

Pokud je stisknuto a podrženo déle než 2 s, objem vzduchu se bude měnit o jeden stupeň každých 0,3 s, dokud není dosaženo minimální nebo maximální úrovně.

Během provozu se odpovídajícím způsobem upravuje posuvník objemu vzduchu na multimediálním displeji a úroveň se zobrazuje ve spodním pruhu.



Ve vypnutém stavu se toto tlačítko stiskne pro zapnutí klimatizace.



Tlačítko klimatizace

Stisknutím tohoto tlačítka se rozsvítí kontrolka provozu a klimatizace se spustí. Opětovným stisknutím tlačítka kontrolka zhasne, klimatizace se vypne, ale ventilátor běží dál. Ve vypnutém stavu se stisknutím tohoto tlačítka klimatizace zapne.

! POZOR

- Pokud svítí kontrolka klimatizace a teplota naměřená čidlem teploty výparníku je nižší než 2 °C, kompresor se automaticky vypne. Jakmile teplota naměřená čidlem teploty výparníku stoupne na 5 °C, kompresor se automaticky zapne.

Tlačítko pro vnitřní a vnější cirkulaci

Po stisknutí tohoto tlačítka se kontrolka rozsvítí, systém se přepne na vnitřní cirkulaci a multimediální displej zobrazí vnitřní cirkulaci. Po dalším stisknutí tohoto tlačítka kontrolka zhasne, systém se přepne na vnější cirkulaci a multimediální displej zobrazí vnější cirkulaci.

! POZOR

- Ve vypnutém stavu se klimatizace nezapne a klapky se odpovídajícím způsobem nastaví po stisknutí tlačítka režimu výstupu vzduchu nebo tlačítka cirkulace.

Tlačítko pro odmrazování vpředu

Po stisknutí tlačítka se rozsvítí kontrolka tlačítka, režim výstupu vzduchu se přepne do stavu odmrazování předního dílu, vzduch je vyfukován z odmrazovací klapky, cirkulační klapka se automaticky přepne na vnější cirkulaci, objem vzduchu je nastaven na

maximální úroveň a na multimediálním displeji se zobrazí režim odmrazování předního dílu.

Pokud se tlačítko odmrazování předního dílu stiskne znovu, kontrolka zhasne, systém se vrátí do provozního stavu před odmrazováním předního dílu a na multimediálním displeji se zobrazí provozní režim před odmrazováním.



Ve vypnutém stavu se toto tlačítko stiskne pro zapnutí klimatizace a klimatizace přejde do stavu odmrazování předního panelu. Pokud se tlačítko odmrazování předního panelu stiskne znovu, systém se vrátí do provozního stavu před vypnutím (bez odmrazování nebo režim maximálního chlazení/maximálního vytápění).

Tlačítko pro nastavení teploty

Toto tlačítko se používá k nastavení teploty. Stiskněte jej a teplota se bude postupně snižovat; zvedněte jej a teplota se bude postupně zvyšovat. Mezitím se na multimediálním displeji zobrazí odpovídající úroveň. Teplota je nastavena na 8 úrovní pro režim chlazení a vytápění. Pokaždé, když je tlačítko stisknuto, se teplota změní o jednu úroveň. Pokud je stisknuto a podrženo déle než 2 s, teplota se bude měnit o jednu úroveň každých 0,3 s, dokud není dosaženo nejvyšší nebo nejnižší úrovně.

Nejvyšší úroveň teploty se nazývá „režim maximálního vytápění“. V tomto okamžiku je teplota výstupního vzduchu nejvyšší, režim výstupního vzduchu se automaticky nastaví na foukání směrem k nohám, systém se přepne na vnější cirkulaci, klimatizace se vypne a objem vzduchu je maximální.

Nejnižší úroveň teploty se nazývá „režim maximálního chlazení“. V tomto okamžiku je

teplota výstupního vzduchu nejnižší, režim výstupního vzduchu se automaticky nastaví na foukání směrem k obličeji, systém se přepne na vnitřní cirkulaci, klimatizace se zapne a objem vzduchu je maximální.



Ve vypnutém stavu nelze tlačítko teploty spustit klimatizaci..

POZOR

- Priorita předního odmrazování je vyšší než maximální režimy vytápění a chlazení. V provozním stavu předního odmrazování, i když je teplota nastavena na nejvyšší nebo nejnižší úroveň, systém stále zůstává v režimu předního odmrazování.

Tlačítko režimu výstupu vzduchu

Po stisknutí tlačítka se nastaví režim výstupu vzduchu, včetně foukání do obličeje, foukání do nohou, foukání do obličeje a nohou a foukání do nohou a odmrazování. Stisknutím tlačítka přepnete do dalšího režimu a zvednutím přepnete do předchozího režimu.

Vzduch fouká z větracích otvorů a multimediální displej zobrazuje odpovídající režim.

Automatické přepínání klimatizace (pevné tlačítko)

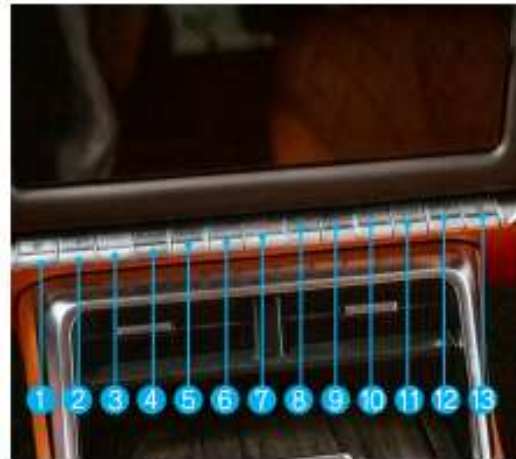

- 1 Tlačítko vyhřívání a větrání sedadla řidiče (volitelně).
- 2 Tlačítko pro nastavení teploty klimatizace.
- 3 Tlačítko vypnutí klimatizace.
- 4 Tlačítko automatické funkce klimatizace (pro jednu/dvě zóny).
- 5 Tlačítko pro zapnutí studeného vzduchu klimatizace.
- 6 Tlačítko pro nastavení objemu vzduchu klimatizace.
- 7 Nouzové blikání.
- 8 Tlačítko pro výběr režimu klimatizace.
- 9 Tlačítko pro vnitřní a vnější cirkulaci klimatizace.
- 10 Tlačítko odmrazování přední klimatizace.
- 11 Tlačítko vyhřívání zpětného zrcátka / zadního skla.
- 12 Tlačítko pro nastavení teploty klimatizace (pro jednu/dvouzónovou klimatizaci).
- 13 Tlačítko vyhřívání a větrání sedadla spolujezdce (volitelná výbava).

Ve srovnání s elektrickým spínačem klimatizace přidává automatický spínač klimatizace tlačítko AUTO a tlačítko pro nastavení teploty na pravé straně. Dvouzónová klimatizace reguluje teplotu na obou stranách nezávisle, zatímco jednozónová klimatizace reguluje teplotu na obou stranách současně.

Tlačítko pro nastavení teploty

Pomocí tohoto tlačítka lze nastavit teplotu v rozsahu 18 °C až 32 °C. Každých 0,5 °C představuje 1 stupeň a odpovídající teplota se zobrazí na multimediálním displeji. Nejvyšší teplota se zobrazuje jako „HI“ a nejnižší teplota jako „LO“. Obsluha a funkce tlačítka teploty jsou stejné jako u elektrické klimatizace.



Dvouzónová automatická klimatizace

Tlačítko AUTO

Stisknutím tohoto tlačítka se rozsvítí kontrolky AUTO a A/C a systém přejde do automatického režimu řízení. V tomto okamžiku systém sám upraví režim výstupu vzduchu, klimatizaci, vnitřní a vnější cirkulaci a objem vzduchu na základě teploty nastavené uživatelem, aby zajistil, že teplota uvnitř vozidla zůstane v nastaveném rozsahu.

Generátor negativních iontů (pouze pro dvouzónovou automatickou klimatizaci)

Generátor záporných iontů nemá na spínači klimatizace žádné fyzické tlačítko, pouze virtuální tlačítko na multimediálním displeji. Pokud je klimatizace zapnutá a stisknete tlačítko generátoru záporných iontů, virtuální tlačítko se rozsvítí a generátor záporných iontů se aktivuje.



Návod k obsluze automatické klimatizace

1. Při zapnuté klimatizaci je třeba ručně nastavit tlačítko teploty na požadovanou teplotu uživatelem.
2. Stisknutím tlačítka AUTO se systém přepne do automatického režimu řízení, kde se automaticky upraví režim výstupu vzduchu, klimatizace, vnitřní a vnější cirkulace a objem vzduchu.
3. Pokud v režimu AUTO ručně nastavíte režim výstupu vzduchu, klimatizaci, vnitřní a vnější cirkulaci nebo tlačítko objemu vzduchu, systém přejde do poloautomatického režimu a kontrolka AUTO zhasne. Příklad: Pokud uživatel stiskne tlačítko objemu vzduchu v režimu AUTO, ovládání objemu vzduchu přejde do manuálního režimu a klimatizace, vnitřní a vnější cirkulace a režim výstupu vzduchu zůstanou v automatickém režimu; ovládání ostatních tlačítek funguje podobně.

! POZOR

- Tlačítko odmrazování zadního sedadla, tlačítko vyhřívání sedadla řidiče a tlačítko vyhřívání sedadla spolujezdce nejsou ovládány automaticky.

Ovládání multimediálního displeje virtuálními tlačítky

Pokud se multimediální displej nachází v režimu Domů, stisknutím ikony „A/C“ se dostanete do rozhraní systému klimatizace, jak je znázorněno na následujícím obrázku.



Všechna virtuální tlačítka slouží k ovládání klimatizace. S výjimkou tlačítka generátoru záporných iontů, tlačítka režimu výstupu vzduchu, tlačítka pro nastavení objemu vzduchu a tlačítka pro nastavení teploty jsou ikony a způsoby ovládání ostatních tlačítek stejné jako u fyzických tlačítek.

Následující obrázek znázorňuje rozhraní dvouzónové automatické klimatizace na multimediálním displeji.



Následující obrázek znázorňuje rozhraní jednozónového regulátoru automatické klimatizace na multimediálním displeji..



Následující obrázek znázorňuje rozhraní elektrického ovladače klimatizace na multimediálním displeji..



Tlačítko generátoru negativních iontů

Generátor negativních iontů nemá žádné fyzické tlačítko a veškeré operace se provádějí na multimediálním displeji.

Tlačítko režimu výstupu vzduchu

Ikona tlačítka režimu výstupu vzduchu na multimediálním displeji je znázorněna na následujícím obrázku. Pokaždé, když je

tlačítko stisknuto, se režim výstupu vzduchu jednou přepne, a to včetně foukání do obličeje, foukání do nohou, foukání do obličeje a do nohou a foukání do nohou s odmrazováním.

Současně se na multimediálním displeji zobrazuje odpovídající režim.



Tlačítko pro nastavení objemu vzduchu

Objem vzduchu na multimediálním displeji lze nastavit třemi způsoby:

1. Stiskněte tlačítko „+“ nebo „-“ na obrazovce. Po každém stisknutí tlačítka se objem vzduchu upraví o 1 úroveň.
2. Posuňte posuvník nahoru a dolů a objem vzduchu se odpovídajícím způsobem změní.
3. Klikněte na libovolnou pozici ve stavovém řádku a objem vzduchu se odpovídajícím způsobem změní. Pokud je klimatizace OFF a kliknete na stavový řádek objemu vzduchu, klimatizace se přímo zapne a aktuální hodnota objemu vzduchu bude zobrazena ve stavovém řádku.

Tlačítko pro nastavení teploty

Teplotu na multimediální obrazovce lze nastavit třemi způsoby:

1. Stiskněte tlačítko „+“ nebo „-“ na obrazovce. S každým stisknutím tlačítka se teplota upraví o 0,5 °C.
2. Posuňte posuvník nahoru a dolů a teplota se odpovídajícím způsobem změní.
3. Klikněte na libovolné místo ve stavovém řádku a teplota se odpovídajícím způsobem změní.

Provoz vytápění

1. Zapněte klimatizaci pomocí tlačítek pro nastavení objemu vzduchu, AUTO, A/C a odmrazování předního panelu.
2. Otočte tlačítko teploty do polohy topení a vyberte vhodnou výstupní teplotu podle sloupcového zobrazení na obrazovce.
3. Upravte režim výstupu vzduchu, objem vzduchu a režim cirkulace podle osobních potřeb.

! POZOR

- Když je klimatizace zapnutá, lze aktivovat maximální režim vytápění. Poté, co teplota v kabině dosáhne určité hodnoty, je nutné upravit teplotu výstupního vzduchu, objem vzduchu a režim výstupního vzduchu.

Chlazení

1. Zapněte klimatizaci pomocí tlačítek pro nastavení objemu vzduchu, AUTO, A/C a odmrazování předního panelu.
2. Otočte tlačítko teploty dolů do polohy chlazení, když se rozsvítí kontrolka klimatizace, vyberte odpovídající výstupní teplotu podle zobrazení na obrazovce.
3. Upravte režim výstupu vzduchu, objem vzduchu a režim cirkulace podle potřeby.

! POZOR

- Je-li klimatizace zapnutá, lze také aktivovat režim maximálního chlazení. Po snížení teploty v kabině na určitou hodnotu je nutné upravit teplotu výstupního vzduchu, objem vzduchu a režim výstupního vzduchu.

Odmrazování/odmlžování

1. Stiskněte tlačítko odmrzování, systém zapne klimatizaci, nuceně přepne na externí cirkulaci, ponechá aktuální nastavení teploty výstupního vzduchu nezměněné a upraví objem vzduchu na maximální úroveň pro odmrzování / odmlžování.

2. Podle požadavků odmrzování / odmlžování zvolte při spuštění režim foukání a odmrzování a nastavte tlačítko vytápění a chlazení a tlačítko pro nastavení objemu vzduchu na vhodnou úroveň pro odmrzování.

3. Pro lepší účinek odmrzování spustěte stěrače, aby setřely přední okno.



Otočte ventilační ventil ve směru hodinových ručiček na doraz pro otevření a proti směru hodinových ručiček pro zavření.

Když je ventil otevřený, klimatizace vhání vzduch do úložného prostoru, když je klimatizace v režimu foukání do obličeje nebo do obličeje a nohou.

Výstup vzduchu z klimatizace

Nastavení předního výstupu vzduchu



- A** Centrální odvod vzduchu.
- B** Boční výstup vzduchu.
- C** Výstup vzduchu na odmrzování.

Přepnutím páčky ve středu výdechu vzduchu upravíte směr proudění vzduchu. Výdechy vzduchu zavřete otočením páčky do krajní polohy směrem ven z vozidla

Nastavení zadního výdechu vzduchu

Přepnutím páčky uprostřed výstupu vzduchu upravte směr proudění vzduchu. Přepnutím páčky do krajní polohy směrem ven z vozidla zavřete výstup vzduchu.



Další provozní pokyny

Filtrační vložka ventilátoru klimatizace

Filtrační vložka ventilátoru klimatizace je navržena tak, aby zabránila vniknutí prachu zvenčí do vozidla přes vnitřní a vnější cirkulační potrubí klimatizace. Filtrační vložka je instalována za přihrádkou v palubní desce.

Detekce a výměna filtrační vložky ventilátoru

Po dlouhodobém používání může být filtrační vložka ventilátoru ucpaná. Pokud se zjistí, že je pracovní účinnost chlazení a topení výrazně snížena nebo je okno v režimu externí cirkulace náchylné k zamlžování, může být nutné filtrační vložku vyměnit. Pro zachování pracovní účinnosti klimatizace je

třeba filtrační vložku ventilátoru klimatizace kontrolovat a vyměňovat podle plánu údržby.

Způsob výměny filtrační vložky ventilátoru:

1. Otevřete přihrádku v palubní desce a vyjměte boční tlumiče. Vytáhněte háček po zatlačení na obou stranách přihrádky v palubní desce, abyste jej uvolnili.

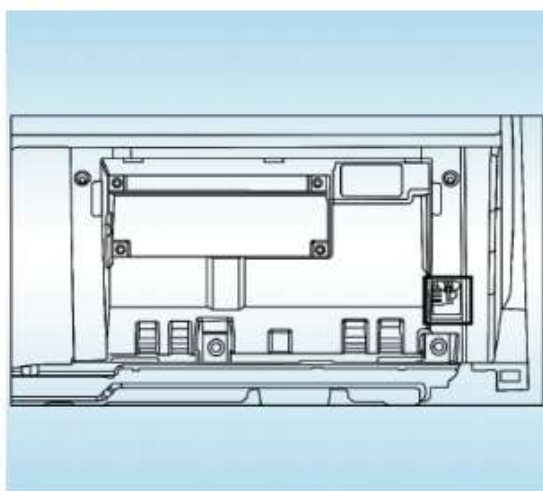

2. Odstraňte 4 šrouby z rámu přihrádky v palubní desce a krytu filtrační vložky, abyste odkryli filtrační vložku ventilátoru.

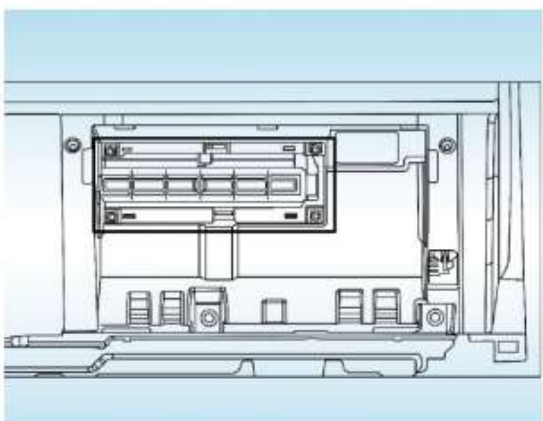

3. Vytáhněte filtrační vložku ventilátoru z pouzdra filtru ventilátoru a zkontrolujte její povrch. Pokud je filtrační vložka znečištěná, vyměňte ji za novou schválenou společností Foton.

4. Při instalaci filtrační vložky ventilátoru držte šipku směrem dolů.

! POZOR

- Filtrační vložka ventilátoru klimatizace musí být správně nainstalována na svém místě.
- Používání klimatizace s demontovanou filtrační vložkou ventilátoru klimatizace povede ke špatné prachotěsnosti systému.

Ovládání výstupu vzduchu

1. Ujistěte se, že mřížka přívodu vzduchu před čelním sklem není blokována listím nebo drobným odpadem.

2. Za vlhkého počasí nenechávejte studený vzduch foukat na čelní sklo. Jinak se v důsledku teplotního rozdílu mezi vnější a vnitřní stranou čelního skla čelní sklo může zamlžovat.

3. Abyste zajistili lepší cirkulaci vzduchu ve vozidle, nedávejte žádné předměty pod sedadlo.

4. Pro ochlazení vozidla zaparkovaného na horkém slunci po delší dobu otevřete okno a jeďte 2 až 3 minuty. Tím se odvede horký vzduch a urychlí ochlazení vzduchu uvnitř vozidla.

5. V případě sledování jiných vozidel na prašných silnicích nebo jízdy ve větru a prachu dočasně nastavte režim přívodu vzduchu na vnitřní cirkulaci a uzavřete vnější průchod, abyste zabránili vniknutí vnějšího vzduchu a prachu do vozidla.

! POZOR

- Nedostatečné množství chladiva ovlivní chladicí účinek klimatizace. Pokud zjistíte únik chladiva v systému, včas se obraťte na autorizovaný servis společnosti a doplňte odpovídající množství chladiva dle požadavků na výstražném štítku klimatizace.

Mechanismus indikace ovládání (audiosystém)

Bezpečnostní opatření

Pro správné používání audiosystému vozidla vezměte prosím na vědomí, že návod k obsluze obsahuje všechny konfigurace specifické pro danou zemi pro tuto řadu. Některé funkce popsané v návodu proto nejsou ve vašem vozidle namontovány nebo jsou dostupné pouze na některých trzích. Konkrétní informace o konfiguraci získáte u svého místního prodejce.

Varování

- Během používání tohoto systému se nerozptylujte a nebraňte bezpečné jízdě. Během řízení jezděte bezpečně a dodržujte všechna pravidla silničního provozu.
- Řidiči: Neobsluhujte systém během řízení ani se nedívejte na obrazovku tohoto systému, aby nedošlo k ovlivnění bezpečnosti jízdy v důsledku nepozornosti.
- Během řízení se ujistěte, že hlasitost systému nebrání slyšet zvuky z okolí vozidla. Nezvyšujte hlasitost příliš, abyste neovlivnili bezpečnost jízdy.
- Z důvodu bezpečnosti nelze některé funkce během jízdy zapnout.

Multimediální displej (14,6 palce)



 (zleva doprava) Stav zvuku: zobrazení stavu. Pokud je hlasitost 0 nebo je v režimu ztlumení, zobrazí se ikona ztlumení.

 Bezdrátové nabíjení (volitelné): zobrazení stavu (normální nabíjení, pohotovostní režim, chyba, plně nabit).

 Stav USB: zobrazení stavu. Pokud je vložen a úspěšně rozpoznán USB disk, zobrazí se ikona USB.

 Stav Bluetooth: zobrazení stavu. Pokud není Bluetooth zapnutý, systém nezobrazuje ikonu Bluetooth; pokud je Bluetooth zapnutý, ale není připojen, systém zobrazuje šedou ikonu Bluetooth; pokud je Bluetooth zapnutý a připojený, systém zobrazuje zvýrazněnou ikonu Bluetooth.

 Baterie mobilního telefonu: zobrazení stavu. Pokud není Bluetooth zapnutý nebo je Bluetooth zapnutý, ale není připojen, ikona baterie mobilního telefonu se nezobrazuje; a pokud je Bluetooth zapnutý a připojený, zobrazí se aktuální stav baterie telefonu (pětirámcové zobrazení).

 Hotspot: zobrazení stavu. Pokud hotspot není zapnutý, nezobrazuje se žádná ikona; pokud je hotspot zapnutý, ale není připojen, zobrazí se ; a když je hotspot zapnutý a připojený,  zobrazí se počet připojených hotspotů. Lze připojit maximálně 5 zařízení.

 WiFi: zobrazení stavu. Pokud WiFi není připojeno, zobrazí se šedá ikona WiFi; a když je WiFi připojeno, ikona WiFi je zvýrazněna.

08:45 AM Stav času: zobrazuje aktuální čas časového pásma.

 Domů.

 Rozhraní dalších aplikací.

 Zkratky aplikací na spodním panelu, které jsou k dispozici. Podržení a přetažení ikony pro změnu pozice.

 Rozhraní funkční karty; k dispozici pro přidání nebo zrušení zobrazení karty a podržením a přetažením pro změnu pořadí zobrazení karty v editačním rozhraní (klikněte na Upravit nebo podržte libovolnou kartu)



Rozbalovací nabídka

Karta: Přejetím prstem doleva v oblasti  skryjete rozhraní zobrazení karty a přejetím

prstem doprava v oblasti ❶ skryté rozhraní zobrazení karty zrušíte.

Rozbalovací nabídka ovládání vozidla: Přejetím prstem dolů v oblasti ❷ zobrazíte rozbalovací nabídku ovládání vozidla a kliknutím na prázdnou oblast rozbalovací nabídky nebo přejetím prstem nahoru rozbalovací nabídku ukončíte.

Rozbalovací nabídka Zábava: Přejetím prstem dolů v oblasti ❸ zobrazíte rozbalovací nabídku zábavy a kliknutím na prázdnou oblast rozbalovací nabídky nebo přejetím prstem nahoru rozbalovací nabídku ukončíte.

Rozhraní správy naposledy použitých aplikací: Přejetím prstem nahoru v oblasti ❹ zobrazíte obrazovku správy naposledy použitých aplikací a kliknutím na libovolnou prázdnou oblast toto rozhraní ukončíte a přejdete na domovskou stránku

Přetáhněte aplikaci na spodní panel a nahradíte tak původní ikonu.

2. Úprava polohy ikon v rozhraní: Přetažením ikon upravíte její polohu.

3. Složka: Přetáhněte jednu ikonu na jiné místo tak, aby se ikony překrývaly. Systém vygeneruje složku a složka podporuje přetahování ikon pro úpravu polohy a nastavení polohy napříč obrazovkami. Kliknutím mimo oblast vyskakovacího okna složky je zavřete. Odeberte všechny aplikace ze složky a složka automaticky zmizí.

4. Ovládání napříč obrazovkami: Přetáhněte ikonu k pravému okraji obrazovky a počkejte, systém se automaticky přepne na druhou stránku. Polohu na stránce lze automaticky upravit pomocí rozpoznávání řeči. Další funkce, které nejsou podrobně popsány, naleznete v pokynech k multimediálnímu displeji.



Rozhraní dalších aplikací: Stiskněte a podržte libovolnou ikonu pro vstup do režimu úpravy všech rozhraní aplikací, kde:

1. Změna ikony zástupce na spodním panelu:

Mechanismus indikace ovládání (asistovaná jízda)

Inteligentní systém start-stop (některé modely)

Použití: vozidla vybavená inteligentním systémem start-stop.

Přehled systému

Inteligentní systém start-stop je určen k úspoře paliva a snižování emisí. Po zastavení vozidla inteligentní systém start-stop dočasně vypne motor. Pokud dojde k zastavení na červenou nebo v dopravní zácpě, motor lze v případě potřeby automaticky znovu nastartovat.

Metody start/stop



Je-li spínač start-stop zapnutý, inteligentní systém start-stop se automaticky zapne. Je-li spínač start-stop v poloze ON, lze stisknutím tlačítka inteligentní systém start-stop zapnout nebo vypnout. Kontrolka na tlačítku svítí, což znamená, že inteligentní systém start-stop byl vypnut.

! POZOR

- I s inteligentním systémem start-stop je nutné při parkování vozidla na svahu zatáhnout parkovací brzdu, aby se zabránilo smyku.
- Před přejezdem vody je nutné inteligentní systém start-stop vypnout.
- Vzhledem k tomu, že řidič je hlavní obsluhou vozidla, inteligentní systém start-stop je pouze asistenčním systémem řidiče a řidič musí řídit

opatrně a ovládat vozidlo podle skutečných podmínek na vozovce

Použití

Pro správné fungování inteligentního systému start-stop musí být splněny následující základní podmínky:

- Kryt motorového prostoru je zavřený.
- Dveře na straně řidiče jsou zavřené.
- Řidič má zapnutý bezpečnostní pás.
- Při každém zastavení a nastartování vozidla rychlost vozidla překročí 10 km/h.

Pro vozidla s automatickou převodovkou:

- Při jízdě s převodovým stupněm D nebo M lze motor automaticky zastavit sešlápnutím brzdového pedálu pro zastavení vozidla a neuvolněním brzdového pedálu.
- Motor se automaticky nastartuje uvolněním brzdového pedálu v režimu automatického zastavení v převodovém stupni D nebo M.
- Motor se automaticky nastartuje, když se vozidlo nachází na vozovce s malým sklonem a je zařazen převodový stupeň N s funkcí automatického zastavení.

Tipy:

- V režimu automatického zastavení je funkce AUTO HOLD v provozu, pokud je aktivována, a motor se automaticky nespustí po uvolnění brzdového pedálu.
- Motor se automaticky spustí při sešlápnutí plynového pedálu nebo při zařazeném rychlostním stupni R nebo P v režimu automatického zastavení.

Pro vozidla s manuální převodovkou:

- U stojícího vozidla se motor vypne zařazením rychlostního stupně N a uvolněním spojky.
- Pokud je spojka sešlápnuta, motor se znovu nastartuje s vypnutou kontrolkou.

Bezpečnostní funkce

V následujících případech se motor nemůže automaticky vypnout:

- Teplota vody v motoru ještě nedosáhla

minimální teploty, která umožní fungování inteligentního systému start-stop.

- Provozní stav klimatizace je nevhodný pro automatické zastavení motoru.
- Stav nabití (SOC) je pod limitem.
- Teplota baterie je nad nebo pod limitem.
- Provozní stav automatické převodovky není splněn pro zastavení.
- Podtlak v brzdách je nedostatečný v důsledku nepřetržitého sešlápnutí brzdového pedálu.
- Jízdní povrch je strmý.
- Sportovní režim neumožňuje funkci start/stop.
- Motor přejde do regenerace.

Motor se nenastartuje automaticky, pokud v režimu automatického zastavení nastane riziko náhodného pohybu vozidla na svahu. V tom případě lze nastartovat pouze stisknutím start-stop s řídicí pákou v poloze P:

- Otevřete dveře na straně řidiče.
- Otevřete kryt motorového prostoru.
- Povolte bezpečnostní pás řidiče.

Motor se automaticky nastartuje, pokud v režimu automatického zastavení nastane některá z následujících podmínek:

- Inteligentní systém start-stop je manuálně vypnut.
- Vozidlo jede smykem rychlostí vyšší než 3 km/h.
- Stav nabití (SOC) je pod limitem.
- Podtlak v brzdách je nedostatečný v důsledku nepřetržitého sešlápnutí brzdového pedálu.
- Provozní stav klimatizace vyžaduje automatické nastartování motoru.
- Jedná se o sportovní režim, který neumožňuje funkci start/stop.

⚠ Varování

- Systém start-stop způsobí vypnutí motoru, i když je spínač start-stop stále v poloze ON. Nevystupujte z vozidla, dokud není zařazen rychlostní stupeň P. Vozidlo se může samo znovu nastartovat. Proto před vystoupením z vozidla zařadte rychlostní stupeň P a

otočte start-stop do polohy „OFF“.

Tempomat

Definice tempomatu

Pokud je jízdní pruh v dobrém a rovném stavu, může vozidlo jet pevnou rychlostí nastavenou řidičem poté, co řidič dle potřeby přepne na jiný rychlostní stupeň, aniž by musel sešlápnout plynový pedál.

Pokud je vozidlo touto funkcí vybaveno, řidič nemusí při delší jízdě po dálnici ovládat plynový pedál, což snižuje únavu. Zároveň se snižuje zbytečné změny rychlosti, což může šetřit palivo.

Indikátor tempomatu

Když je tempomat zapnutý, indikátor tempomatu je šedý nebo bílý. Když je tempomat aktivován, indikátor tempomatu je zelený. Rychlost na indikátoru tempomatu se používá k indikaci cílové rychlosti pro jízdu.



Tempomat

Multifunkční volant (některé modely)



- 1 Tlačítko zapnutí/vypnutí tempomatu.
- 2 Tlačítko +/reset tempomatu a rychlostního limitu.
- 3 Tlačítko pro nastavení rychlostního limitu.
- 4 Tlačítko pro zrušení tempomatu a rychlostního limitu.
- 5 Tlačítko pro zapnutí/vypnutí omezení rychlosti.

Podmínky aktivace a použití tempomatu

Podmínky tempomatu

1. Motor a ostatní součásti jsou v normálním provozním stavu.
2. Žádná chyba v brzdovém signálu, signálu rychlosti, signálu spojky a dalších signálech.
3. Rychlost vozidla se pohybuje od 35 km/h do 140 km/h.
4. Brzdový pedál a pedál spojky nejsou sešlápnuté.
5. Tlačítko 1 je stisknuto.

Použití tempomatu

1. Zapněte tempomat: Když je tempomat zapnutý, kontrolka tempomatu je šedá nebo bílá.
2. Aktivace tempomatu: Když stav vozidla splňuje podmínky pro aktivaci tempomatu, stiskněte tlačítko 3 pro aktivaci tempomatu. Kontrolka tempomatu se rozsvítí zeleně a tempomat bude odpovídat aktuální rychlosti jízdy.
3. Když tempomat funguje:
 - Stiskněte tlačítko 2 pro zrychlení vozidla. Každé stisknutí zvýší cílovou cestovní rychlost o 1 km/h.
 - Stiskněte tlačítko 3 pro zpomalení vozidla. Každé stisknutí sníží cílovou cestovní rychlost o 1 km/h.
 - Stiskněte a podržte tlačítko 2 pro zrychlení vozidla. Cílová cestovní rychlost se zvyšuje na cílovou rychlost rychlostí (3 km/h)/s.
 - Stiskněte a podržte tlačítko 3 pro zpomalení vozidla. Cílová cestovní rychlost se snižuje na cílovou rychlost rychlostí (3 km/h)/s.
4. Ukončení tempomatu: V režimu tempomatu stiskněte tlačítko 1 nebo vypněte motor pro ukončení tempomatu a paměť tempomatu se automaticky vymaže.

5. Další:

- Dočasné předjíždění je možné sešlápnutím plynového pedálu. Pokud je plynový pedál uvolněn bez stisknutí tlačítka 3, obnoví se rychlost před předjížděním. Pokud je tlačítko 3 stisknuto, aktuální rychlost se nastaví jako cestovní rychlost. Vozidlo dočasně ukončí režim cestovní rychlosti, pokud delší dobu překročí rychlostní limit.
- Stisknutím tlačítka 4 nebo sešlápnutím brzdového pedálu či spojkového pedálu lze tempomat dočasně vypnout, aniž by se vymazala paměť tempomatu. Pokud je po operaci indikátor tempomatu šedý nebo bílý, stisknutím tlačítka 2 se obnoví rychlost na poslední cestovní rychlost. Stisknutím tlačítka 3 je možné nastavit aktuální rychlost jako cestovní rychlost

POZOR

- Tempomat se používá hlavně na dálnicích nebo zcela uzavřených silnicích. Na neuzavřených silnicích složité silniční podmínky nepřispívají k bezpečnosti provozu s tempomatem.
- Tempomat by měl být používán s opatrností v deštivém počasí a měl by být deaktivován za sněhu.
- Při prudkém zatáčení je nutné sešlápnout brzdu, vypnout tempomat a zpomalit, abyste jeli bezpečnou rychlostí. Tempomat se nedoporučuje používat na horských a klikatých dálnicích.
- Vzhledem k úspornosti se nedoporučuje používat tempomat na 4. rychlostní stupeň a nižší, nejlepší je pro tempomat 5. rychlostní stupeň a vyšší.

Nastavitelný rychlostní limit

Definice nastavitelného rychlostního limitu

Nastavitelný rychlostní limit brání řidiči v překročení přednastavené maximální rychlosti a pomáhá mu dodržovat rychlostní limit.

Indikátor rychlostního limitu

Když je rychlostní limit zapnutý, indikátor rychlostního limitu je šedý nebo bílý. Když je rychlostní limit aktivován, indikátor

rychlostního limitu je zelený. Když rychlost vozidla překročí přednastavenou maximální rychlost, indikátor rychlostního limitu je žlutý nebo červený. Rychlost na indikátoru rychlostního limitu je cílová rychlostní limit. Když je rychlostní limit aktivován, indikátor rychlostního limitu je žlutý s vykřičníkem.



Spínač omezení rychlosti

Multifunkční volant (u některých modelů)



- 1 Tlačítko zapnutí/vypnutí omezení rychlosti.
- 2 Tlačítko pro nastavení tempomatu a rychlostního limitu.
- 3 Tlačítko +/reset tempomatu a rychlostního limitu.
- 4 Tlačítko zrušení tempomatu a rychlostního limitu.

Podmínky aktivace a použití nastavitelného rychlostního limitu

Nastavit rychlostní limit lze za daných podmínek:

1. Motor a ostatní součásti jsou v normálním provozním stavu.
2. Žádná chyba v brzdovém signálu, signálu rychlosti, signálu spojky a dalších signálech.
3. Rychlost vozidla se pohybuje od 30 km/h do 180 km/h.

Použití nastavitelného rychlostního limitu

1. Stisknutím tlačítka 1 zapnete nastavitelný rychlostní limit: V tomto okamžiku je indikátor rychlostního limitu šedý nebo bílý.
2. Stisknutím tlačítka 2 aktivujete nastavitelný rychlostní limit: Pokud stav vozidla splňuje podmínky pro aktivaci rychlostního limitu, indikátor rychlostního limitu je zelený a rychlostní limit odpovídá aktuální rychlosti jízdy.
3. Nastavte rychlost po aktivaci nastavitelného rychlostního limitu:
 - Stisknutím tlačítka 2 snížíte cílový rychlostní limit o 1 km/h. Kliknutím na tlačítko 3 zvýšíte cílový rychlostní limit o 1 km/h.
 - Stisknutím a podržením tlačítka 2 snížíte cílový rychlostní limit rychlostí 3 km/h za sekundu. Stisknutím a podržením tlačítka 3 zvýšíte cílový rychlostní limit rychlostí 3 km/h za sekundu.
4. Dočasné ukončení nastavitelného rychlostního limitu: Po aktivaci nastavitelného rychlostního limitu se stiskne tlačítko 4 a indikátor rychlostního limitu se rozsvítí šedě nebo bíle. V tomto okamžiku vozidlo zaznamená nastavenou rychlost a stisknutím tlačítka 3 se rychlostní limit znovu aktivuje a obnoví se jeho platnost. Pokud je aktuální rychlost vozidla vyšší než uložená rychlost, rychlost se po aktivaci rychlostního limitu postupně sníží.
5. Ukončení nastavitelného rychlostního

limitu: Ve stavu rychlostního limitu se stiskne tlačítko ❶ nebo se vypne motor, čímž se nastavitelný rychlostní limit ukončí a paměť nastavitelného rychlostního limitu se automaticky vymaže.

6. Ostatní: Dlouhým sešlápnutím plynového pedálu se provede dočasné předjíždění a indikátor rychlostního limitu se rozsvítí žlutě nebo červeně. Pokud se pedál plynu sešlápne méně a skutečná rychlost vozidla je nižší než nastavený rychlostní limit, rychlostní limit se automaticky obnoví a indikátor se rozsvítí zeleně.

❶ POZOR

- Bezpečnostní opatření pro jízdu z kopce: Rychlost vozidla sjíždějícího po horské silnici může překročit nastavený maximální rychlostní limit, přičemž kontrolka svítí žlutě nebo červeně. V takovém případě je nutné okamžitě sešlápnout nožní brzdu, aby se snížila rychlost vozidla a jelo se požadovanou bezpečnou rychlostí.

Tipy:

I když je použit nastavitelný rychlostní limit, měli byste sledovat rychlost vozidla na rychloměru a řídit bezpečně v souladu se zákonnými požadavky pro maximální rychlost.

Varování před čelní srážkou (FCW) (u některých modelů)

Přehled systému

FCW na základě obrazu z přední kamery identifikuje vozidla a chodce v obraze a vydá varování před kolizí, když detekuje nebezpečí srážky mezi vozidlem nebo chodcem vpředu a vozidlem.

Použití FCW je ovládáno softwarovým spínačem, který je ve výchozím nastavení zapnutý při každém zapnutí napájení. Pro nastavení citlivosti FCW je ve výchozím nastavení zapnutá nízká citlivost při prvním zapnutí a poté se zapamatuje další nastavení citlivosti. Monitorování vzdálenosti vpřed je ovládáno softwarovým spínačem, který je ve výchozím nastavení vypnut při prvním zapnutí a poté se zapamatuje další nastavení.

Uživatelé mohou FCW zapínat a vypínat kliknutím na tlačítka [Vehicle Settings] →

[Driver Assistance] → [Forward Assistance] → [RCW] → [On/Off] na multimediálním displeji. Po kliknutí na tlačítko [FCW] na multimediálním displeji se zobrazí tlačítko [Sensitivity] a uživatelé mohou podle potřeby upravit citlivost systému na vysokou / střední / nízkou úroveň. Klikněte na tlačítko [Vehicle Settings] → [Driver Assistance] → [Forward Assistance] → [Forward Distance Monitoring] → [On] nebo [Off] na multimediálním displeji pro zapnutí nebo vypnutí sledování vzdálenosti vpředu.

Režim alarmu

Systém FCW má dvě úrovně varování, a to úroveň 1 a úroveň 2.

1. Alarm úrovně 1: Žlutý indikátor bliká a na přístrojové desce se zobrazí slova [Keep distance] spolu s pípnutím.

2. Alarm úrovně 2: Červený indikátor bliká a na přístrojové desce se zobrazí slova [Press the brake pedal] spolu s ostrým pípnutím.

Systém sledování odstupu vpředu má pouze alarm úrovně 1.

Alarm úrovně 1: Žlutý indikátor bliká a na přístrojové desce se zobrazí slova [Keep distance from the front vehicle] spolu s pípnutím. Rychlost varování před kolizí vozidla je 30 km/h–150 km/h, rychlost varování před kolizí s chodcem je 30 km/h–85 km/h a rychlost varování před kolizí s chodcem je 60 km/h–150 km/h. Mimo rozsah rychlostí systém nespustí alarm.

Pokud systém FCW detekuje potenciální riziko kolize, spustí se alarm úrovně 1. Pokud je úroveň nouze zvýšena (např. pokud vozidlo před ním použije nouzovou brzdu nebo pokud je blíže k vozidlu před ním), úroveň alarmu 1 se zvýší na úroveň alarmu 2.

Zobrazení přístroje



1. Když je FCW zapnuté, zelená ikona v levém horním rohu přístrojové desky svítí vždy, což znamená, že FCW je normálně zapnuté.



2. Pokud žlutá ikona v levém horním rohu přístrojové desky neustále svítí, znamená to, že je FCW v tuto chvíli vadné a je třeba jej zkontrolovat u určeného servisu.

⚠ Varování

- Systém FCW je pouze asistenčním nástrojem pro řidiče a nemůže nahradit úsudek řidičů o dopravních podmínkách. V každém případě je řidič zodpovědný za bezpečnost vozidla a je povinen se neustále soustředit na opatrnou jízdu.
- Za složitých jízdních podmínek může systém FCW zbytečně spustit alarm.

V některých případech, kdy je výkon senzoru snížen vlivem prostředí, nemusí systém FCW fungovat správně a řidiči se doporučuje řídit se opatrností.

Příklady takových případů jsou následující:

1. Velmi nepříznivé povětrnostní podmínky se špatnou viditelností, jako je mlha, opar, déšť a sníh.
2. V zorném poli kamery není dostatek světla, silné odrazy světla nebo rychlé změny světla způsobené silným světlem.
3. Před vozidlem se náhle objeví překážky, které jsou blízko vozidla, například vozidla, chodci a zvířata.
4. Chodci před vozidlem mají nevzpřímené postoje, například dřepí, shýbají se a leží.
5. Tvar vozidla vpředu je poměrně specifický, například vysokozdvíhový vozík a jeřáb.
6. Barva vozidla před vozidlem nebo barva oblečení chodce před vozidlem je velmi podobná barvě okolního pozadí. Nebo, když chodci stojí, je obtížné je odlišit od okolních objektů a vozidel na kraji silnice.
7. Chodci, jízdní kola, motocykly a elektromobily vpředu nesou větší předměty nebo jsou silně zakryty (například chodci v pláštěnkách a cyklisté v pláštích).
8. Scény, které jsou pro detekci kamerou nepříznivé, například objekty nebo stíny ve tvaru vozidel nebo chodců vpředu.

⚠ POZOR

- Udržujte senzor čistý a bez jakýchkoli předmětů před ním, aby nedošlo k ovlivnění jeho normálního provozu.
- Nechte vozidlo udržovat v autorizovaném servisu a vyvarujte se nesprávné údržby nebo úprav vozidla, které by mohly ovlivnit jeho normální provoz.

Varování před opuštěním jízdního pruhu (LDW) (u některých modelů)

Přehled systému

Systém udržování jízdního pruhu (LDW) na základě obrazu z přední kamery identifikuje čáru jízdního pruhu, vypočítává relativní polohu mezi vozidlem a čarou jízdního pruhu a podle toho určuje, zda došlo k opuštění jízdního pruhu, a spustí alarm, když řidič nevědomky vybočí z jízdního pruhu.

Použití

LDW je ovládán softwarovým spínačem a ve výchozím nastavení se zapne při každém zapnutí napájení.

Uživatelé mohou LDW zapnout a vypnout kliknutím na tlačítka [Vehicle Settings] → [Driver Assistance] → [Lane Assist] → [On/Off] na multimediálním displeji. Po zapnutí tlačítka [Lane Assist] se zobrazí tlačítka [Sensitivity] a tlačítka [Alarm Mode].

Existují tři úrovně citlivosti: vysoká, střední a nízká, přičemž nízká citlivost je výchozí.

Režim alarmu má tři typy: zvuk, vibrace (u některých modelů) a zvuk + vibrace (u některých modelů), přičemž zvuk + vibrace jsou výchozí (u některých modelů). Nastavení se později uloží do paměti.

Režim alarmu

Když je systém LDW zapnutý, je připraven a detekuje aktuální viditelné dopravní značky (čáry) v reálném čase bez alarmu.

Systém LDW je navržen pro jízdu na dálnici a jiných silnicích s dobrými podmínkami, takže pokud se rychlost vozidla pohybuje v rozmezí 60 km/h–120 km/h a dojde k odchýlení vozidla od jízdního pruhu vlevo nebo vpravo, bliká žlutá výstražná kontrolka a v tomto okamžiku se ozve pípání.

Zobrazení přístroje



1. Pokud je systém LDW zapnutý a rychlost vozidla je nižší než 60 km/h a na přístrojové desce se zobrazí ikona bílé čáry jízdního pruhu, znamená to, že systém čáru jízdního pruhu detekoval.

Pokud se ikona na přístrojové desce nezobrazí, znamená to, že systém čáru jízdního pruhu nedetekoval.

2. Pokud je systém LDW zapnutý a rychlost vozidla je vyšší než 60 km/h a na přístrojové desce se zobrazí ikona zelené čáry jízdního pruhu, znamená to, že systém čáru jízdního pruhu detekoval. Pokud se ikona na přístrojové desce nezobrazí, znamená to, že systém čáru jízdního pruhu nedetekoval. Pokud se na přístrojové desce zobrazí ikona zelené čáry jízdního pruhu na obou stranách (na jedné straně), znamená to, že systém detekuje polohu mezi karoserií a aktuální čárou jízdního pruhu a v případě potřeby spustí alarm.



3. Pokud na přístrojové desce bliká žlutá ikona a zazní zvukový signál alarmu, znamená to, že se dané vozidlo odchyluje od pravé čáry jízdního pruhu (podobně platí pro alarm na levé straně, další podrobnosti o ikoně alarmu se zobrazují v měřicím zařízení, a v nápovědě k údržbě).



4. Pokud žlutá ikona na přístrojové desce normálně svítí a na rozhraní přístroje se zobrazí hlášení „LDW fault“, znamená to, že systém LDW je vadný a je nutné jej zkontrolovat u poskytovatele servisu.

Varování

- Systém LDW je pouze asistenčním nástrojem pro řidiče a nemůže nahradit úsudek řidičů o dopravních podmínkách. V každém případě je řidič zodpovědný za bezpečnost vozidla a je povinen se neustále soustředit na opatrnou jízdu.
- Řidiči musí mít obě ruce na volantu, aby v případě potřeby mohli řídit. Jsou zodpovědní za to, aby vozidlo neustále zůstalo v jízdním pruhu.

V některých případech, kdy je výkon senzoru snížen vlivem prostředí, nemusí systém LDW fungovat správně a řidiči se doporučuje řídit s opatrností.

Příklady takových případů jsou následující:

1. Velmi nepříznivé povětrnostní podmínky se špatnou viditelností, jako je mlha, opar, déšť a sněh.

2. V zorném poli kamery je nedostatek světla, silné odrazy nebo rychlé změny světla způsobené silným světlem.

3. Vozidlo jede po silnici s ostrými stoupáními a klesáními a klikatými silnicemi, jako jsou kopcovité silnice.

4. Vozidlo se pohybuje z oblasti s čarou jízdního pruhu do oblasti bez čáry jízdního pruhu, nebo dochází k velké změně nebo přerušení směru čáry jízdního pruhu.

5. Čáry jízdních pruhů jsou přerušované, rozmazané, zakryté nebo mají barvu blízkou barvě vozovky.

6. Na silnici se nacházejí objekty, které připomínají čáry jízdních pruhů, například sněhové stopy a led.

7. Existují matoucí dopravní značky, například stavební čáry nebo vícenásobné značení, a další podobné scény, které matou rozpoznání kamery.



Použití

BSD se ovládá softwarovým spínačem a při prvním zapnutí se ve výchozím nastavení vypne. Následné nastavení se uloží do paměti.

BSD a LCA

Uživatelé mohou zapínat a vypínat BSD a LCA pomocí tlačítek [Vehicle Settings] → [Driver Assistance] → [Side and Rear Assistance] → [BSD/LCA] → [On] nebo [Off] na multimediálním displeji.

DOW

Uživatelé je mohou zapínat nebo vypínat kliknutím na tlačítka [Vehicle Settings] → [Driver Assistance] → [Side and Rear Assistance] → [DOW] → [On/Off] na multimediálním displeji.

RCTA

Uživatelé jej mohou zapnout nebo vypnout kliknutím na tlačítka [Vehicle Settings] → [Driver Assistance] → [Side and Rear Assistance] → [RCTA] → [On/Off] na multimediálním displeji.

RCW

Uživatelé jej mohou zapnout nebo vypnout kliknutím na tlačítka [Vehicle Settings] → [Driver Assistance] → [Side and Rear Assistance] → [RCW] → [On/Off] na multimediálním displeji.

Systém detekce mrtvého úhlu

Detekce mrtvého úhlu (BSD)

BSD slouží k upozornění řidiče na přítomnost jiných vozidel v mrtvém úhlu. Řidič je upozorněn, pokud hrozí riziko kolize s vozidlem.

POZOR

- Udržujte senzor čistý a bez jakýchkoli předmětů před ním, aby nedošlo k ovlivnění jeho normálního provozu.
- Nechte vozidlo udržovat v autorizovaném servisu a vyvarujte se nesprávné údržby nebo úprav vozidla, které by mohly ovlivnit jeho normální provoz.

Detekce mrtvého úhlu (BSD) (některé modely)

Přehled systému

Systém BSD detekuje vozidla a chodce v dosahu detekce vpravo / vzadu pomocí milimetrového radaru v reálném čase během jízdy nebo couvání vozidla. Vydá varovný tón před kolizí, když detekuje nebezpečí srážky mezi vozidly a chodci jedoucími za vozidlem.

Systém BSD zahrnuje systém detekce mrtvého úhlu (BSD), asistent pro změnu jízdního pruhu (LCA), varování před otevíráním dveří (DOW), varování před křížením provozu za vozidlem (RCTA) a varování před kolizí zezadu (RCW).

Varování se aktivují prostřednictvím ukazatelů a přístrojů ve zpětných zrcátkách.

Režim/úroveň alarmu

Systém BSD vás upozorní na potenciální nebezpečí kolize poté, co vozidlo dosáhne rychlosti 20 km/h. Během jízdy, když senzor detekuje přítomnost vozidla z boku a zezadu vozidla, se rozsvítí výstražná světla v příslušných bočních zrcátkách. Když se vozidlo z boku a zezadu vozidla přiblíží k vozidlu, výstražná světla v příslušných bočních zrcátkách zablikají a ozve se pípnutí.

1. U alarmu úrovně 1 vždy svítí příslušná boční výstražná světla na kontrolních zrcátkách.

2. U alarmu úrovně 2 blikají příslušná boční výstražná světla na kontrolním zrcátku a žlutá kontrolka na přístrojové desce, doprovázené pípnutím a textovou zprávou „ Pay attention to the safety of the vehicle merging” (Věnujte pozornost bezpečnosti sjíždějícího vozidla).

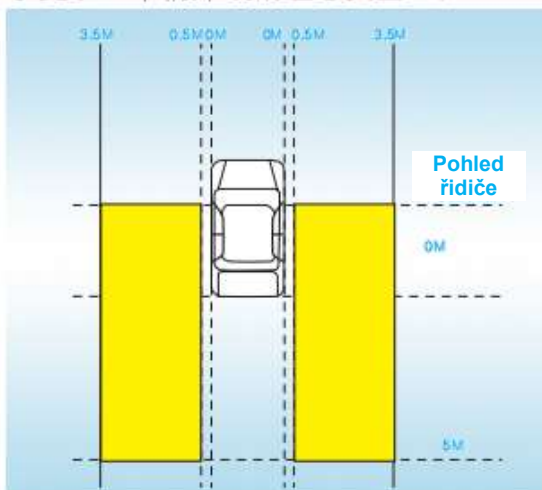

Asistent změny jízdního pruhu (LCA)

LCA se používá k upozornění řidiče na možnou kolizi v důsledku změny jízdního pruhu. LCA detekuje jízdní pruh vedle vozidla a upozorní řidiče, pokud dojde ke změně jízdního pruhu, která může vést ke kolizi.

Režim / úroveň alarmu

LCA vás upozorní na potenciální nebezpečí kolize poté, co vozidlo dosáhne rychlosti 20 km/h. Během jízdy, když senzor detekuje přítomnost vozidla na boku a za vozidlem, bliká varovná kontrolka v příslušném bočním zpětném zrcátku a současně pípá bzučák v přístrojové desce podle úrovně nebezpečí.

1. U alarmu úrovně 1 vždy svítí příslušná boční varovná kontrolka na kontrolních zrcátkách.

2. U alarmu úrovně 2 bliká příslušná boční

varovná kontrolka na kontrolním zrcátku a žlutý indikátor na přístrojové desce, doprovázeno pípnutím a textovou zprávou „ Pay attention to the safety of the vehicle merging” (Věnujte pozornost bezpečnosti vozidla při zařazování).

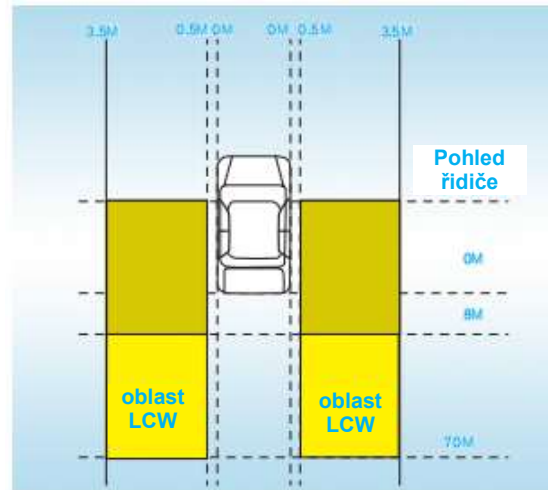

Varování před otevřením dveří (DOW)

Když řidič otevře dveře, DOW detekuje jízdní pruh vedle vozidla a upozorní řidiče a spolujezdce, pokud dojde k otevření dveří, které by mohlo vést ke kolizi.

Režim / úroveň alarmu

Po zastavení vozidla systém vydá různé informace o alarmu podle stavu předběžného alarmu vlevo / vpravo a záměru řidiče a spolujezdce otevřít dveře: u alarmu úrovně 1 bliká odpovídající boční výstražná kontrolka na kontrolním zrcátku a odpovídající boční indikátor na přístrojové desce bliká žlutě, doprovázeno pípnutím. Systém hlásí: „Open the door, and pay attention to the pedestrians and vehicles in the rear” (Otevřete dveře a věnujte pozornost chodcům/vozidlům vzadu).

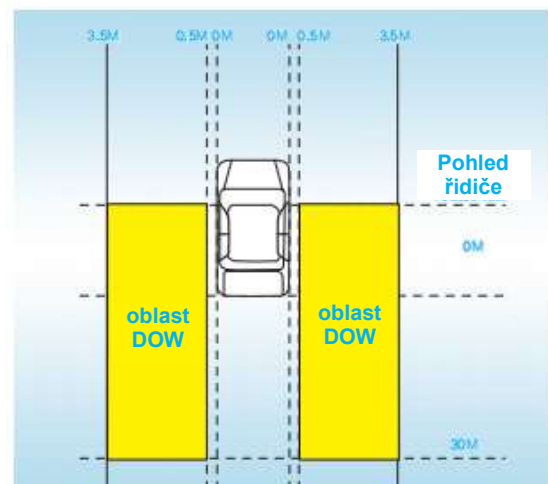

Alarm pro křížení provozu při couvání (RCTA)

RCTA detekuje vozidla pohybující se v mrtvém úhlu zorného pole zpětného zrcátka pomocí senzorů a upozorní řidiče, když vozidlo couvá rychlostí nižší než 15 km/h a když hrozí riziko kolize, aby řidiče vyzval k bezpečné jízdě.

Režim / úroveň alarmu

Během couvání, když systém detekuje, že se vozidla blíží ze zadní strany vozidla a existuje možné riziko kolize, blikají výstražná světla na příslušné straně, doprovázená zvukovým alarmem a textovou výzvou. U alarmu úrovně 1 blikají příslušná boční výstražná světla na kontrolním zrcátku a žlutá kontrolka na přístrojové desce, doprovázené pípnutím a textovou zprávou „Reverse with caution for pedestrians and vehicles“ (Coutujte opatrně kvůli chodcům a vozidlům).

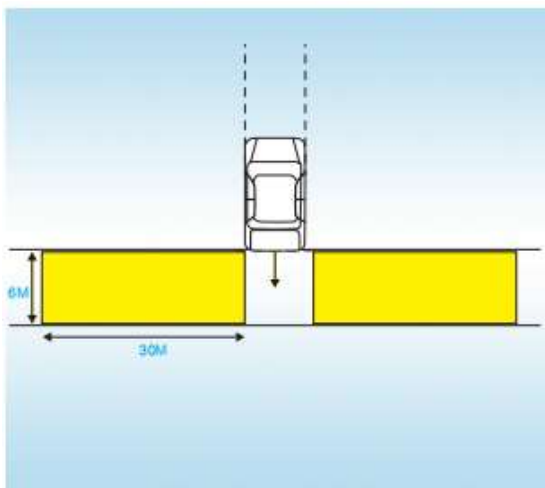

Varování před nárazem zezadu (RCW)

Systém RCW detekuje vozidla přímo za vozidlem pomocí senzorů a upozorní řidiče, pokud hrozí riziko kolize, pokud je vozidlo dostatečně blízko, aby řidiče vyzvalo k bezpečné jízdě.

Režim / úroveň alarmu

Během couvání, když systém RCW detekuje vozidla blížící se ze zadní strany vozidla a hrozí riziko kolize, brzdová světla na příslušné straně blikají, aby varovala zadní vozidlo, doprovázeno zvukovým signálem a textovou zprávou. U alarmu úrovně 1 bliká příslušná boční výstražná kontrolka na kontrolním zrcátku, doprovázená zvukovým signálem a textovou zprávou „pay attention to the approaching rear vehicle“ (věnujte pozornost blížícímu se vozidlu zezadu).

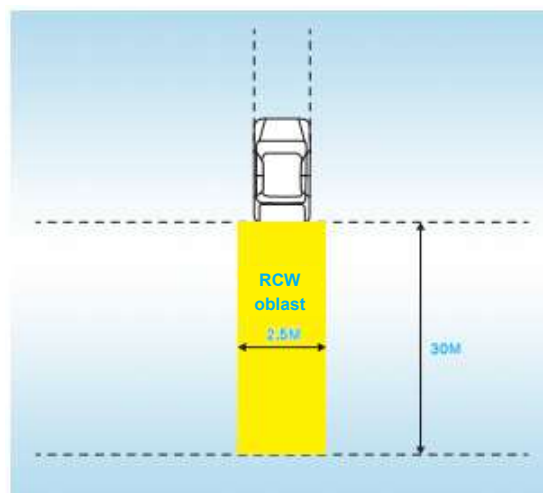

Systémová výjimka

Pokud BSD nefunguje správně z důvodu nějaké poruchy, na obrazovce poruchy přístroje se zobrazí „BSD System Fault“. BSD v tomto okamžiku není schopen poskytovat běžné pomocné funkce a je nutné jej neprodleně nechat opravit v autorizovaném servisu společnosti.

! POZOR

Případy s omezenou funkcí:

- jsou nepříznivé povětrnostní podmínky, jako je silný déšť, sníh a mlha.
- Zadní nárazník je zanesený ledem, vodou, stříkající vodou nebo blátem a radar je zakrytý.
- Silnice s nahromaděnou vodou nebo sněhem mohou snížit přesnost systému.
- Vozidlo se nachází v detekční oblasti, když toto vozidlo stojí, a vozidlo zůstává v detekční oblasti i při zrychlování.
- Vozidlo jede nepřetržitě do kopce a z kopce, například do kopců, zvlněných silnic a svahů.
- Jízdní pruh je široký a vozidla v sousedním jízdním pruhu jsou od vozidla daleko.
- Vozidlo vstupující do detekční oblasti se výrazně liší výškou podvozku od tohoto vozidla.
- Vozidlo jede vpřed, cílové vozidlo křížuje cestu bočně za vozidlem a systém ho nedokáže rozpoznat.
- Vozidlo jede z protisměru nebo se otáčí.
- Systém se právě zapnul a provádí

samotestování.

- Vozidlo je vybaveno držákem na jízdní kolo na zadní straně nebo továrně přidaným vybavením, jako je tažné zařízení.
- Menší cíle, jako jsou chodci, jízdní kola, elektromobily a další cíle s nízkou odrazivostí, nejsou stabilně detekovány.
- Vozidlo jede v zatáčce s malým poloměrem zakřivení a varovný dosah je zkrácen.
- Vozidlo je zaparkováno příliš blízko vnitřní strany parkovacího místa a je zakryto sousedními vozidly.
- Vozidlo jede příliš rychle při couvání.
- Detekční oblast radarového senzoru (zadní) je blokována blízkou zdí nebo zaparkovaným vozidlem.
- Vozidla jsou zaparkována v nakloněném úhlu nebo na bočních svazích.

360° panoramatický výhled (některé modely)



Přístup k funkcím a jejich ukončení



Manuální přístup / ukončení: Uživatelé mohou k 360° panoramatickému zobrazení

přístupovat pomocí softwarového přepínače „Panorama“ nebo hardwarového přepínače „360“ na rozhraní multimediálního displeje. Funkce se ukončí pomocí tlačítek pro ukončení nebo Home.

Automatický přístup / ukončení: Uživatelé se mohou automaticky přepnout do rozhraní panoramatického zobrazení zařazením zpátečky, stisknutím směrového světla nebo otočením volantu o určitý úhel (při zapnutém směrovém světle a volantu musí být směrové světlo přepnuto na přepínač 360) a odpovídající logika ukončení panoramatického zobrazení zahrnuje přepnutí rychlostních stupňů, vypnutí směrového světla nebo natočení volantu pod určitou hodnotu. Zejména když řidič aktivuje panoramatický výhled z rozhraní bez panoramatického zobrazení zařazením zpátečky a následným přepnutím na jiný rychlostní stupeň, panoramatický výhled zobrazuje spojený pohled shora a pohled před sebou a automaticky se ukončí po splnění určitých podmínek.

Provozní stav

Pro zajištění bezpečnosti jízdy panoramatický pohled zobrazuje rychlostní limit na displeji a zobrazuje se, když je rychlost vozidla <20 km/h. Pokud rychlost vozidla nesplňuje podmínky, panoramatický pohled se nezobrazí.

Přepínání zobrazení

2D	V 2D zobrazení klikněte pro 3D zobrazení.
3D	V 3D zobrazení klikněte pro 2D.
Full screen	Klikněte pro zobrazení na celou obrazovku.
	Kliknutím zvětšíte pohled z pravé strany.
	Kliknutím zmenšíte pohled z pravé strany..

Přepínání perspektivy

1. V režimu panoramatického 2D zobrazení lze zobrazení "Front+Panorama", "Rear+Panorama", "Left+Panorama", and "Right+Panorama" přepínat kliknutím na přední / zadní / levou / pravou oblast modelu vozidla v panoramatickém zobrazení.

2. V režimu panoramatického 2D zobrazení lze různé zobrazení pneumatik přepínat

kliknutím na tlačítko zobrazení pneumatik

3. Režim 3D prostorového zobrazení umožňuje plné přepínání perspektivy dotykem obrazovky pro přetažení 3D zobrazení.

Sledovací linie zpětného pohybu (couvání)

Když je vozidlo zařazeno na zpátečku, v horní části systému prostorového výhledu se zobrazí dynamická stopová linie, která je k dispozici ve třech typech čar, které si uživatel může vybrat.

Tuto funkci lze nastavit v nabídce [Setting] → [Body Reverse Tracking Line/Wheel Reverse Tracking Line/Mirror Reverse Tracking Line] a nastavit tak efekt zobrazení stopové linie.



Statická pomocná linie

Vozidlo lze zařadit na zpátečku, aby se za vozidlem zobrazila statická pomocná čára.

Pomocné čáry vozidel mohou různými barvami zobrazovat vzdálenost mezi objekty za vozidlem a zadní částí vozidla k řidiči:

Červená čára: 0,5 m.

Žlutá čára: 1 m.

Zelená čára: 2 m.



Detekce pohybu

Tato funkce se používá hlavně pro rozjezd nebo parkování řidičem při nízké rychlosti. Pokud je vozidlo obklopeno osobami nebo předměty v oblasti detekce systému, systém upozorní řidiče zobrazením červeného rámečku na obrazovce s výhledem do okolí, aby se zabránilo zbytečné kolizi. Funkci lze zapnout nebo vypnout kliknutím na [Settings] → [Motion Detection] → [On/Off]



! POZOR

- Tato funkce má omezenou schopnost rozpoznávat malé objekty a řidič je zodpovědný za bezpečnost v okolí vozidla.

Průhledný podvozek

Systém podporuje nastavení průhlednosti modelu vozidla a v závislosti na nastavení model vozidla vykazuje různé efekty průhlednosti, když je rychlost vozidla >0 km/h a <20 km/h. Konkrétně je funkce průhledného podvozku povolena, pokud je model vozidla nastaven na průhlednost.

Funkce se automaticky vypne, pokud je rychlost vozidla ≥ 20 km/h. Tuto funkci lze nastavit kliknutím na tlačítko přepínače průhledného podvozku nebo [Settings] → [Vehicle Model Transparency].



Barva modelu vozidla

Tato funkce se používá k úpravě barvy modelu vozidla. Nastavuje se pomocí [Settings] → [Vehicle Model Color]

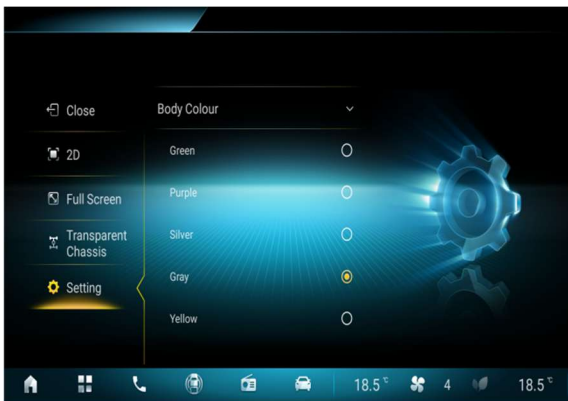

Záznam vozidla

Do režimu DVR se dostanete kliknutím na tlačítko záznamníku vozidla na hlavní obrazovce nabídky displeje.



Tato funkce podporuje zobrazení živého

obrazu z každé kamery ve 4panelovém formátu. Po kliknutí na obrazovku ji můžete zvětšit a zobrazit jednotlivý obraz. Po dalším kliknutí se můžete vrátit do 4panelové verze.



Tato funkce zároveň podporuje ukládání videa z DVR na externí TF kartu, takže si uživatelé mohou video přehrávat lokálně nebo dynamicky a ukládat tak nejnovější data průběžně.

Funkce nahrávání videa u každé kamery je ve výchozím nastavení vypnuta a je nutné ji ručně zapnout ovladačem. Toto lze také zapnout a vypnout pomocí [Settings].



Uživatelé si mohou nastavit délku nahrávání pro každé video, a to ve třech možnostech: 1 minuta, 3 minuty a 5 minut.

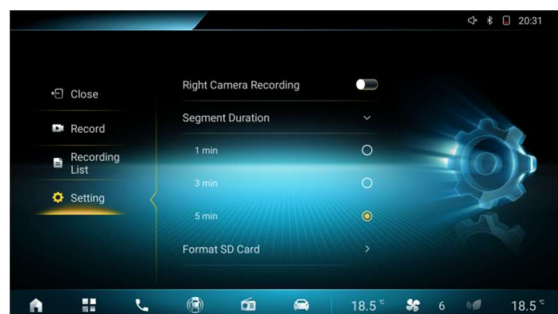

Pokyny pro externí paměťovou kartu

Pokud není výrobek z výroby vybaven externí TF kartou, měli byste si ji zakoupit. Port pro vložení externí TF karty se nachází na straně panoramatických ovládacích prvků pod sedadlem spolujezdce. Před vložení karty nejprve otevřete prachotěsnou gumovou zátku portu TF karty.

Požadavky na TF kartu

1. Kapacita: 512G TF karta.
2. Souborový systém: FAT32.
3. Rychlost přístupu: rychlost čtení ≥ 80 Mb/s a rychlost zápisu ≥ 20 Mb/s.
4. Úroveň rychlosti: třída 10.
5. Komunikační režim: SD2.0.

Formátování paměťové karty

Přeformátování TF karty pomocí [Settings] → [Format Memory Card].



Systémová výjimka

Pokud dojde k poruše jedné AVM kamery nebo je signál abnormální, systém zobrazí textovou výzvu. AVM v tuto chvíli nemůže poskytovat pomocné funkce a je nutné ji neprodleně opravit v autorizovaném servisu.



! Varování

- Systém AVM je pouze asistenčním nástrojem a nemůže nahradit řidičovo posouzení vnějších podmínek. Řidič je ve všech případech zodpovědný za bezpečnost vozidla a je povinen sledovat okolí vozidla během parkování nebo podobných operací.

! POZOR

- Scény s omezenou funkcí: 1. Velmi nepříznivé povětrnostní podmínky se špatnou viditelností, jako je mlha, opar, déšť a sníh. 2. Nedostatečné světlo v zorném poli kamery, například pozdě v noci.
- Udržujte kameru čistou a nenechávejte na ní žádné předměty, abyste zabránili jejímu zakrytí a ovlivnění normálního provozu snímáče kamery.
- Nepoužívejte na kameru žádné abrazivní ani ostré předměty.

Strážní režim

Pokud je vozidlo vypnuté, lze v případě anomálie v okolí vozidla spustit režim hlídání. Systém lze automaticky probudit nahráváním videa. Videosoubory lze přehrávat a prohlížet prostřednictvím hlavní nabídky [Driving Recorder] → [Video List] → [Sentry Mode].

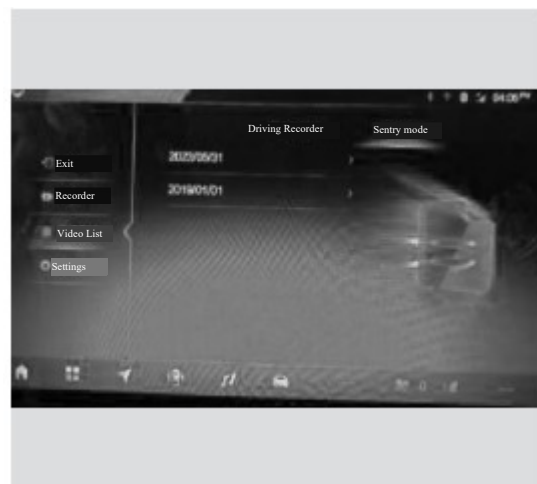

Monitorování únavy

Systém sledování únavy řidiče detekuje únavu a rozptýlení řidiče pomocí kamery na základě jeho rysů obličeje a upozorní řidiče prostřednictvím přístroje. Tuto funkci lze zapnout nebo vypnout pomocí softwarových tlačítek [Vehicle Settings] → [In-vehicle] –

[Cab Detection] → [DMS].



Identifikace řidiče

Když je systém DMS zapnutý, zobrazí se dole přepínač pro přihlášení pomocí identifikace obličeje. Po zapnutí lze zadat / smazat / upravit informace o ID řidiče. Tato funkce umožňuje zadat informace až pro 3 řidiče.

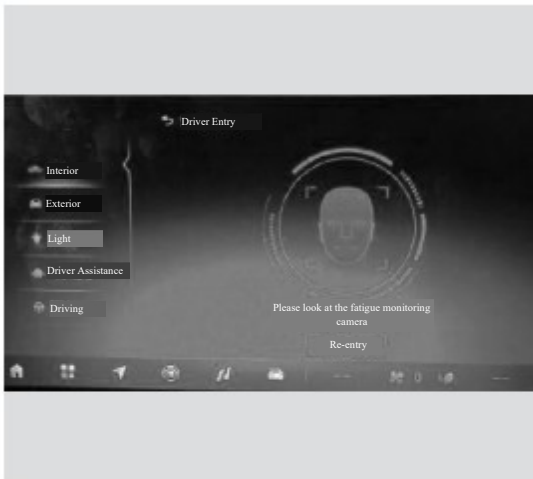

! POZOR

- Funkce DMS a identifikace zahrnuje shromažďování a analýzu informací o obličeji řidičů, aniž by je bylo nutné nahrávat.

Couvací kamera

U modelů se samostatnou couvací kamerou lze po zařazení rychlostního stupně R zobrazit záběry ze zadní části vozidla na velké obrazovce. Tuto funkci lze také manuálně ovládat pomocí softwarového spínače na rozhraní multimediálního displeje [Back-up Camera].

Funkce boční asistence

Přehled systému

Boční asistence obsahuje jak LKA, tak LCC. LCC na základě obrazu z přední kamery identifikuje čáry jízdních pruhů v obraze a řídí vozidlo uprostřed silnice podle nich. LKA na základě obrazu z přední kamery identifikuje čáry jízdních pruhů v obraze a koriguje vozidlo tak, aby jelo v rámci čáry jízdního pruhu, pokud dojde k odchylce od čáry jízdního pruhu. Současně lze používat pouze jednu z těchto dvou funkcí. Pokud je zapnutá ICC, systém LAS se neaktivuje.

Používání

Boční asistence se ovládá kombinací softwarových a hardwarových spínačů, přičemž softwarový spínač slouží k výběru režimu a hardwarový spínač k zapnutí a vypnutí. Funkce je při prvním zapnutí ve výchozím nastavení vypnuta a následné nastavení se uloží do paměti. Uživatelé si mohou zvolit pracovní režim kliknutím na multimediálním displeji [Vehicle Settings] → [Driver Assistance] → [Lane Assist] → [Lateral Assist] → [Enable LKA], [Enable LCC] a [Off] a stisknutím pevných spínačů [Activation] nebo [Exit] na volantu.

Režim alarmu

Po aktivaci funkce je systém připraven a v reálném čase lze detekovat aktuální viditelné čáry jízdních pruhů. Protože je laterální asistent určen pro vozidla jedoucí po dálnicích a jiných silnicích s dobrými podmínkami, používá se pro vozidla, jejichž rychlost se pohybuje v rozmezí 60 km/h až 120 km/h.

Systém LKA upozorní řidiče, aby zkontroloval

směr vozidla korekci zpět do jízdního pruhu, pokud vozidlo vyjede z jízdního pruhu vlevo nebo vpravo. Čára jízdního pruhu na přístrojové desce se na straně korekce zbarví červeně a ozve se pípnutí.

Systém LCC řídí vozidlo tak, aby jelo uprostřed jízdních pruhů, když jsou oba pruhy volné a čáry jízdních pruhů zvýrazněny. Když systém zjistí, že řidič sundává ruce z volantu na delší dobu, zobrazí se na přístrojové desce grafická a textová výzva „Hold the steering wheel“ (Držte volant) doprovázená zvukovým alarmem.

Zobrazení přístroje



1. Pokud je systém LKA aktivován a rychlost vozidla je nižší než 60 km/h a na přístrojové desce se zobrazí ikona bílé čáry jízdního pruhu, znamená to, že systém čáru jízdního pruhu detekoval. Pokud se ikona na přístrojové desce nezobrazí, znamená to, že systém čáru jízdního pruhu nedetekoval.



2. Pokud je systém LKA aktivován a rychlost vozidla je vyšší než 60 km/h a na přístrojové desce se zobrazí ikona zelené čáry jízdního pruhu, znamená to, že systém čáru jízdního pruhu detekoval. Pokud se ikona na přístrojové desce nezobrazí, znamená to, že systém čáru jízdního pruhu nedetekoval.



3. Pokud je funkce LKA aktivována a na přístrojové desce se zobrazí ikona zelené čáry jízdního pruhu na obou stranách (na jedné straně), znamená to, že systém detekuje polohový vztah mezi karoserií a aktuální čarou jízdního pruhu a v případě potřeby koriguje odchytku. V tomto okamžiku je čára jízdního pruhu, která je podrobena korekci, červená.



4. Pokud je systém LKA aktivován a na přístrojové desce stále svítí žlutá ikona a na přístrojovém rozhraní se zobrazí „LKAfault“ (Porucha LKA), znamená to, že je systém LKA vadný a je nutné jej zkontrolovat u určeného servisu.



5. Pokud je LCC povoleno, indikátor svítí vždy šedě a pokud je funkce aktivována, indikátor svítí vždy zeleně. Pokud indikátor svítí červeně a na rozhraní přístroje se zobrazí hlášení „LKA fault“ (Porucha LKA), znamená to, že je systém vadný a je nutné jej zkontrolovat u určeného servisu.



6. Pokud systém zjistí, že řidič sundává ruce z volantu na delší dobu než určitou dobu, zobrazí se na přístrojové desce grafická a textová výzva „Hold the steering wheel“ (Držte volant) doprovázená zvukovým alarmem.

⚠ Varování

- Boční asistenční systém řidiče nenahrazuje řidiče a řidič musí vždy pečlivě ovládat vozidlo, dodržovat rychlostní limity a další dopravní předpisy a nést odpovědnost za jízdní chování a bezpečnost vozidla.

⚠ POZOR

- LKA je asistenční systém, který zabraňuje nechtěnému opuštění jízdního pruhu, během kterého je řidič povinen neustále ovládat vozidlo a nese za něj plnou odpovědnost.
- LKA pomáhá řidiči, ale nenahrazuje ho při řízení. I když je LKA aktivována, musí řidič řídit opatrně.
- LKA nelze použít v silničních podmínkách, kde je šířka jízdního pruhu příliš úzká, poloměr zatáčky příliš malý a vozovka je výrazně hrbolatá a drsná.
- LKA nelze použít v silničních podmínkách, kde nejsou viditelné čáry jízdních pruhů.
- LKA nelze použít za nepříznivých povětrnostních podmínek, jako je déšť, sníh a mlha, které způsobují, že čáry jízdních pruhů nejsou viditelné.
- Pohled kamery nesmí být zakryt nečistotami. Zejména když sníh zcela zakrývá senzor, je systém nucen se ukončit. Systém sdělí řidiči zprávu o ukončení systému prostřednictvím HMI. Kalibrace kamery může být ovlivněna vibracemi vozidla nebo kolizí, což může snížit výkon systému nebo způsobit jeho selhání. V takovém případě je nutné senzor kamery znovu zkontrolovat a znovu kalibrovat.

⚠ POZOR

- LCC je pouze asistenční systém pro řidiče, takže řidič je povinen neustále ovládat vozidlo a nese za něj plnou odpovědnost.
- LCC pomáhá řidiči, ale nenahrazuje ho při řízení. I když je LCC aktivován, musí řidič řídit opatrně.
- LCC nelze použít na silnicích s příliš malým poloměrem zatáčky.
- LCC nelze použít na silnicích, kde jsou čáry jízdních pruhů neviditelné.
- Video senzor je instalován za čelním sklem vozidla. Zorné pole senzoru nesmí být zakryto nečistotami. Zejména pokud je senzor zcela zakryt sněhem, je systém nucen se ukončit. Systém sdělí řidiči zprávu o ukončení systému prostřednictvím HMI.
- Kalibrace video senzoru může být ovlivněna vibracemi nebo kolizí, což může snížit výkon systému. V tomto případě je nutné video senzor znovu zkontrolovat a znovu kalibrovat. Nefunguje v následujících podmínkách:
 1. Úzké a klikaté silnice.
 2. Silnice ve městech náchylné k nehodám.
 3. Křižovatky.
 4. Křižovatky s mnoha zatáčkami a okružní silnice.
 5. Úseky údržby silnic.
 6. Silný déšť nebo mlha.
 7. Sněžení.

Inteligentní ovládání dálkových světel (IHBC) (u některých modelů)

Přehled systému

IHBC je systém ovládání světlometů, který automaticky zapíná a vypíná dálková světla. Během jízdy v noci tato funkce optimalizuje použití světlometů vozidla. Dálková světla se vypnou, pokud je v protisměru vozidlo, vřadu za vámi jedoucí vozidlo nebo je pouliční osvětlení dostačující. Systém se zapne s dálkovými světly, pokud nejsou detekována žádná vozidla a ostatní účastníci provozu jsou detekováni.

Používání

IHBC se ovládá softwarovým spínačem. Funkce je při prvním zapnutí ve výchozím

nastavení vypnuta a následné nastavení se uloží do paměti. Uživatelé mohou IHBC zapínat a vypínat kliknutím na tlačítko [Vehicle Settings] → [Lamp] → [IHBC] → [On/Off] na multimediálním displeji.

Zobrazení přístroje



1. Pokud je systém IHBC zapnutý a jsou splněny podmínky pro aktivaci, zobrazí se na přístrojové desce modrá ikona s písmenem A, která řidiči připomíná, že systém IHBC vyžaduje dálková světla.



2. Pokud je IHBC vadná, kontrolka IHBC bliká žlutě, aby upozornila řidiče, že je funkce vadná, doprovázeno textem „IHBC fault“ (IHBC porucha).

Varování

- Systém IHBC je pouze asistenční systém. Řidič by se neměl spoléhat na systém IHBC. Během jízdy by měl řidič vždy sledovat okolí a v případě potřeby manuálně přepínat mezi dálkovými a potkávacími světly.
- Systém IHBC nemůže zohledňovat stav vozovky, počasí ani dopravní podmínky. Zejména detekční funkce může být omezena za následujících podmínek: špatná viditelnost, například mlha, silný déšť, sníh a prach, nečistoty na senzoru nebo jeho zakrytí.
- Systém IHBC je určen pro použití ve vysokých rychlostech a městských dálnicích, spíše než na běžných městských a venkovských silnicích.

POZOR

- Kontrolka si udrží svůj aktuální stav, i když jsou aktivovány bezpečnostní funkce, jako je ABS a ESP.

- V mlze, dešti a nepříznivém počasí si světla zachovají svůj aktuální stav.
- Světla si zachovají svůj aktuální stav, i když vozidlo zatáčí.

Metoda aktivace

Po zapnutí systému IHBC je systém připraven a systém IHBC se může automaticky aktivovat, pokud je rychlost vozidla v rozmezí 30 km/h až 120 km/h.

Automatické nouzové brzdění (AEB) (u některých modelů)

Přehled systému

Pokud je brzdná síla řidiče nedostatečná, systém AEB mu pomáhá brzdít. Pokud řidič vůbec nereaguje, systém AEB aktivně brzdí, aby zabránil zraněním způsobeným srážkou nebo je zmínil. Tato funkce spouští systém AEB u stojícího vozidla vpředu v rozsahu vlastní rychlosti 7–60 km/h u vozidel jedoucích vpředu v rozsahu vlastní rychlosti 7–120 km/h. Systém AEB nedokáže zabránit srážce, může kolizi pouze co nejvíce zpomalit.

Používání

Systém AEB je ovládán kombinací softwarových a hardwarových spínačů, aby se zabránilo chybnému ovládní. Hardwarový spínač přenesse rozhraní nastavení na softwarové spínače a systém se jím zapíná a vypíná. Uživatelé jej mohou zapínat a vypínat kliknutím na [Vehicle Settings] → [Driver Assistance] → [Forward Assistance] → [AEB] → [On/Off] na multimediálním displeji. Funkce je ve výchozím nastavení zapnuta při prvním zapnutí.

Režim alarmu

1. Když se aktivuje systém nouzového brzdění (AEB) pro vozidlo, systém ADAS odešle na přístrojovou desku zprávu doprovázenou odpovídající ikonou a textem: „Vehicle is under emergency braking“ (Vozidlo nouzově brzdí).

2. Když se aktivuje systém nouzového brzdění (AEB) pro chodce, systém ADAS odešle na přístrojovou desku zprávu doprovázenou odpovídající ikonou a textem: „Vehicle is under emergency braking“ (Vozidlo nouzově brzdí).

Zobrazení přístroje

1. Když je systém AEB zapnutý, zelená ikona v levém horním rohu přístrojové desky vždy svítí, což značí, že je systém AEB zapnutý.



2. Pokud ikona v levém horním rohu přístrojové desky trvale svítí žlutě a zobrazuje se textová výzva „AEB fault“ (Porucha AEB), znamená to, že je AEB vadné a je třeba jej zkontrolovat určeným poskytovatelem servisu.

Varování

- Je normální, že systém nemusí detekovat a efektivně reagovat na dočasný cíl nouzového vstupu.
- Jako asistenční systém řidiče nenahrazuje systém AEB řidiče a řidič musí vždy pečlivě ovládat vozidlo, dodržovat rychlostní limity a další dopravní předpisy a nést odpovědnost za jízdní chování a bezpečnost vozidla.

! POZOR

1 Systém AEB je asistenčním systémem řidiče pouze za určitých podmínek. Vždy musíte mít vozidlo plně pod kontrolou a být zodpovědní za bezpečnost jeho jízdy ve všech situacích.

2 Systémy FCW a AEB jsou systémy na pozadí, které řidič nedetekuje a nebudou řidiči zobrazeny, pokud systém detekuje cílové vozidlo.

3 Pokud systém AEB aktivně brzdí, aby se srážce zcela zabránilo, systém po 2 sekundách zastavení automaticky uvolní brzdy a řidič musí převzít kontrolu a včas přijmout účinná opatření.

4 Systémy FCW a AEB nefungují ani neovlivňují řidičovu činnost během aktivního vyhýbání se kolizi.

5 Systémy FCW a AEB fungují pouze na cílová vozidla, která jedou ve stejném směru nebo stojí před jízdním pruhem, ale nemusí fungovat na protijedoucí vozidla, vozidla křižující cestu, zvířata nebo jiné objekty na silnici a cíle s malými radarovými odrazy, jako jsou motocykly a jízdní kola.

6 Řidiči by se neměli příliš spoléhat na systémy FCW a AEB a neměli by záměrně testovat spouštěče systému ani čekat na jejich záměrnou aktivaci. Chybnému spuštění a zmeškání spouště je nemožné zcela vyhnout kvůli inherentním omezením systému.

7 Vzhledem ke složitosti provozu v reálném čase, silnic, počasí a dalších dopravních prostředích nemůže radar správně detekovat za všech podmínek. Systémy FCW a AEB nefungují, pokud radar není schopen efektivně detekovat vozidlo vpředu z objektivních důvodů, jako jsou přírodní podmínky.

8 Nepříznivé počasí (jako je silný déšť, sníh, kroupy a mlha) a kluzký povrch vozovky (jako jsou zledovatělé, mokré nebo podmáčené vozovky) mohou způsobit výrazné snížení výkonu systému.

9 U cílů detekovaných až po změně jízdního pruhu vlastními vozidly a cílů na silnici s ostrými zatáčkami bude výkon systému značně omezen, nebo je systém dokonce nedokáže včas rozpoznat, aby spustil příslušné funkce.

10 Pokud je radar ovlivněn prostředím (například rušením elektromagnetických polí, podzemními parkovišti, tunely, železničními mosty, silničními kolejemi, stavebními zónami a dveřmi s omezením šířky a výšky), detekce bude narušena a výkon systému bude snížen nebo se zvýší četnost falešných spuštění.

11 Pokud je vozidlo poháněno po silnici s více cílovými ohraničeními na obou stranách silnice, může být systém rušen rozsvícenou kontrolkou poruchy. V takovém případě je nutné vozidlo restartovat za bezpečných podmínek a kontrolka poruchy zhasne.

12 Konstrukční úpravy vozidla (například úprava výšky podvozku, změna délky vozidla a montážní značky přední registrační značky vozidla) mohou snížit výkon systému nebo zvýšit četnost falešných spuštění.

13 Kamera nemusí fungovat za chladného a nepříznivého počasí. Déšť, sníh, mlha a prach, stejně jako jasné světlo způsobující silné odrazy nebo rychlé změny světla, mohou ovlivnit rozpoznávání vozidel a chodců kamerou a snížit tak výkon systémů FCW a AEB.

14 Systém nebude správně fungovat, pokud je kamera zakryta ptačím trusem, nečistotami, ledem a hmyzem. Opravy čelního skla v blízkosti kamer (v poloze vnitřního zpětného zrcátka) jsou přísně zakázány.

- 15 Systémy FCW a AEB musí být vypnuty za následujících podmínek:
- Vozidlo je taženo.
- Vozidlo je na zkušebním válci.
- Na radar působí vnější síla (například náraz zezadu)..

Rozpoznávání dopravních značek (TSR) (u některých modelů)

Přehled systému

Systém TSR detekuje a snímá informace o silnici před vozidlem prostřednictvím přední kamery, detekuje dopravní značky před vozidlem a odesílá relevantní informace o cílových dopravních značkách (rychlostní limit) do systému HMI k zobrazení, což umožňuje řidiči včas získat dopravní informace. Navíc, pokud vozidlo překročí rychlostní limit, bude do systému HMI k zobrazení odeslána informace o alarmu překročení rychlosti, což umožňuje řidičům věnovat pozornost rychlosti vozidla.

Používání

Funkce TSR se ovládá pomocí softwarových spínačů. Funkce je ve výchozím nastavení při prvním zapnutí vypnuta a následné nastavení se uloží do paměti. Uživatelé mohou vstoupit do rozhraní pro výběr funkcí souvisejících s dopravními značkami kliknutím na [Vehicle Settings] → [Driver Assistance] → [Traffic Signs] na multimediálním displeji. Funkci TSR lze zapnout nebo vypnout kliknutím na tlačítko [TSR]. ISLI lze zapnout nebo vypnout kliknutím na tlačítko [ISLI].

Zobrazení přístroje



1. Když systém detekuje značku s omezením rychlosti (50 km/h), přístrojová deska tento signál přijme, jak je znázorněno na obrázku.



2. Když systém detekuje značky zrušení rychlostního limitu, přístrojová deska přijme signál a na chvíli jej zobrazí, poté zmizí.



3. Pokud jsou zapnuté funkce TSR i ISLI a systém detekuje značku s omezením rychlosti, přístrojová deska přijme signál a po 3 bliknutích světlí, doprovázeno textovou výzvou: „You are overspeeding, please slow down“ (Překračujete rychlost, prosím zpomalte).



4. Pokud se spustí alarm úrovně 2 a vozidlo zpomalí pod povolenou rychlost, systém se vrátí k alarmu úrovně 1 a po přijetí se na přístrojové desce zobrazí následující.

5. V případě selhání systému se zobrazí textová výzva: „TSR fault“ (Porucha TSR).

! Varování

- TSR jako asistenční systém pro řidiče nenahrazuje řidiče a řidič se musí neustále soustředit na informace o rychlostních limitech na silnici, dodržovat rychlostní limity a další dopravní předpisy a nést odpovědnost za jízdní chování a bezpečnost vozidla.

! POZOR

Výkon systému TSR se snižuje za následujících podmínek:

Silný déšť, silné sněžení, počasí se špatnou viditelností, značky omezující rychlost nízké kvality, zkroucené či převrácené, částečně zakryté, s nedefinovanými doplňujícími informacemi a s velkými bočními vzdálenostmi.

Tempomat (u některých modelů)

Přehled systému

Systém tempomatu zahrnuje adaptivní tempomat (ACC) a inteligentní tempomat (ICC).

Pokud se před vozidlem pohybuje další vozidlo, data z monokulární kamery a radaru se sloučí, aby detekovala vzdálenost a relativní rychlost vozidla vpředu a ovládala plynový a brzdový systém, aby se dosáhlo stabilního sledování a cílové vzdálenosti nastavené řidičem. Pokud před vozidlem není žádné vozidlo, ACC plní funkci tradičního tempomatu a udržuje vozidlo na rychlosti nastavené řidičem.

ICC má dvě funkce, včetně asistenta pro jízdu v dopravní zácpě (TJA) a integrovaného asistenta pro jízdu v zácpě (ICA), které lze zapnout nebo vypnout pouze současně.

TJA poskytuje řidiči podélnou a příčnou asistenci v dopravních zácpách s typickým rozsahem rychlostí od 0 km/h do 60 km/h. V rámci rozsahu rychlostí poskytuje TJA řidiči podélnou a příčnou asistenci vozidla. ACC se používá pro podélnou regulaci a LCC pro příčnou regulaci středového rozpětí. Systém TJA se aktivuje pouze tehdy, pokud řidič v nabídce zvolí ICC, přičemž podélnou asistenci zajišťuje adaptivní tempomat (ACC), který udržuje vozidlo na pevné rychlosti nebo v pevných intervalech s účastníkem silničního provozu před ním. ICA poskytuje řidiči podélnou a příčnou asistenci v monotónních jízdních podmínkách, přičemž ACC se používá pro podélnou kontrolu a LCC pro příčnou kontrolu středu jízdního pruhu. Podélnou asistenci zajišťuje adaptivní tempomat (ACC), který udržuje vozidlo na pevné rychlosti nebo v pevném intervalu od účastníka silničního provozu před ním, a LCC se používá pro příčnou kontrolu středu jízdního pruhu. V rozsahu rychlostí ICA od 60 km/h do 150 km/h je vozidlo udržováno blízko středu jízdního pruhu.

Používání

Režim tempomatu se ovládá kombinací softwarových a hardwarových spínačů, přičemž softwarový spínač slouží k výběru režimu a hardwarový spínač slouží k zapnutí, vypnutí nebo nastavení. Funkce je ve výchozím nastavení při prvním zapnutí pomocí softwarového spínače vypnuta a následné nastavení se ukládá do paměti.

Hardwarové spínače se ukládají pouze pro stejný cyklus zapnutí. Uživatelé si mohou vybrat pracovní režim kliknutím na tlačítko [Vehicle Settings] → [Driver Assistance] → [Forward Assist] → [Enable ACC], [Enable ICC], and [Off] na multimediálním displeji a stisknutím hardwarových spínačů [Activation] nebo [Exit] na volantu. Na volantu je 5 tlačítek:

1. Tlačítko ON/OFF slouží k zapnutí konkrétních funkcí, když režim tempomatu není vypnutý, a dalším stisknutím jej vypnete.
2. Tlačítko Cancel se stiskne během běžného provozu režimu tempomatu a funkce se ukončí.
3. Tlačítka SET/- a RES/+ se stisknou pro zvýšení a snížení tempomatu, krátké stisknutí pro změnu o 5 km/h a dlouhé stisknutí pro změnu o 1 km/h.
4. Tlačítka TimeGap-/TimeGap+ se stisknou pro nastavení časového odstavu, který je rozdělen do tří poloh a nastavuje se cyklicky, když tempomat funguje normálně.

Zobrazení přístroje

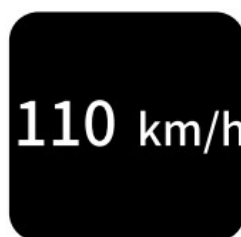

1. Je-li funkce zapnutá, řidič nastaví cestovní rychlost pomocí spínače nastavení rychlosti na volantu a na přístrojové desce se zobrazí odpovídající informace.



2. Pokud je funkce zapnutá a signál tempomatu je neplatný, na přístrojové desce se zobrazuje následující.



3. Časový odstup lze nastavit ve třech úrovních. Řidič nastaví úroveň následujícího signálu pomocí spínače časového odstavu a na přístrojové desce se zobrazí odpovídající informace.



4. Tempomat nelze zapnout:

Pokud nejsou zavřené čtyři dveře a přední kryt motoru, na přístrojové desce se zobrazí: „Four doors and one cover are not closed, so the cruise control system cannot be turned on“ (Čtyři dveře a jeden kryt nejsou zavřené, takže tempomat nelze zapnout).

Pokud řidič nemá zapnutý bezpečnostní pás, na přístrojové desce se zobrazí: „Seat belt is not fastened, so the cruise control system cannot be turned on“ (Bezpečnostní pás není zapnutý, takže tempomat nelze zapnout).

Pokud řidič nezařadí rychlostní stupeň D, na přístrojové desce se zobrazí textová zpráva: „ACC cannot be activated, and the gear is not in D“ (ACC nelze aktivovat a rychlostní stupeň není v D).

5. Pokud systém narazí na zvláštní situaci, kdy se nemůže vyhnout rizikům nebo zajistit bezpečnou jízdu, na přístrojové desce se zobrazí textová zpráva: „Please take control of the vehicle“, prompting the driver to take manual control“ (Převzmete kontrolu nad vozidlem), která řidiče vyzve k převzetí manuálního řízení.



6. Pokud v režimu tempomatu vyberete ICC, indikátor se skládá ze dvou částí, levá strana představuje horizontální ovládání funkcí a pravá strana vertikální ovládání funkcí, přičemž levá a pravá strana se mohou zobrazovat nezávisle. Indikátor zapnuté funkce svítí vždy šedě, indikátor aktivace funkce svítí vždy zeleně a indikátor selhání funkce svítí červeně s textem „ICC

fault“ (Porucha ICC), který upozorní řidiče.

7. Pokud je funkce ACC zapnutá v režimu tempomatu, kontrolka zapnutí funkce svítí vždy šedě, kontrolka aktivace funkce svítí vždy zeleně a kontrolka poruchy funkce svítí vždy červeně s textem „ACC fault“ (porucha ACC), aby upozornila řidiče.



8. Pokud systém zjistí, že řidič sundává ruce z volantu na delší dobu, zobrazí se na přístrojové desce grafická a textová výzva „Hold the steering wheel“ (Držte volant) doprovázená zvukovým alarmem.

 **Varování**

- 1 ACC není bezpečnostní systém, detektor překážek ani systém varování před kolizí, ale systém pro zvýšení komfortu, kde řidič musí neustále udržovat kontrolu nad vozidlem a nese za něj plnou odpovědnost.
- 2 ACC pomáhá řidiči, ale nenahrazuje ho při řízení. I když je ACC aktivován, musí řidič jezdit opatrně a dodržovat rychlostní limit.
- 3 Řidič musí upravit vzdálenost od vozidla před sebou na základě dopravní situace a aktuálních povětrnostních podmínek, jako je déšť a sníh, a provést přiměřená nastavení systému ACC. Řidič je vždy povinen udržovat vozidlo zpomalené až do úplného zastavení ve svém zorném poli.
- 4 Řidiči musí dodržovat odstup od vozidla před sebou. Časový odstup systému ACC by měl splňovat požadavek na minimální vzdálenost v daných jízdních podmínkách a ACC umožňuje tuto vzdálenost zvětšit nebo zmenšit, přičemž zmenšení vzdálenosti může vzdálenost snížit pod minimální vzdálenost ve srovnání s jinými situacemi.
- 5 Adaptivní tempomat (ACC) je vhodný pro použití na dálnicích a silnicích v dobrém stavu, spíše než na městských nebo horských silnicích.
- 6 Pokud je adaptivní tempomat (ACC) aktivní a řidič sešlápne plynový pedál, převezme řízení vozidla. Systém regulace odstupů adaptivního tempomatu (ACC) se neaktivuje.
- 7 Z bezpečnostních důvodů nelze adaptivní tempomat (ACC) aktivovat, pokud není zapnutý systém ESP.
- 8 Adaptivní tempomat (ACC) nemůže reagovat na protijedoucí provoz.
- 9 Adaptivní tempomat (ACC) může reagovat na stojící objekty, jako jsou vozidla, konec dopravního proudu, mytné brány, jízdní kola nebo chodci, pouze za určitých podmínek a tyto scénáře jsou vysoce situační.
- 10 Adaptivní tempomat (ACC) nereaguje na chodce.
- 11 Adaptivní tempomat (ACC) umožňuje pouze omezené brzdění, nikoli nouzové brzdění.
- 12 Pokud vozidlo vpředu prudce brzdí (nouzové brzdění), existuje riziko, že adaptivní tempomat (ACC) nemusí reagovat nebo bude reagovat příliš pomalu, což povede ke zpožděnému brzdění. V takových případech řidič neobdrží požadavek na převzetí řízení.
- 13 V některých případech (například při nadměrné rychlosti vozidla vpředu, rychlé změně jízdního pruhu nebo nedostatečné bezpečnostní vzdálenosti) nemusí mít systém dostatek času na snížení rychlosti. V takových případech musí řidič reagovat odpovídajícím způsobem. Systém nemůže v každé situaci vydat zvukové ani vizuální varování.
- 14 Při vjíždění a vyjíždění ze zatáček může být výběr cíle zpožděn nebo přerušen. Vozidlo s ACC v těchto situacích nemusí brzdit očekávaným způsobem nebo může brzdit příliš pozdě.
- 15 Je možné, že v ostrých zatáčkách, jako jsou klikaté silnice, existuje riziko, že se vozidlo vpředu na několik sekund ztratí kvůli omezením zorného pole senzorů, což může způsobit zrychlení vozidla s ACC.
- 16 Pokud je vzdálenost mezi vozidlem s ACC a sousedním jízdním pruhem příliš úzká (nebo pokud je vozidlo v sousedním jízdním pruhu příliš blízko vozidla s ACC), může ACC na toto vozidlo reagovat brzděním.
- 17 Pokud vozidlo vjede do dráhy vozidla s adaptivním tempomatem (ACC) v dosahu detekce radaru, bude identifikováno jako cílové vozidlo a bude reagovat odpovídajícím způsobem, což může vést k silnému nebo pozdnímu brzdění.
- 18 Za určitých podmínek, kdy může být detekce ovlivněna nebo zpožděna, například u cíle s malou odrazivou plochou radaru (kterým může být jízdní kolo, kočárek nebo chodec), hrozí, že systém nebude schopen potvrdit vzdálenost od vozidla vpředu, což může vést ke zpožděné nebo žádné reakci na tento typ vozidla. Řidič je v takových situacích povinen kontrolovat rychlost. Detekci může navíc ovlivnit šum nebo elektromagnetické rušení, což může vést ke zpožděním nebo rušení.
- 19 Radarové nebo video senzory jsou instalovány v přední části vozidla nebo za čelním sklem. Zorné pole senzoru nesmí být zakryto nečistotami, které by narušily jeho zamýšlenou funkci. Zejména pokud je senzor zcela pokryt sněhem, je systém nucen ukončit činnost. Systém

Varování

- sdělí řidiči zprávu o ukončení činnosti systému prostřednictvím HMI.
- 20 Během zastavení vozidla vpředu systém ve vzácných případech nerozpozná konec vozidla, ale spíše konec jeho nižšího cíle (například zadní nápravu nákladních vozidel s vyšším podvozkem nebo nárazníky vozidel, i když konec vozidla může vyčnívat dozadu). V těchto případech systém nedokáže udržet správnou brzdovou dráhu a v nejhorším případě vede ke kolizi. Řidič proto musí být během tohoto procesu neustále pozorný a připraven brzdít.
 - 21 Adaptivní tempomat (ACC) umožňuje vozidlu automaticky ukončit činnost po krátkém zastavení nebo potvrzení řidičem (pákou nebo plynovým pedálem). Během této doby se musí řidič ujistit, že se přímo před vozidlem nenacházejí žádné překážky ani jiní účastníci provozu, například chodci.
 - 22 Kalibrace radarových senzorů může být ovlivněna vibracemi nebo kolizí, což snižuje výkon systému. V tomto případě je nutné radarový senzor znovu zkontrolovat a kalibrovat.
 - 23 Úhel instalace radaru se po delší době jízdy vozidla změní. Doporučuje se, aby prodejce provedl kalibraci radaru během údržby vozidla z důvodu zvýšení výkonu.
 - 24 Vzhledem ke složité struktuře karoserie může radar pozdě identifikovat velké nákladní automobily jedoucí vpředu nebo vjíždějící do jízdního pruhu a řidiči musí vždy soustředit pozornost a včas přijmout bezpečnostní opatření.
 - 25 Adaptivní tempomat (ACC) lze nastavit na maximální rychlost 120 km/h, ale to neznamená, že ACC dokáže při této rychlosti vždy plně ovládat vozidlo a řidič se musí vždy soustředit na změny ve vozidle před sebou, rozumný provoz a bezpečnou jízdu.

Omezení výběru vozidel vpředu

! POZOR

- Výběr relevantních vozidel vpředu se nastavuje kombinací dat ze senzorů kolem karoserie s daty z jejích senzorů. Spolehlivost výběru cíle vpředu proto závisí na kvalitě senzorů kolem karoserie vozidla a okolních podmínkách. Adaptivní tempomat (ACC) může tyto objekty identifikovat a reagovat na ně nesprávně. Výrobce originálního vybavení (OEM) je proto zodpovědný za informování řidiče o možných závadách v adaptivním tempomatu (ACC), který v případě problému s výběrem cílového vozidla před ním pravděpodobně zareaguje jedním ze dvou způsobů: 1. Pokud systém správně nevybere příslušné cílové vozidlo přímo vpředu, ACC způsobí, že vozidlo zrychlí na požadovanou rychlost nastavenou řidičem. 2. Pokud vpředu jede nesouvisející vozidlo, například vozidlo v sousedním jízdním pruhu, které je nesprávně vybráno jako cílové vozidlo přímo vpředu, ACC vozidlo zpomalí.
- V obou případech řidič přebírá podélnou kontrolu nad vozidlem.
- Nesprávný výběr cílového vozidla vpředu může být způsoben okolními podmínkami, jako je znečištěné, deštivé nebo sněhové podmínky před radarovým senzorem, ale také závisí na okolních podmínkách vozovky, po které vozidlo s adaptivním tempomatem (ACC) jede, které se mohou lišit od jízdy zatáčkami, tunely nebo silnicemi se svodidly. Kromě toho nejsou některé cíle, jako jsou jízdní kola, motorová vozidla s vyčnívajícími náklady a chodci, správně rozpoznány.

Reakce na statické cíle

Adaptivní tempomat (ACC) reaguje na statické cíle pouze do udržitelné rychlosti vozidla 60 km/h. Nad rychlostí 60 km/h musí řidič převzít podélné řízení vozidla, aby se vyhnul ovlivnění statickými cíli, což je vysoce pravděpodobné při přiblížení se k zadní části dopravní zácpy nebo k vozidlu čekajícímu na semaforu.

Kontrolní limity

ACC jakožto komfortní systém není ani

systémem pro předcházení kolizím, ani systémem pro varování před kolizí. Řidič by měl mít vozidlo neustále pod kontrolou a v reálném čase monitorovat ACC, aby zajistil, že v případě potřeby bude možné ACC převzít nebo zastavit.

Následující dynamické parametry ACC jsou omezeny pro zajištění komfortu ACC:

1. Maximální zpomalení a míra změny zpomalení jsou navrženy tak, aby se zabránilo prudkému brzdění a zajistilo se tak pohodlí řidiče.
2. Maximální zrychlení a míra změny zrychlení jsou navrženy tak, aby bylo zajištěno pohodlí řidiče.
3. Rychlost v zatáčkách je parametr, jehož cílem je zajistit pohodlí řidiče.

! Varování

- Pokud je vozidlo v režimu tažení, ručně vypněte systémy ADAS a BSD. Vzhledem k tomu, že tento systém byl vyvinut pro případ, že za vozidlem nebude přívěs, je řidič zodpovědný za jakékoli důsledky vyplývající z jeho použití s přívěsem vzadu !!

Režim posilovače řízení

Konfigurace vozidla

Návod obsahuje konfigurace pro všechny řady tohoto modelu. V důsledku toho některé funkce popsané v návodu nemusí být ve vašem vozidle namontovány. Konkrétní informace o konfiguraci získáte v příslušných materiálech nebo se obraťte na distributora, od kterého jste vozidlo zakoupili.

Režim přepínání

Režim posilovače řízení naleznete na levé rozbalovací stránce audiosystému nebo v nastavení vozidla a tři dotyková tlačítka odpovídají třem režimům posilovače řízení.



Komfortní režim

Je vhodný pro řídicí návyky většiny lidí.

Sportovní režim

Snižuje výkon a zvyšuje zpětnou vazbu síly volantu, což je doporučeno pro speciální podmínky, jako jsou vysoké rychlosti a silný déšť.



! POZOR

Přepnutí režimu posilovače řízení podléhá následujícím podmínkám:

- Elektrický posilovač řízení funguje správně.
- Audiosystém funguje správně.
- Vozidlo jede rychlostí nižší než 120 km/h.
- Není patrné žádné řízení.
- Pro zajištění bezpečnosti vozidla se doporučuje přepínat posilovač řízení, když vozidlo stojí a okolí je bezpečné.

Lehký režim

Zvyšuje výkon, čímž usnadňuje řízení, což je vhodné pro jízdní prostředí, jako je dojíždění do práce v centru města.

Mechanismus indikace řízení (různé regulátory)

Dveře

Vložte klíč do klíčové dírky zvenku vozidla a otočte jím proti směru hodinových ručiček na straně řidiče pro zamknutí dveří a naopak. Po odemknutí zámku dveří zatáhněte za vnější kliku pro otevření dveří.

Zatáhněte za vnitřní kliku jednou pro odemknutí a dvakrát pro otevření dveří zevnitř.

POZOR

- Je zakázáno otevírat dveře během jízdy.
- Je velmi nebezpečné řídit s napůl zavřenými dveřmi. Sledujte prosím stav otevírání dveří daného modelu vozidla na přístrojové desce – obvykle svítí, abyste se ujistili, že jsou dveře zavřené.
- Mimo vozidlo musí být dveře zamčené klíčem. Je zakázáno zavírat dveře umístěním tlačítka zámku uvnitř dveří do zamčené polohy a zavřením dveří vnější klikou.

Klíč

Klíč je spínač zapalování vozidla a používá se k zamykání a odemykání dveří.

Dálkové ovládání



- 1 Zamykací spínač.
- 2 Spínač odemknutí.

3 Spínač vyhledávání vozidla.

Inteligentní klíč se používá k zamykání a odemykání všech dveří v dosahu přibližně 10 metrů od vozidla nebo k aktivaci alarmu vozidla. Chcete-li ovládat kterýkoli ze spínačů, stiskněte jej pomalu a pevně. Inteligentní klíč je elektronická součástka.

Abyste předešli poškození inteligentního klíče, řiďte se níže uvedenými pokyny.

1. Neumisťujte klíč na místa s vysokou teplotou, například na přístrojovou desku.
2. Nenechávejte klíč na bezdrátovém nabíjecím panelu.
3. Klíč nerozebírejte svévolně.
4. Netlučte klíčem silně o jiné předměty ani jej nepouštějte na zem.
5. Nevkládejte jej do vody.

Pokud inteligentní klíč selže nebo jej nelze ovládat v normální vzdálenosti, postupujte podle následujících pokynů:

1. Zkontrolujte, zda se v blízkosti nenachází rádiová stanice nebo letištní rádiový vysílač, který by rušil normální provoz inteligentního klíče.
2. Zkontrolujte, zda není baterie uvnitř inteligentního klíče vybitá.

Pokud ztratíte inteligentní klíč, co nejdříve kontaktujte servisní středisko společnosti, abyste předešli možné krádeži nebo nehodě.

Zamykání a odemykání dveří

Dálkové zamykání a odemknutí

Chcete-li zamknout a odemknout všechny dveře, stiskněte pomalu a pevně inteligentní klíčový spínač. Funkci proti krádeži karoserie vozidla lze nastavit zamknutím dveří inteligentním klíčem. Funkce se při odemknutí zruší. Podrobný popis této funkce naleznete v části o systému proti krádeži karoserie vozidla pro nastartování a jízdu.

Pokud jsou všechny dveře zavřené, stiskněte jednou spínač zamykání, abyste zamkli všechny dveře současně. V tomto okamžiku směrové světlo jednou blikne. Stiskněte jednou spínač odemykání, abyste odemkli

čtyři dveře; pokud je na přístrojové desce nastaveno samostatné odemykání dveří na straně řidiče, stiskněte jednou spínač odemykání, abyste odemkli dveře na straně řidiče. Během určité doby stiskněte znovu spínač odemykání, abyste odemkli zbývajících tři dveře. V tomto okamžiku směrové světlo dvakrát blikne.

Pokud po dálkovém odemknutí nebudou do 30 sekund otevřeny žádné dveře, všechny dveře se automaticky znovu zamknou.

Zamykání a odemykání pomocí inteligentního vstupního systému (některé modely)

V případě nošení inteligentního klíče lze dveře zamykat a odemykat pomocí inteligentního vstupního systému.



1 Klika.

2 Pozice zamknutí a odemknutí.

3 Klíčová dírka.

Když jsou všechny dveře zavřené, stiskněte jednou spínač pomalého poježdění, abyste zamkli všechny dveře současně. V tomto okamžiku směrové světlo jednou blikne.

Po zamknutí dveří stiskněte jednou spínač pomalého poježdění a všechny čtyři dveře se odemknou současně. V tomto okamžiku směrové světlo dvakrát blikne.

Zamykání a odemykání pomocí centrálního ovládacího spínače

Pokud jsou všechny dveře zavřené, stiskněte jednou spínač centrálního ovládacího pro současné zamknutí všech dveří.

Stiskněte jednou spínač centrálního ovládacího pro odemknutí všech čtyř dveří.

Zámek v určité rychlosti

Vozidlo je standardně vybaveno systémem SRS. Pokud jsou všechny čtyři dveře vozidla zavřené a rychlost vozidla dosáhne určité hodnoty během jízdy, všechny čtyři dveře se automaticky zamknou.

Automatické odemčení po vypnutí motoru

Pokud jsou všechny čtyři dveře zamčené, automaticky se odemknou, když se spínač start-stop přepne z režimu ON do režimu OFF. Tuto funkci lze deaktivovat, pokud je funkce automatického odemykání vypnuta na přístrojové desce.

Odemknutí po havárii

Pokud je spínač start-stop v režimu ON, v případě nehody vozidla se všechny čtyři dveře automaticky několikrát odemknou, funkce zamykání zadních dveří bude dočasně zablokována a zámek dveří nebude možné znovu zamknout, dokud se spínač start-stop nepřepne do režimu OFF.

! POZOR

- Pokud je na multimediálním displeji nastaven režim výzvy dálkového zamykání na „dvojitě bliknutí + pískání“, směrové světlo jednou blikne a jednou zazní klakson při zamknutí dveří; při odemknutí dveří směrové světlo dvakrát blikne a dvakrát zazní klakson.

! Varování

- Pokud jsou dveře zamčené a směrové světlo neblinká, zkontrolujte, zda jsou všechny dveře a kryt motorového prostoru zcela zavřené.
- Pokud jsou dveře zamčené inteligentním klíčem a inteligentním vstupním systémem, musí být spínač start-stop v režimu OFF. Abyste předešli spálení motoru zámku dveří v důsledku přehřátí, neopakujte operaci zamykání a odemykání všech čtyř dveří příliš často.
- V případě přehřátí motoru zámku dveří se automaticky přepne do ochranného režimu. V tomto okamžiku funkce zamykání dveří dočasně selže a obnovení normálního zamykání a odemykání chvíli trvá.

Dálkové vyhledávání vozidel

Pokud je spínač start-stop v režimu OFF a všechny dveře jsou zamčené, lze inteligentní klíč použít k dálkovému vyhledávání vozidla. Stisknutím spínače vyhledávání vozidla aktivujete funkci vyhledávání vozidla. Levé a pravé směrové světlo zablikají a zadní směrové světlo se po 10 sekundách vypne. Pokud je režim výzvy k dálkovému vyhledávání vozidel na multimediálním displeji nastaven na „dvojitě bliknutí + pískání“, po aktivaci funkce vyhledávání vozidel zablikají levé a pravé směrové světlo, současně se rozezní houkačka a blikání i zvuk se po 10 sekundách zastaví. Stisknutím spínače odemykání inteligentního klíče během vyhledávání vozidel se funkce vyhledávání vozidel okamžitě ukončí a odemknou se všechny čtyři dveře. Stisknutím spínače zamykání inteligentního klíče během vyhledávání vozidel se funkce vyhledávání vozidel okamžitě ukončí.

Výměna baterie

Pro výměnu baterie se používá lithiová baterie CR20323V.

Varování

- Nepožívejte baterie. Hrozí nebezpečí chemického popálení.
- Tento výrobek obsahuje knoflíkové baterie. V případě požití mohou způsobit těžké vnitřní popáleniny během pouhých dvou hodin a vést k úmrtí.
- Uchovávejte nové i použité baterie mimo dosah dětí.
- Pokud se kryt baterie bezpečně nezavírá, přestaňte klíč používat a uchovávejte jej mimo dosah dětí.
- Pokud se domníváte, že baterie mohla být spolknuta nebo vložena do jakékoli části těla, vyhledejte okamžitě lékařskou pomoc.

POZOR

- Při výměně baterie inteligentního klíče dbejte na to, abyste neztratili některé součásti.
- Vyměňujte pouze za stejnou baterii nebo baterie stejného typu doporučené

společností.

- Použité baterie zlikvidujte v souladu s místními zákony a předpisy.

Při výměně baterie je třeba dodržet následující postup:

1. Pomocí plochého šroubováku omotaného plastovou páskou otevřete horní a spodní kryt inteligentního klíče.



2. Vyjměte baterii z inteligentního klíče.

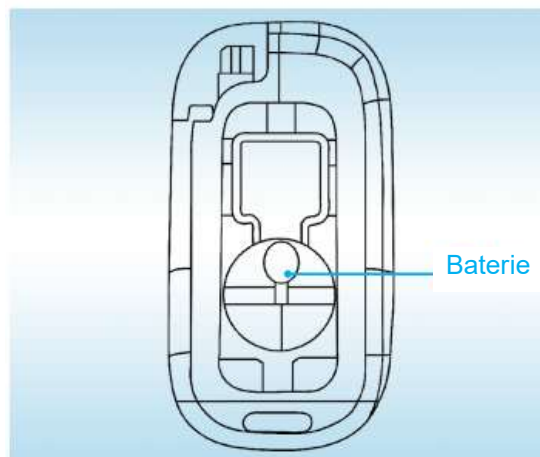

3. Vyjměte vybité baterie, vložte nové a pevně zakryjte horní a spodní kryt inteligentního klíče.

POZOR

- Zkontrolujte, zda jsou kladné a záporné elektrody baterie inteligentního klíče správně nainstalovány.
- Neskladujte inteligentní klíč ve vlhkém prostředí, abyste zabránili jeho korozi.
- Nedotýkejte se žádné části inteligentního klíče ani s ní nehýbejte. Jinak nemusí inteligentní klíč správně fungovat.

- Při vkládání baterie dbejte na to, abyste neohnuli elektrodu, a zabraňte vniknutí prachu nebo oleje do pouzdra inteligentního klíče.

Po výměně baterie v inteligentním klíči zkontrolujte, zda inteligentní klíč normálně funguje. Pokud inteligentní klíč stále nefunguje normálně, obraťte se na autorizovaný servis společnosti.

Otevření krytu motorového prostoru

1. Zatáhněte za rukojeť umístěnou pod přístrojovou deskou na straně řidiče, kryt motoru vyskočí a vytvoří mezeru.
2. Sáhnete do mezery, otočte sponu proti směru hodinových ručiček a zvedněte kryt. Kryt se automaticky zvedne a otevře.



Otevírání víka palivové nádrže

Zatáhněte za rukojeť umístěnou pod přístrojovou deskou na straně řidiče a víko palivové nádrže se zvedne.



Otevírání dveří nákladového prostoru

1. Dveře zavazadlového prostoru bez zámku otevřete přímým zatažením za kliku.
2. Dveře zavazadlového prostoru s zámek nejprve odemkněte klíčem a poté je otevřete zatažením za kliku.



Návod k obsluze skrytých schůdků zadních dveří zavazadlového prostoru (volitelné)

Pokyny pro skryté schůdky do zadních dveří:

1. Před použitím otevřete zadní dveře zavazadlového prostoru a udržujte je vodorovně a stabilně.
2. Stiskněte tlačítko „PUSH“ uprostřed skrytého schůdku pro jeho odemčení a skrytý schůdek se mírně vysune.
3. Uchopte vysouvací část a vytáhněte ji vodorovně. S pomocí vnitřní vodicí lišty při vytahování ji vytáhněte na konec vodicí lišty a před nástupem schůdek uvolněte dolů.
4. Po nástupu zvedněte schůdek do vodorovné polohy, zatlačte jej vodorovně dovnitř a vraťte jej zpět, dokud neuslyšíte „cvaknutí“, které signalizuje, že je schůdek zajištěn na místě.

Když je zavazadlový prostor otevřený, stiskněte polohu označenou rámečkem a skrytý schůdek se vysune.



Když je schůdek ve vysunutém stavu, nastupte do vozidla na místo označené červenou šipkou.



Sedadlo

Před jízdou by si všichni cestující měli nastavit opěradla do správné polohy a správně si zapnout bezpečnostní pásy.

Varování

- Vozidlo se nesmí nastartovat, dokud se cestující řádně neusadí. Cestující nesmí sedět na sklopných opěradlech ani v ložné ploše. V případě nouzového brzdění nebo nehody může osoba, která nesprávně sedí a / nebo není správně připoutána bezpečnostním pásem, zemřít nebo být vážně zraněna.
- Během jízdy nesmí cestující stát ani chodit mezi sedadly. Jinak může v případě nouzového brzdění nebo nehody dojít k vážnému zranění nebo dokonce smrti.

Bezpečnostní opatření pro přední sedadla Sedadlo řidiče

Když se nafoukne airbag řidiče, dojde k silnému nárazu, který může způsobit smrt nebo vážné zranění řidiče, zejména pokud je řidič velmi blízko airbagu. Protože nebezpečná zóna airbagu řidiče je 50 mm až 75 mm od začátku nafouknutí airbagu, měli byste být z bezpečnostních důvodů od airbagu řidiče vzdáleni alespoň 250 mm. Vzdálenost se měří od středu volantu k hrudní kosti.

Pokud sedíte méně než 250 mm od airbagu, můžete změnit polohu za volantem následujícími způsoby:

1. Posuňte sedadlo co nejvíce dozadu, ale ne příliš, abyste se vyhnuli nepříjemnostem při sešlápnutí pedálů.
2. Mírně sklopte opěradlo. Ačkoli se konstrukce vozidel liší, pro většinu řidičů je nastavením sedadla zaručena vzdálenost 250 mm.
3. Pokud je po sklopení opěradla obtížné vidět na vozovku, zvedněte se pomocí pevného a hrubého polštáře nebo zvedněte sedadlo (pokud je k dispozici).
4. Pokud lze nastavit úhel sklonu volantu, sklopte jej dolů. Airbag směřujte k hrudníku, nikoli k hlavě nebo krku.

Upravte polohu sedadla podle doporučení, ale ujistěte se, že stále můžete ovládat pedály a volant a sledovat přístrojovou desku.

Sedadlo spolujezdce

Airbag spolujezdce se může také nafouknout s velkou silou a způsobit vážná zranění nebo dokonce smrt, zejména pokud je spolujezdec velmi blízko airbagu. Sedadlo spolujezdce by mělo být co nejdále od airbagu.

Bezpečnostní opatření pro nastavení předních sedadel

1. Nenastavujte sedadlo během jízdy, mohlo by se neočekávaně pohnout a řidič by tak nemohl ovládat vozidlo.
2. Dbejte na to, aby sedadlo nenarazilo do cestujících nebo zavazadel.
3. Po nastavení polohy sedadla uvolněte ovládací tyč a posouvejte sedadlo dopředu a dozadu, abyste se ujistili, že je zajištěno.
4. Po nastavení opěradla zatlačte tělo dozadu směrem do sedadla a ujistěte se, že je

sedadlo zajištěno.

5. Nevkládejte pod sedadlo žádné předměty. Mohly by bránit správnému zajištění sedadla nebo by se tyč pro nastavení polohy sedadla mohla neočekávaně zvednout, což by mohlo způsobit náhlý pohyb sedadla a řidič by tak nemohl ovládat vozidlo.

6. Při nastavování sedadla nedávejte ruce pod sedadlo ani do blízkosti pohyblivých částí. Mohlo by dojít k jejich zachycení a zranění.

Nastavení předních sedadel (samostatná sedadla)

1. Tyč pro nastavení polohy sedadla vpředu a vzadu: Uchopte střed tyče pro nastavení polohy sedadla ❶ a zatáhněte ji nahoru, poté lehce zatlačte na sedadlo tělem, abyste jej posunuli do požadované polohy, a tyč uvolněte.

2. Rukojeť pro nastavení úhlu opěradla: Uchopte rukojeť pro nastavení úhlu opěradla ❷ a zatáhněte ji nahoru. Cestující se lehce opře o opěradlo, aby nastavil vhodný úhel opěradla, a poté rukojeť uvolní.

3. Rukojeť pro nastavení výšky sedadla: Uchopte rukojeť pro nastavení výšky sedadla ❸ a zatáhněte ji nahoru. Po zatažení do vhodného úhlu rukojeť uvolněte.



4. Elektrické nastavení sedadla (u některých modelů): Přepněte tlačítko elektrického nastavení sedadla pro nastavení sedadla (posunutí, výška a opěradlo) do vhodné polohy a poté tlačítko uvolněte.

5. Nastavení bederní opěrky elektricky ovládaného sedadla (u některých modelů): Stiskněte kulaté tlačítko na boku sedadla pro nastavení bederní opěrky opěradla. Tlačítka nahoru a dolů slouží pro horní a dolní bederní opěrku, tlačítko dopředu slouží pro zvýšení

horní a dolní opěrky a tlačítko dozadu pro jejich snížení.

6. Paměť elektricky ovládaného sedadla a čochky vnějšího zpětného zrcátka (u některých modelů):

Po nastavení sedadla a vnějšího zpětného zrcátka stiskněte tlačítko nastavení na boku sedadla a poté stiskněte tlačítko ❶ pro uložení aktuální polohy sedadla a zpětného zrcátka do stavu 1. Obdobně nastavte sedadlo a vnější zpětné zrcátko do dalších poloh do stavů 2 a 3.



Nastavitelný rozsah sedadla řidiče

Typ sedadla	Název	Nastavitelný rozsah
Manuální sedadlo	Nastavení natočení opěradla (°)	90
	Nastavení sedadla vpřed a vzad (mm)	240
	Nastavení výšky sedadla (mm)	45
Elektricky ovládané sedadlo	Nastavení natočení opěradla (°)	60
	Nastavení sedadla vpřed a vzad (mm)	220
	Nastavení výšky sedadla (mm)	45

Úhel opěradla sedadla je z výroby 24 stupňů, maximální poloha posuvníku je 200 mm dopředu a výška sedadla je nejnižší.

Nastavitelný rozsah sedadla spolujezdce

Typ sedadla	Název	Nastavitelný rozsah
Manuální sedadlo	Nastavení natočení opěradla (°)	90
	Nastavení sedadla vpřed a vzad (mm)	240
Elektricky ovládané sedadlo	Nastavení natočení opěradla (°)	60
	Nastavení sedadla vpřed a vzad (mm)	220

Úhel opěradla sedadla je z výroby 24 stupňů a maximální poloha posuvníku je 200 mm vpředu.

⚠ Varování

- Je zakázáno nadměrně sklánět opěradlo. Ať už se jedná o čelní srážku nebo náraz zezadu, bezpečnostní pásy poskytují nejlepší ochranu, když řidič a spolujezdec sedí vzpřímeně se zády opřenými o opěradlo. Při opírání se o opěradlo může břišní pás sklouznout přes boky a přímo zadržet břicho, krk se může dotýkat i ramenního pásu. V případě čelní srážky platí, že čím více je sedadlo sklopeno, tím větší je pravděpodobnost úmrtí nebo vážného zranění.

Nastavení sklopných zadních sedadel (jednodílná sedadla)

1. Uchopte lanko, jak je znázorněno na obrázku, a zatáhněte za něj nahoru, abyste odemkli skládací sedadlo a vyklopili ho nahoru.



2. Jak je znázorněno na obrázku níže, po vyklopení zadního sedadla zavěste hák na druhém konci lanka na pojistný kroužek na vozidle, abyste zajistili zadní sklopné sedadlo.



⚠ Varování

- Při nastavování opěradla sedadla do původní polohy byste měli dbát na následující, abyste předešli zranění v případě nehody a nouzového brzdění:
- Nenechte si v sedadle přiskřípnout ruce ani nohy.
 - Ujistěte se, že pod sedadlem nejsou žádné překážky, protože by mohly bránit jeho zajištění.
 - Nezapomeňte sedadlem zatřepat nahoru a dolů, abyste se ujistili, že je zajištěno, jinak by bezpečnostní pás nemusel správně fungovat.
 - Ujistěte se, že bezpečnostní pás není v sedadle zkroucený ani zaseknutý a že je umístěn ve správné poloze pro použití.

Dětská bezpečnostní sedačka



! POZOR

- Dětské autosedačky nejsou povoleny na sedadle spolujezdce.

Upevňovací body pro dětské autosedačky

Na zadním konci sedáku zadního sedadla se pod dětskou autosedačkou nacházejí 4 upevňovací body v poloze vyznačené na obrázku.



Upevňovací body pro horní popruh dětské autosedačky

Po sklopení opěradla zadního sedadla jsou na zadní stěně dva upevňovací body, kam lze upevnit dětskou autosedačku.



! Varování

- Děti menší než 150 cm nebo mladší 12 let by měly používat bezpečnostní sedačku, která splňuje normy, a používat ji pouze na zadním sedadle.
- Nepoužívejte dětské bezpečnostní sedačky otočené proti směru jízdy vpředu, pokud je vozidlo vybaveno airbagem. Jinak to může být velmi nebezpečné.
- Při instalaci dětské bezpečnostní sedačky si prosím přečtěte a dodržujte pokyny výrobce.
- Dětskou bezpečnostní sedačku nijak neupravujte.
- Nedávejte si děti na klín během jízdy.
- Nenechávejte děti samotné ve vozidle.

! Varování

- V případě dopravní nehody požádejte odborně vyškoleného technika o kontrolu dětské autosedačky.

! POZOR

- V různých zemích platí různé předpisy týkající se používání dětských autosedaček. Proto by se měly používat pouze dětské autosedačky s certifikací ECE.

Bezpečnostní sedačky pro různé skupiny dětí

Používejte dětskou autosedačku v souladu s následujícími požadavky:

1. Autosedačka pro kojence: Pro kojence s

hmotností nižší než 13 kg používejte autosedačku pro kojence otočenou proti směru jízdy na zadním sedadle.



2. Dětská autosedačka: Pro děti o hmotnosti od 13 kg do 18 kg použijte dětskou autosedačku na zadním sedadle.



Instalace dětské bezpečnostní sedačky

Montážní poloha	Klasifikace skupiny dětí				
	0	0+	I	II	III
	Pod 10 kg	Pod 13 kg	9–18 kg	15–25 kg	22–36 kg
Sedadlo spolujezdce	X				
Zadní sedadlo	F/UF		U/F/UF		

X: Není vhodné pro tuto skupinu dětí.

U: Pro tuto skupinu dětí se běžně používají dětské sedačky otočené čelem ke směru jízdy, které se zajišťují bezpečnostními pásy.

F: Pro tuto skupinu dětí se běžně používají dětské sedačky otočené proti směru jízdy, které se zajišťují bezpečnostními pásy.

UF: Pro tuto skupinu dětí jsou obecně vhodné dětské autosedačky ISOFIX s opěrkou země a zařízením proti převrácení.

⚠ Varování

- Při použití dětské autosedačky s podpurným rámem se ujistěte, že je podpurný rám bezpečně připevněn k podlahovému panelu.
- Při použití dětské autosedačky vybavené dětským bezpečnostním pásem se ujistěte, že bezpečnostní pás není volný nebo překroucený.

Podsedák

⚠ Varování

- Neinstalujte podsedáky vybavené pouze břišními pásy nebo podsedáky.
- Neinstalujte na podsedáky ani podsedáky volný nebo zkroucený bezpečnostní pás.
- Neumíst'ujte bezpečnostní pás pod paži ani za dítě.
- Nepoužívejte žádné předměty, jako jsou polštáře, knihy nebo ručníky, ke zvedání dětí.
- Ujistěte se, že dítě na sedačce dobře sedí.
- Děti, které váží více než 15 kg, ale jsou nižší než 150 cm, musí používat podsedáky nebo podsedáky.

Doporučuje se používat autosedačku, která obsahuje sedák a opěradlo, nikoli pouze sedák. Tím se zajistí, že ramenní popruhy na původním sedadle vozidla budou vést přes střed ramen dítěte a zároveň bude břišní pás pevně držet dítě v rozkroku.

Podsedák (třída II)

Podsedák (třída III)

Opěrka hlavy

Z bezpečnostních a komfortních důvodů si před jízdou nastavte opěrku hlavy.

1. Nahoru: Vytáhněte opěrku hlavy nahoru.
2. Dolů: Zatlačte opěrku hlavy dolů a zároveň držte stisknuté tlačítko pro uvolnění zámku.
3. Nastavení úhlu přední opěrky hlavy (u některých modelů): Úhel opěrky hlavy můžete také nastavit dopředu nebo dozadu.

Pokud je toto nastavení nutné, jednoduše zatáhněte nebo zatlačte horní část opěrky hlavy do vhodného úhlu.



Varování

- Nastavte střed opěrky hlavy tak, aby byl blízko horní části vašich uší.
- Čím blíže je opěrka hlavy k hlavě, tím lepší je její ochranná funkce, proto se nedoporučují polštáře.
- Po nastavení opěrky hlavy sedadla se ujistěte, že je zajištěna na místě.
- Nejezděte s demontovanou opěrkou hlavy.

Bezpečnostní pás

Společnost důrazně vyžaduje, aby řidič i spolujezdci používali bezpečnostní pásy, pokud jsou jimi vybaveni. Pokud tak neučiníte, zvýšíte riziko zranění nebo vážného zranění při nehodě.

Bezpečnostní pásy ve vašem vozidle jsou určeny pro dospělé, jejich velikost je vhodná a nezpůsobuje žádné nepohodlí při používání.

Opatření pro používání bezpečnostních pásů u těhotných žen

Společnost doporučuje těhotným ženám, aby správně používaly bezpečnostní pásy podle doporučení lékaře. Měly by si bezpečně zapnout bezpečnostní pás a stáhnout ho co nejnižší, aby byl zapnutý v rozkroku, nikoli v pase.

Opatření pro používání bezpečnostních pásů u zraněných osob

Společnost doporučuje, aby zraněné osoby správně používaly bezpečnostní pás. V závislosti na zranění by měly požádat o vyšetření lékařem a poskytnutí konkrétních rad.

⚠ Varování

Dokud je vozidlo v pohybu, používejte správně bezpečnostní pás. V opačném případě by v případě nouzového brzdění nebo nehody mohlo dojít k vážnému zranění nebo dokonce k úmrtí cestujících. Při používání bezpečnostních pásů dodržujte následující pokyny:

- Na osobu lze použít pouze jeden bezpečnostní pás. Jeden bezpečnostní pás nemohou používat dvě nebo více osob současně, a to ani děti.
- Nesklápějte opěradlo příliš dozadu. V případě čelní srážky platí, že čím více je sedadlo sklopeno, tím větší je riziko úmrtí nebo vážného zranění.
- Dbejte na to, abyste nepoškodili popruhy ani jiné náhradní díly. Pravidelně kontrolujte systém bezpečnostních pásů. Zkontrolujte, zda nejsou prořiznuté, opotřebované a uvolněné díly. Poškozené díly vyměňte. Systém nerozebírejte ani neupravujte.
- Neznečišťujte ani nenamáčejte bezpečnostní pásy. V případě potřeby je čistěte neutrálním mýdlovým roztokem nebo teplou vodou. Nečistěte bezpečnostní pásy bělidlem, barvivy ani abrazivními čisticími prostředky a nedovolte, aby se dotýkaly bezpečnostního pásu – mohlo by to vážně oslabit pevnost bezpečnostních pásů.
- Vyměňte sestavu bezpečnostního pásu (včetně šroubů), která byla použita při vážné nehodě. Vyměňte celou sestavu i v případě drobného poškození.

Zapněte si tříbodový bezpečnostní pás

Nastavte si sedadlo podle potřeby a posadte se vzpřímeně na sedadlo s opěradlem opřeným o opěradlo. Chcete-li zapnout bezpečnostní pás, vytáhněte jej z navíječe a zasuněte šroub do západky. Po zasunutí šroubu do západky uslyšíte cvaknutí.

Délku bezpečnostního pásu lze automaticky nastavit podle vaší velikosti a polohy sedu.



V případě nouzového brzdění nebo nehody dokáže navíječ zablokovat bezpečnostní pás. Dokáže také zablokovat bezpečnostní pás, když se tělo rychle pohybuje dopředu. Pomalé a jednoduché pohyby umožňují natažení popruhu a vy se můžete volně pohybovat. Jakmile je ramenní pás spolujezdce plně natažený, trochu jej natáhněte a pás se v této poloze zablokuje a nelze jej dále natáhnout. Tato funkce slouží k bezpečnému upevnění dětského zádržného systému. Chcete-li bezpečnostní pás znovu natáhnout, zcela jej natáhněte a poté jej vytáhněte. Pokud bezpečnostní pás nelze z navíječe vytáhnout, jednou za něj zatáhněte a uvolněte, poté jej můžete snadno vytáhnout z navíječe.

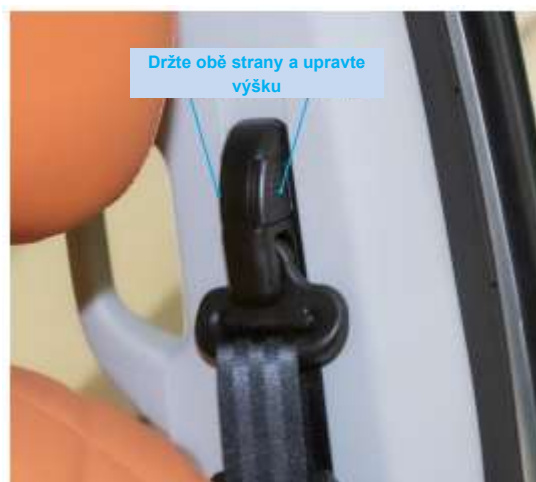

⚠ Varování

- Po zasunutí závory do západky se ujistěte, že jsou závora i západka zajištěny a že se popruh nemůže otáčet.
- Nevkládejte do západky mince, sponky atd., mohlo by to bránit správnému

zajištění.

- Pokud bezpečnostní pás nelze normálně používat, okamžitě kontaktujte autorizovaný servis společnosti. Sedačka se nesmí používat, dokud nebude obnovena její funkce, protože by to mohlo vést k vážnému zranění nebo smrti dospělého spolujezdce nebo dítěte.

Nastavení polohy břišního a ramenního popruhu

Zkuste snížit polohu břišního popruhu k rozkroku a ramenní popruh upravit do středu ramene, aby se bezpečnostní pás pohodlněji používal.



⚠ Varování

- Pánevní pás je příliš vysoko nebo příliš volný. V případě nárazu nebo jiné nehody může boční posunutí pánevního pásu způsobit vážné zranění nebo dokonce smrt. Zkuste nastavit pánevní pás podle boků spolujezdce.
- Nevkládejte ramenní pás pod paži.

Bezpečnostní pás s nastavitelným ramenním upevněním

Upravte polohu napínače bezpečnostního pásu podle své velikosti.

1. Nahoru: Posuňte napínač nahoru.
2. Dolů: Stisknutím tlačítka pro odemknutí jej spusťte.
3. Po nastavení se ujistěte, že je pojistka zajištěna na místě.

⚠ Varování

- Ujistěte se, že ramenní pás je vždy

vystředěn na rameni. Bezpečnostní pás by měl být udržován mimo krk dítěte, ale ne mimo ramena dítěte. Pokud tak neučiníte, sníží se ochrana v případě nehody a může dojít k vážnému zranění nebo dokonce smrti.

Uvolněte bezpečnostní pás

Stiskněte tlačítko uvolnění západky pro natažení bezpečnostního pásu. Pokud se bezpečnostní pás nedá plynule natáhnout, vytáhněte ho a zkontrolujte, zda není zauzlený nebo zamotaný. Ujistěte se, že se během natahování nekrotí.

Předepínač bezpečnostního pásu

Předepínače bezpečnostních pásů řidiče a spolujezdce se aktivují v reakci na silný čelní náraz. U vozidel vybavených airbagy se předepínač aktivuje i během pohybu vozidla.

Pokud je bezpečnostní pás zapnutý, může se předepínač předního bezpečnostního pásu aktivovat bez ohledu na to, zda se na sedadle nacházejí osoby nebo zavazadla.

Složení systému předepětí bezpečnostních pásů

Systém předepínání bezpečnostních pásů se skládá hlavně z následujících součástí:

1. Sestava předepínačů bezpečnostního pásu.
2. Uvolňovací tlačítko pro sponu bezpečnostního pásu spolujezdce.

⚠ Varování

- Neupravujte, neodstraňujte, neklepejte ani neotevírejte sestavu předepínače bezpečnostního pásu, snímač airbagu, okolní součásti a kabelový svazek. Nedodržení těchto pokynů může způsobit, že se předepínač bezpečnostního pásu nebude správně aktivovat, což může mít za následek náhlou funkci systému nebo jeho selhání, což může vést k vážnému zranění nebo smrti. Pro opravu a vylepšení se obraťte na poprodejní servisní oddělení nebo autorizovaný servis společnosti.

⚠ POZOR

Neprovádějte následující změny bez konzultace s oddělením poprodejního

servisu nebo autorizovaným servisem společnosti. Někdy mohou tyto změny narušit normální funkci předepínače bezpečnostního pásu.

- Neinstalujte elektrická zařízení, včetně odnímatelného dvoukanalového rádia, magnetofonu, CD přehrávače atd.
- Neopravujte sestavu předního bezpečnostního pásu na nebo v její blízkosti.
- Neupravujte konstrukci přední části vozu.
- Neinstalujte ochranná zařízení mřížky chladiče (čelní rámy, stabilizátory atd.), sněžné pluhy, navijáky a další vybavení na přední část vozu.
- Neprovádějte opravy na nebo v blízkosti předního blatníku, konstrukce přední části vozu nebo ovládací konzole.

Vnější zpětné zrcátko

Nastavte zpětná zrcátka tak, abyste v nich viděli pouze boční část vozidla. Pečlivě posuďte velikost nebo vzdálenost jakýchkoli předmětů zobrazených ve vnějších zpětných zrcátkách na straně spolujezdce, protože se jedná o konvexní zrcátka. Jakýkoli předmět zobrazený v konvexním zrcátku je menší a také se jeví dále než v plochém zrcátku.

U některých modelů vyhřívací fólie na vnějších zpětných zrcátkách rychle očistí povrch, když otočíte spínač nastavení zpětného zrcátka do polohy funkce vyhřívání zpětného zrcátka.



Varování

- Nenastavujte zpětné zrcátko za jízdy;

řidič by jinak mohl udělat chybu v ovládní, což by mohlo vést k nehodě s následkem smrti nebo vážného zranění.

- U některých modelů se nedotýkejte zrcátek, když je zapnuté vyhřívání zpětného zrcátka.

Ovládání spínače elektricky ovládaných zpětných zrcátek (manuální sklápění)

Nastavení elektricky ovládaného zpětného zrcátka: Stiskněte tlačítko „L“ (vlevo) nebo tlačítko „R“ (vpravo), rozsvítí se oranžová kontrolka na příslušném spínači; poté stiskněte čtyři směrová tlačítka (nahoru, dolů, vlevo a vpravo) na prostředním disku pro nastavení zpětného zrcátka ve čtyřech směrech.



Ovládání spínače elektricky ovládaných zpětných zrcátek (elektricky sklápěných)

Ve srovnání s manuálním sklápěním je k elektrickému sklápění přidán spínač sklápění zpětného zrcátka.

Když je zpětné zrcátko zapnuté, stiskněte spínač sklápění zpětného zrcátka  a zpětné zrcátko se sklopí; dalším stisknutím spínače se zpětné zrcátko otevře.



! POZOR

- Pokud led způsobí zaseknutí zrcátek, nemanipulujte s ovládacími prvky ani zrcátka neškrábejte. K odmrazení zrcátek použijte rozmrazovač ve spreji.

Manuálně sklopná zpětná zrcátka

Zpětná zrcátka lze sklopit při parkování v přeplněných místech.



! Varování

- Nejezděte se sklopenými zpětnými zrcátky. Před jízdou se ujistěte, že jsou zpětná zrcátka na straně řidiče a spolujezdce správně nastavená.

Elektricky sklopná zpětná zrcátka

U modelů s elektrickým sklápěním je sklápění a odklápění rozděleno do následujících situací:

Sklápění a odklápění ovládané spínačem

Podrobnosti naleznete v této kapitole v části Ovládání spínače elektrického zpětného zrcátka (u některých modelů).

Sklápění zpětného zrcátka pomocí dálkového ovládání

Uživatel si může nastavit automatické sklopení zpětného zrcátka při zamykání vozidla přes velkoplošnou obrazovku:

- Po dálkovém odemknutí se zpětné zrcátko vyklopí.
- Po dálkovém zamknutí se zpětné zrcátko sklopí.

Zpětné zrcátko s automatickým vyklápěním za jízdy

Pokud je zpětné zrcátko sklopené, automaticky se vyklopí, když rychlost překročí 15 km/h.

! Varování

- Elektricky sklopné zrcátko nelze sklopit ani vyklopit větší silou. Jinak by mohlo dojít k selhání elektrického sklápění a vyklápění.

Vnější zpětné zrcátko

Manuální vnitřní zpětné zrcátko s antireflexní vrstvou

Nastavte vnitřní zpětné zrcátko do správné polohy pro zadní zorné pole a otočte ovládací tlačítko na spodním okraji antireflexního vnitřního zpětného zrcátka, abyste snížili oslnění způsobené světlomety zadního vozidla během jízdy v noci.

! POZOR

- Antireflexní režim snižuje ostrost zpětných zrcátek a zároveň snižuje riziko oslnění.



Automatické vnitřní zpětné zrcátko s antireflexní úpravou

Vnitřní zpětné zrcátko je vybaveno automatickou funkcí proti oslnění, která dokáže automaticky upravit odrazivost zrcátka podle změny intenzity světla a snížit tak oslnění.

Při nastartování vozidla je funkce proti oslnění vnitřního zpětného zrcátka obvykle ve výchozím nastavení zapnuta a při couvání je ve výchozím nastavení vypnuta.



Varování

- Nenastavujte zpětná zrcátka za jízdy. Mohlo by dojít k nesprávnému ovládní vozidla řidičem, což by mohlo vést k nehodě s následkem smrti nebo vážného zranění.

Požadavky na vnější zpětná zrcátka po instalaci zadních přívěsů

- Pokud jednostranné prodloužení zadního přívěsu přesahuje šířku víceúčelového nákladního vozu o hodnotu menší nebo rovnou 150 mm, mělo by se použít původní vnější zpětné zrcátko.
- Pokud jednostranné prodloužení zadního trakčního vozu přesahuje šířku víceúčelového nákladního vozu o více než 150 mm, je nutné původní vnější zpětné zrcátko vyměnit za zrcátko, které splňuje požadavky příslušných předpisů. Úprava by neměla ovlivnit ostatní funkce vozidla, včetně 360° výhledu do okolí, vyhřívání čochek, detekce mrtvého úhlu, stropního osvětlení, bočních směrových světel, elektricky ovládaného sklápění atd.

Systém bezpečnosti cestujících
SRS (některé modely)
Popis a funkce SRS

SRS (doplňkový zádržný systém) je nedílnou součástí celého pasivního bezpečnostního systému vozidla. Nemůže nahradit bezpečnostní pás.

SRS je založen na hlavní ochraně poskytované bezpečnostním pásem a chrání řidiče i cestující při vážných nehodách. Kromě obecné ochranné funkce může bezpečnostní pás také udržet cestující ve správné poloze sezení v případě dopravní nehody, takže se SRS může plynule otevřít a poskytnout tak cestujícím dodatečnou ochranu. Zda je bezpečnostní pás zapnutý, nemá vliv na aktivaci airbagu.

SRS funguje pouze tehdy, když je spínač start-stop v režimu ON a funkční připravenost systému SRS je monitorována řídicí jednotkou airbagu a indikována kontrolkou airbagu.

Hlavní komponenty SRS

1. Ovladač airbagu a snímač nárazu (u některých modelů).
2. Přední airbag.
3. Boční airbag předního sedadla (u některých modelů).
4. Hlavový airbag (u některých modelů).



5. Kontrolka airbagu v přístrojové desce (u některých modelů).

nesvítí.

- Kontrolka airbagu svítí nebo bliká, když je po zapnutí dokončena samokontrola.

POZOR

- V závislosti na konfiguraci zakoupeného vozidla nemusí být ve vašem vozidle nainstalovány všechny nebo některé komponenty systému SRS.

Varování

- Systém SRS je pouze pomocným systémem pro systém bezpečnostních pásů, který hraje hlavní ochrannou roli.
- Pouze se zapnutým bezpečnostním pásem může systém SRS plnit svou maximální ochrannou roli.
- Maximálního ochranného účinku bezpečnostního pásu a systému SRS lze dosáhnout pouze při správné poloze sezení.
- V případě kolize se řidič a spolujezdec v důsledku rychlé změny zrychlení vozidla vrhnou dopředu a zároveň se dostanou do kontaktu s nafouknutým airbagem.
- Pokud není bezpečnostní pás správně zapnutý, airbag může způsobit během nafukování smrt nebo vážné zranění řidiče a spolujezdce.
- V případě nehody, pokud je bezpečnostní pás správně zapnutý, lze snížit riziko smrti, vážného zranění nebo vyvrstvení z vozidla.
- Různé části systému SRS jsou instalovány na různých částech vozidla. Práce na SRS v rámci jiné údržby nebo demontáž systémových součástí může poškodit jeho části, což může vést k abnormální funkci / neaktivaci airbagu v případě dopravní nehody. Opravu proto musí provést odborný pracovník!
- V případě poruchy SRS se prosím

POZOR

- Následující stavy naznačují, že systém SRS je vadný:
- Když je měřič zapnutý pro samokontrolu, kontrolka airbagu

okamžitě obraťte na autorizovaný servis společnosti pro generální opravu systému. V opačném případě nemusí SRS v případě nehody fungovat.

- Nejsou povoleny žádné úpravy součástí SRS.
- SRS může poskytnout pouze jednorázovou ochranu při nehodě. Pokud se airbag aktivuje, musí být systém vyměněn v autorizovaném servisu společnosti.
- Opravy a údržbu SRS smí provádět pouze autorizovaný servis společnosti.

Princip fungování airbagu

Řídicí jednotka a senzor airbagu nepřetržitě monitorují změny zrychlení vpřed a v příčném směru při pohybu vozidla. Pokud náraz dosáhne spouštěcí podmínky, řídicí jednotka airbagu aktivuje airbag ve směru nárazu.

Podmínky pro aktivaci airbagu

Airbag je navržen pro prudké změny předního / bočního zrychlení v případě vážného nárazu. Řídicí jednotka vyhodnocuje situaci podle signálu z nárazového senzoru a po nárazu airbag nafoukne. Takový náraz je ekvivalentní přímému nárazu vozidla do pevné překážky (překážka se nepohybuje ani nedeformuje) při rychlosti 25 km/h. Pokud vozidlo narazí do pohyblivé nebo deformovatelné překážky (zastavené vozidlo nebo předmět, jako je semafor nebo předmět pod spodní částí nákladního vozu), bude kritická rychlost velmi vysoká. Přestože je vozidlo nárazem silně deformováno, airbag se nenafoúkne, pokud zpomalení detekované systémem airbagů nepřekročí kritickou úroveň.

! POZOR

- Přední airbagy se nenafoúknou v případě bočního nebo zadního nárazu, převrácení vozidla nebo čelního nárazu při nízké rychlosti. Bez ohledu na typ nárazu však při dostatečném zpomalení vpřed dojde k nafouknutí předního airbagu.
- Boční airbagy (boční airbagy a hlavové airbagy předních sedadel). V případě čelního nebo zadního nárazu, převrácení vozidla nebo bočního nárazu při nízké rychlosti se přední

airbag nenafoúkne. Nicméně bez ohledu na typ nehody, pokud způsobí dostatečné boční zpomalení, dojde k aktivaci bočního airbagu.

- V případě vážné nehody se může v závislosti na nehodě aktivovat jeden nebo více airbagů.
- Pokud je vozidlo vystaveno silnému nárazu zespondu (například náraz do obrubníku, pád do hlubokého příkopu a skok na zem s velkou silou), může se airbag také aktivovat.
- Okolnosti, kdy se airbag nemusí aktivovat:
 1. Prudký náraz do schodů atd. během jízdy vozidla.
 2. Náhlý pád do hluboké jámy nebo příkopu.
 3. Náraz zadní části nákladního vozidla.
 4. Odchylna směru nárazu a bodu nárazu od středu vozidla.
 5. Mírný boční náraz, náraz zezadu, převrácení a mírný čelní náraz.

Aktivace airbagu

Po aktivaci airbagu dochází v kompresoru extrémně rychle k chemické reakci, která naplní vzduchovou kapsu airbagu netoxickým plynem, což pomáhá omezit pohyb cestujících na straně nehody. Poté se airbag rychle vyfoúkne a řidič získá nerušený výhled. Při nafukování vydává airbag hlasitý zvuk a spolu s netoxickým plynem uvolňuje kouř a zbytky. To neznamená, že dojde k požáru. Tento kouř je neškodný, ale může způsobit mírné podráždění očí, kůže nebo dýchacích cest. Veškeré zbytky co nejdříve smyjte mýdlem a vodou, abyste předešli možnému podráždění kůže.

Airbag se nafaoukne okamžitě, takže síla, s jakou se nafaoukne, je značná. I když je systém navržen tak, aby snižoval riziko vážného zranění, zejména v oblasti hlavy a hrudníku / břicha, může i tak způsobit drobná poranění obličeje, paží a rukou. Tato zranění jsou obvykle drobné popáleniny, odřeniny nebo otoky. Pokud jsou však ruce, paže, hrudník nebo hlava cestujícího v okamžiku aktivace velmi blízko modulu airbagu, síla aktivujícího se airbagu může způsobit vážnější zranění. Proto je důležité, aby cestující dodržovali následující:

! POZOR

- Mezi spolujezdce a airbag nekládejte žádné předměty ani části těla.
- Posad'te se rovně a normálně se opřete o sedadlo.
- Řádně si zapněte bezpečnostní pás a posad'te se co nejdále od airbagu, přičemž si stále udržujte kontrolu nad vozidlem.

! POZOR

- Hlavní součásti systému SRS (náboj volantu, kryt airbagu a kompresor) se mohou během několika minut po aktivaci airbagu velmi zahřát, proto se jich nedotýkejte!
- Airbag se nafoukne pouze jednou.
- Čelní sklo může být poškozeno v důsledku síly nafouknutého airbagu.

Přední airbasy (některé modely)

Důležité poznámky k airbagu spolujezdce

Na sluneční cloně spolujezdce je výstražný štítek s airbagem, který uvádí důležité informace o airbagu spolujezdce. Pečlivě si prosím přečtěte bezpečnostní tipy v části o dětských autosedačkách v této kapitole a dětskou autosedačku používejte správně.



Popis předního airbagu

System SRS nemůže nahradit bezpečnostní pás! Přední systém SRS obsahuje přední airbag pro řidiče a přední airbag pro spolujezdce. Přední airbag pro řidiče se nachází ve volantu. Místo s předním airbagem pro řidiče je označeno logem AIRBAG.



Přední airbag spolujezdce se nachází uvnitř přístrojové desky před sedadlem spolujezdce. Přístrojová deska s předním airbagem spolujezdce je označena logem AIRBAG.



Funkce předního airbagu

Správně aktivované přední airbasy mohou při nehodě zmírnit zranění hlavy a hrudníku řidiče a spolujezdce.



V případě nehody, pokud jsou splněny podmínky pro aktivaci předního airbagu, se tento airbag aktivuje. V případě specifického čelního nárazu se však mohou kromě předního airbagu aktivovat i další airbasy.

⚠ Varování

- U vozidel vybavených předními airbagy je velmi důležité dodržovat vzdálenost alespoň 25 cm od volantu nebo přístrojové desky. Pokud minimální vzdálenost není dodržena, systém SRS nemůže plnit ochrannou roli. Kromě toho existuje riziko zranění při aktivaci airbagu. Přední sedadlo a opěrka hlavy musí být navíc nastaveny do polohy vhodné pro dané tělo.
- Pokud není zapnutý bezpečnostní pás, riziko zranění se výrazně zvyšuje, stejně tak když je tělo nakloněno do strany nebo dopředu nebo když je sezení nesprávné.
- Nikdy nenechávejte dítě cestovat nechráněné na předním sedadle. Pokud se airbag při nehodě aktivuje, může se dítě vážně zranit nebo dokonce zemřít.
- Dětská autosedačka otočená proti směru jízdy se nachází v oblasti výbuchu airbagu spolujezdce, což může při aktivaci airbagu způsobit vážné zranění nebo dokonce smrt dítěte!
- Mezi cestujícími v první řadě a dosahem airbagu se nesmí nacházet žádné jiné předměty, domácí zvířata ani osoby.
- Oblast exploze airbagu na volantu a přístrojová deska na straně spolujezdce by se měly čistit pouze suchým nebo mokřým hadříkem. Do této oblasti není dovoleno lepit předměty, ani umisťovat potahy.
- Jakákoli demontáž předního airbagu nebo senzoru potřebná k opravě a provozu předního airbagu, jakož i opravy dalších souvisejících dílů a součástí (jako jsou sedadla, volant, přístrojová deska a přední panel), by měly být provedeny v autorizovaném servisu společnosti.

Boční airbag předního sedadla (u některých modelů)

Popis bočního airbagu předního sedadla

System SRS nemůže nahradit bezpečnostní pás!

V závislosti na konfiguraci vozidla zahrnuje výbava předního sedadla boční airbag levého předního sedadla a boční airbag pravého předního sedadla.

Boční airbag předního sedadla je instalován v opěradle předního sedadla, které se nachází na straně poblíž dveří. Přední sedadlo vybavené bočním airbagem má v místě instalace logo „AIRBAG“.



Funkce bočního airbagu předního sedadla

Správně aktivované boční airbasy mohou při nehodě zmírnit zranění hrudníku, břicha a rozkroku řidiče a spolujezdce.



Při nehodě, pokud jsou splněny podmínky pro aktivaci bočního airbagu, se aktivuje boční airbag předního sedadla. V případě bočního nárazu se však v závislosti na okolnostech mohou kromě aktivace bočního airbagu předního sedadla aktivovat i další airbasy.

Když se aktivuje boční airbag předního sedadla, snižuje se dopad bočního nárazu na lidské tělo a snižuje se možnost zranění osoby na boku.

⚠ Varování

- Pokud není zapnutý bezpečnostní pás, riziko zranění se výrazně zvyšuje, stejně tak když je tělo nakloněno do strany nebo dopředu nebo když je tělo v nesprávné poloze.
- Pokud dítě sedí nesprávně, zvyšuje se riziko zranění v případě nehody. Pečlivě si přečtěte varování týkající se dětské autosedačky a řiďte se pokyny.
- Neumisťujte předměty na boky předních sedadel, obložení dveří, kryty B-sloupků a mezi ně, ani nedovolte, aby se na tyto předměty přidávaly další konstrukce.
- Ve spodní části krytu B-sloupku je instalován snímač nárazu. Neupravujte kryt B-sloupku, dveře ani obložení dveří. Jinak bude ovlivněna funkce systému SRS.
- Přední sedadla s bočními airbasy se nacházejí v blízkosti dveří. V této poloze neprovádějte silné pohyby, například nekopejte.
- U předních sedadel s bočními airbasy neinstalujte potah ani ochranný kryt.
- Jakékoli opravy bočního airbagu předního sedadla a dalších souvisejících součástí (sedadla, dveře, plechy a obložení dveří B-sloupku, vnitřní kryty B-sloupku atd.), které vyžadují demontáž bočního airbagu nebo nárazového senzoru, lze provést pouze v autorizovaném servisu společnosti.

Hlavový airbag (některé modely)

Popis hlavového airbagu

SRS nemůže nahradit bezpečnostní pás!

Hlavový airbag zahrnuje levou a pravou vzduchovou clonu.

Hlavový airbag je nainstalován ve střeše nad dveřmi a model s hlavovým airbagem má nad krytem B-sloupku logo „AIRBAG“.



Funkce hlavového airbagu

Správně aktivované hlavové airbagy mohou při nehodě snížit riziko zranění hlavy a krku cestujících v blízkosti dveří.



Při nehodě, pokud jsou splněny podmínky pro aktivaci bočního airbagu, se aktivuje hlavový airbag. V případě bočního nárazu se však v závislosti na okolnostech mohou kromě aktivace hlavového airbagu aktivovat i další airbagy.

Aktivovaný hlavový airbag se nafoukne a zakryje boční oblast s B-sloupkem dveří. Poskytuje ochranu cestujících na straně nehody, chrání hlavu před nárazem do předmětů uvnitř vozidla i vně vozidla a zároveň snižuje namáhání hlavy a krku.

⚠ Varování

- Pokud není zapnutý bezpečnostní pás, riziko zranění se výrazně zvyšuje, stejně tak když je tělo nakloněno do strany nebo dopředu nebo když je tělo v nesprávné poloze.
- Pokud dítě sedí nesprávně, zvyšuje se tím riziko zranění v případě nehody. Pečlivě si přečtěte varování týkající se dětské autosedačky a řiďte se pokyny.
- V ochranné oblasti hlavového airbagu se nesmí nacházet žádné jiné předměty.
- Před airbagem spolujezdce a hlavovým airbagem se nesmí nacházet žádné jiné předměty, osoby, domácí zvířata atd. Spolujezdec se nesmí opírat hlavou o okno ani vystrkovat ruce, hlavu ani jiné části těla z okna.
- Pokud jsou na sluneční cloně připevněny předměty, neotáčejte ji k bočnímu oknu; jinak by tyto předměty mohly při aktivaci hlavového airbagu způsobit zranění spolujezdce.
- Neumisťujte žádné předměty na boky předních sedadel, obložení dveří, kryty B-sloupků a mezi ně, ani na tyto předměty nepřidávejte další konstrukce.
- Ve spodní části krytu B-sloupku je nainstalován snímač nárazu. Neupravujte kryt B-sloupku, dveře ani panel obložení dveří. Jinak bude ovlivněna funkce systému SRS.
- Střecha nad dveřmi je vybavena hlavovým airbagem. V této poloze neprovádějte silné pohyby, například klepání.
- Veškeré opravy hlavového airbagu a dalších souvisejících součástí (sedadla, dveře, plechy a panely obložení B-sloupku, vnitřní štíty B-sloupku atd.), které vyžadují demontáž bočního airbagu nebo snímače nárazu, lze provádět pouze v autorizovaném servisu společnosti.

Kolenní airbag (některé modely)

Používá se hlavně k ochraně kolen a dolních končetin řidiče při srážkách, čímž se snižuje riziko zranění způsobeného přímým nárazem mezi nohama a tvrdými předměty, jako je například přístrojová deska.

Spouštěcí podmínka: Intenzitu a úhel nárazu monitorují tělesné senzory. Po dosažení přednastavené prahové hodnoty (například při čelní srážce střední až vysokou rychlostí) se airbag automaticky vysune.

Způsob aktivace: Airbag se rychle nafoukne a rozvine pod volantem, čímž vytvoří tlumicí bariéru, která rozptýlí sílu nárazu a omezí pohyb těla vpřed.

Ochranný mechanismus: Snižuje pravděpodobnost zlomenin nohou a poranění vazů, zejména ve zranitelných oblastech, jako jsou kolena a holenní kost. Funguje v koordinaci s bezpečnostními pásy a předními airbagy, aby se zabránilo sekundárním zraněním cestujících v důsledku setrvačného sklouznutí dolů („efekt střemhlavého pohybu“).

Bezpečnostní opatření pro použití: Udržujte správné držení těla při sezení (nechte dostatečný prostor mezi nohama a airbagem) a vyvarujte se krčení nohou nebo přílišného posouvání sedadla dopředu. Používejte dětskou autosedačku a umístěte ji do zadní řady, abyste předešli náhodným zraněním při aktivaci kolenních airbagů.

Vzdálený airbag (některé modely)

Používá se hlavně k ochraně cestujících před odmrštěním na druhou stranu vozidla (tj. na vzdálenější konec) v důsledku setrvačnosti a k zabránění sekundárním kolizím s vnitřní konstrukcí nebo jinými cestujícími v případě bočního nárazu vozidla. Vypĺňuje mrtvý úhel tradičních bočních airbagů.

1. Umístění: Je instalován uvnitř opěradla sedadla řidiče (pravostranné řízení), tj. blízko strany spolujezdce.

2. Rozsah ochrany:

- Ochrana hlavy a trupu: V rozloženém stavu zakrývá oblast mezi sedadly a tlumí nárazovou sílu na hlavu, ramena a trup cestujících.
- Prevence kolize mezi cestujícími: V

situacích, kdy je mezi dvěma cestujícími obzvláště důležité snížit riziko jejich vzájemné srážky, a to zejména u dětí a cestujících, kteří nejsou připoutáni bezpečnostními pásy.

3. Spouštěcí podmínka: Boční srážka (když do vozidla bočně narazí jiné vozidlo)

Záznamník dat událostí (EDR)

U modelů vybavených EDR může vozidlo zaznamenávat data o událostech. Zda je zakoupený model vybaven modulem EDR, můžete zjistit u autorizovaného servisu společnosti.

Přehled systému

EDR se používá hlavně k zaznamenávání dat týkajících se dynamického systému vozidla a bezpečnostního systému v případě kolize, což pomáhá pochopit fungování různých systémů ve velmi krátkém časovém úseku. Vzhledem k závažnosti a typu kolize však EDR nemusí data zaznamenat, což se nepovažuje za chybu.

! POZOR

- EDR zaznamenává data pouze v případě vážné nehody. EDR nezaznamenává data za běžných jízdních podmínek.
- Funkční modul EDR je integrován s řídicím modulem airbagu. Prahová hodnota aktivace EDR je zhruba stejná jako u airbagu. Podmínky, za kterých se funkce EDR aktivuje, naleznete v návodu k obsluze airbagu.

Řešení problémů se systémem



Pokud se na přístrojové desce rozsvítí kontrolka alarmu airbagu a je doprovázena bzučákem (zvukové varování nemusí být u některých modelů k dispozici), zkontrolujte a odstraňte závadu airbagu vozidla nebo modulu EDR.

Extrakce dat EDR

Kromě výrobce vozidla mohou další strany (například orgány činné v trestním řízení) připojit notebook k portu OBD vozidla pomocí vhodného vybavení a získat přístup k EDR za účelem extrakce zaznamenaných dat.

Zařízení pro extrakci dat lze zakoupit od prodejců softwaru pro diagnostické přístroje. Rychlost vozidla načtená EDR je vypočítána systémem ABS/ESP podle rychlosti otáčení kol, která se může lišit od skutečné rychlosti.

Úložiště dat EDR

Systém EDR dokáže zaznamenat data až ze tří po sobě jdoucích kolizních událostí. Pokud není dostatek místa pro uložení nové události, měla by být nejnovější neuzamčená data události přepsána v chronologickém pořadí. Uzamčená data událostí však nesmí být přepsána následnými událostmi.

Zveřejnění údajů

S výjimkou následujících okolností nebudou data zaznamenaná EDR zpřístupněna třetím stranám:

1. Se souhlasem majitele nebo nájemce vozidla.
2. Při extrakci dat EDR pro soudní spory v souladu s příslušnými požadavky policie, soudů nebo vládních orgánů.

Kromě výše uvedených okolností může společnost extrahovat část dat EDR pro výzkum a vývoj v oblasti bezpečnosti vozidel nebo zpřístupnit část dat třetí straně pro účely výzkumu a vývoje, což nezahrnuje informace specifické pro majitele a vozidlo a další údaje týkající se soukromí majitele.

Popis dat EDR

Modul EDR vozidla dokáže zaznamenávat následující datové položky (Poznámka: Datové položky úrovně A představují základní obsah pro všechny modely; datové položky úrovně B závisí na konfiguraci skutečného vozidla a modul EDR dokáže zaznamenávat data úrovně B pouze tehdy, když má vozidlo relevantní konfiguraci):

Název dat	Typ dat	Zdroj dat	Popis
Vehicle speed	A	Akvizice ABS — CAN	Rychlost vozidla v okamžiku srážky
Engine speed	A	Akvizice EMS — CAN	Otáčky klikové hřídele motoru (ot./min.) v okamžiku srážky
Accelerator pedal position	A	Akvizice EMS — CAN	Procento sešlápnutí plynového pedálu v okamžiku srážky
Service brake, on or off	A	Akvizice EMS — CAN	Poloha brzdového pedálu v okamžiku nárazu
Accident time (MM/DD/YY HH:MM:SS)	B	Akvizice AUDIO — CAN	Čas nehody
Steering angle	B	Akvizice SAS — CAN	Úhel volantu v okamžiku nárazu
Braking system warning status	B	Akvizice ICM — CAN	Stav kontrolky poruchy brzdového systému před kolizí
ACC	B	Akvizice FRS — CAN	Stav adaptivního tempomatu (ACC) v okamžiku kolize
CCS status	B	Akvizice EMS — CAN	Stav systému CCS v okamžiku kolize
AEB status	B	Akvizice FRS — CAN	Stav systému AEB v okamžiku kolize
ESC status	B	Akvizice BR — CAN	Stav ESC v okamžiku kolize
Gear	B	Akvizice TCM — CAN	Stav rychlostního stupně v okamžiku kolize
TCS status	B	Akvizice BR — CAN	Stav systému TCS v okamžiku kolize
Status of the parking brake system	B	Akvizice ICM — CAN	Stav systému parkovací brzdy v okamžiku kolize
TPMS warning status	B	Akvizice TPMS — CAN	Kontrolka stavu TPMS v okamžiku kolize
ABS status	B	Akvizice BR — CAN	Stav ABS v okamžiku kolize
Status of the turn signal switch	B	Akvizice LA — CAN	Stav spínače směrových světel před kolizí
Engine throttle position	B	Akvizice EMS — CAN	Procento otevřené škrticí klapky motoru v okamžiku kolize
Yaw rate	B	Akvizice BR — CAN	Změny relativního úhlu osy Z vozidla před a během akce
Vehicle identification number	A	Akvizice ACU	Identifikační číslo vozidla (VIN) specifikované výrobcem vozidla

Název dat	Typ dat	Zdroj dat	Popis
Longitudinal delta-V	A	Akvizice ACU	Složka vektoru zrychlení v bodě na vozidle ve směru osy X
Maximum recorded longitudinal delta-V	A	Akvizice ACU	Maximální hodnota kumulativní změny rychlosti vozidla ve směru osy X zaznamenaná EDR
Time to maximum recorded longitudinal delta-V	A	Akvizice ACU	Čas zaznamenaný EDR od nuly do maximální kumulativní změny rychlosti (ve směru osy X)
Power cycle in the accident	A	Akvizice ACU	Počet cyklů zapnutí a vypnutí v řídicí jednotce motoru (ECU) od prvního použití řídicí jednotky motoru, která zaznamenává data EDR, do okamžiku nárazu
Power cycle during reading	A	Akvizice ACU	Počet cyklů zapnutí a vypnutí v řídicí jednotce motoru (ECU) od prvního použití, kdy ECU zaznamenává data EDR, do okamžiku načtení
Period of accident X to X-1	A	Akvizice ACU	Čas uplynulý mezi začátkem události X a začátkem události X-1 (za předpokladu, že do 5 s dojde ke 2 událostem)
Status of driver's seat belt	A	Akvizice ACU	Stav spony bezpečnostního pásu řidiče v okamžiku nárazu
Status of accident data record	A	Akvizice ACU	Identifikace stavu, zda jsou data událostí plně zaznamenána a uložena v řídicí jednotce (ECU), kde jsou zaznamenána data EDR
Clipping flag	A	Akvizice ACU	Bod, ve kterém poprvé zaznamenané zrychlení EDR dosáhne rozsahu senzoru
ECU hardware number	A	Akvizice ACU	Hardwarové číslo řídicí jednotky motoru (ECU) zaznamenávající data EDR
ECU serial number	A	Akvizice ACU	Sériové číslo řídicí jednotky motoru (ECU) zaznamenávající data EDR
ECU software number	A	Akvizice ACU	Číslo softwaru ECU zaznamenávající data EDR
Longitudinal acceleration	B	Akvizice ACU	Složka vektoru zrychlení v bodě na vozidle ve směru osy X
Lateral acceleration	B	Akvizice ACU	Složka vektoru zrychlení v bodě na vozidle ve směru osy Y
Tend	B	Akvizice ACU	Koncový bod události nárazu; Pokud tato podmínka není splněna do konce období záznamu, lze „Tend“ definovat

Název dat	Typ dat	Zdroj dat	Popis
			jako okamžik posledního zaznamenaného datového bodu.
Lateral delta-V	B	Akvizice ACU	Změny boční rychlosti vozidla
Maximum recorded lateral delta-V	B	Akvizice ACU	Maximální hodnota kumulativní změny rychlosti vozidla ve směru osy Y zaznamenaná EDR
Maximum recorded total delta-V squared	B	Akvizice ACU	Maximální hodnota součtu podélné delta-V na druhou a boční delta-V na druhou zaznamenané EDR
Time to maximum recorded total delta-V	B	Akvizice ACU	Čas od nuly do výskytu maximální zaznamenané celkové delta-V na druhou
Synchronize timer before accident	B	Akvizice ACU	Relativní čas od posledního bodu vzorkování dat před T0 do T0
Yaw rate	B	Akvizice ACU	Změny relativního úhlu osy Z vozidla před a během akce
Time to deploy driver's seat front airbag (first stage)	B	Akvizice ACU	Doba uplynulá od začátku události do aktivace předního airbagu řidiče v první fázi
Time to deploy driver's seat front airbag (second stage)	B	Akvizice ACU	Doba uplynulá od začátku události do aktivace předního airbagu řidiče ve druhé fázi
Time to deploy driver's seat side airbag	B	Akvizice ACU	Doba uplynulá od začátku události do aktivace airbagu na straně řidiče
Time to deploy driver's seat side air curtain	B	Akvizice ACU	Čas uplynulý od začátku události do spuštění povelu k aktivaci vzduchové clony na straně řidiče
Time to deploy driver's seat belt pretensioner	B	Akvizice ACU	Doba uplynulá od začátku události do aktivace předepínače bezpečnostního pásu řidiče
Time to deploy passenger seat front airbag (first stage)	B	Akvizice ACU	Doba uplynulá od začátku události do příkazu k aktivaci čelního airbagu spolujezdce v první fázi
Time to deploy passenger seat front airbag (second stage)	B	Akvizice ACU	Doba uplynulá od začátku události do povelu k aktivaci čelního airbagu spolujezdce ve druhé fázi
Time to deploy passenger seat side airbag	B	Akvizice ACU	Doba uplynulá od začátku události do příkazu k aktivaci airbagu spolujezdce

Název dat	Typ dat	Zdroj dat	Popis
Time to deploy passenger seat side air curtain	B	Akvizice ACU	Doba uplynulá od začátku události do povelu k aktivaci vzduchové clony na straně spolujezdce
Time to deploy passenger seat belt pretensioner	B	Akvizice ACU	Doba uplynulá od začátku události do povelu k aktivaci předepínače bezpečnostního pásu spolujezdce
Status of passenger seat belt	B	Akvizice ACU	Stav spony bezpečnostního pásu spolujezdce v okamžiku nárazu
Occupant protection system warning status	B	Akvizice ACU	Stav kontrolky systému ochrany cestujících

Příprava na řízení

Bezpečnostní kontrola
před jízdou

Před cestou si věnujte chvíli kontrole vozidla, abyste si zajistili bezpečnou a příjemnou cestu. Stačí vám jednoduché úkony a pečlivá vizuální kontrola. Můžete také požádat o provedení této práce autorizovaný servis společnosti. Jsou vám kdykoli k dispozici.

Před nastartováním motoru**Zkontrolujte exteriér vozidla**

Pneumatiky (včetně rezervní pneumatiky): Zkontrolujte tlak v pneumatikách barometrem a zkontrolujte, zda nejsou prořiznuté, poškozené nebo nadměrně opotřebované.

Matice kol: Zkontrolujte, zda matice nejsou uvolněné.

Únik: Po určité době parkování vozidla zkontrolujte, zda na zemi pod vozidlem neuniká palivo, motorový olej, brzdový olej nebo voda (je normální, že klimatizace kape).

Světla: Zkontrolujte, zda světlomety, brzdová světla, zadní světla, směrová světla a další světla fungují normálně; zkontrolujte ohniskovou vzdálenost světlometů.

Zkontrolujte interiér vozidla

Zvedák a nářadí: Zkontrolujte, zda jste si s sebou vzali zvedák a nářadí.

Bezpečnostní pásy a brzdy: Zkontrolujte, zda bezpečnostní pásy a pedály fungují správně.

Přístroje a další manipulační zařízení: Zkontrolujte jejich správnou funkci.

Uvnitř motorového prostoru

Náhradní pojistky: Zkontrolujte, zda máte náhradní pojistky s sebou a zkontrolujte je uvnitř krytu pojistkové skříňky (pokyny viz Pojistka).

Hladina kapaliny: Zkontrolujte, zda je hladina chladicí kapaliny, brzdové kapaliny, kapaliny řízení a motorového oleje normální (viz příslušné pokyny v části Motor a podvozek – Samoobslužná údržba).

Baterie a kabel: Ujistěte se, že baterie má v

každém dílčím článku dostatek elektrolytu. Zkontrolujte, zda není konektor baterie zkorodovaný nebo uvolněný, zda není plášť baterie prasklý a zda je kabel baterie v dobrém stavu. Zapojení: Zkontrolujte, zda nedošlo k poškození, uvolnění nebo odpojení.

Olejové potrubí: Zkontrolujte, zda potrubí těsní nebo zda není uvolněné spojení.

Po nastartování motoru**Výfukový systém**

Poslouchejte, zda ve výfukovém systému nedochází k úniku vzduchu. Pokud zjistíte jakýkoli únik vzduchu, zkontrolujte jej a ihned jej opravte (viz pokyny ve varování týkajícím se výfuku motoru v části Základní pokyny pro řízení vozidel).

Hladina motorového oleje

Vypněte motor, zaparkujte vozidlo na rovném povrchu a zkontrolujte hladinu oleje pomocí ukazatele hladiny oleje (viz pokyny v části Vlastní údržba motoru a podvozku).

Během jízdy**Pokud nelze zvýšit otáčky motoru**

Pokud se otáčky motoru po sešlápnutí plynového pedálu nezvýší, může být vadný elektronický systém vstřikování paliva. V takovém případě lze s vozidlem jet nízkou rychlostí, pokud se plynový pedál sešlápne pomalu a rovnoměrně. Vozidlo by mělo být co nejdříve opraveno v autorizovaném servisu společnosti.

Přístroje

Ujistěte se, že rychloměr a všechny ukazatele jsou funkční.

Brzdy

V bezpečné oblasti zkontrolujte, zda jsou brzdy v pořádku, a zda nedochází k žádnému tažení ani k jediné odchylce.

Pokud je vše v pořádku, užívejte si jízdu.

Použití a řízení

Příprava před spuštěním motoru

1. Před nástupem do vozidla zkontrolujte okolní podmínky.
2. Upravte polohu sedadla, sklon opěradla, výšku sedadla, výšku opěrky hlavy a sklon volantu.
3. Nastavte vnitřní a vnější zpětná zrcátka.
4. Zamkněte všechny dveře.
5. Zapněte bezpečnostní pás.
6. Nezapomeňte zatáhnout parkovací brzdu.
7. Zhasněte nepotřebná světla a elektronická zařízení.
8. Manuální převodovka: Sešlápněte spojkový pedál až na podlahu, zařaďte řadicí páku do polohy N, sešlápněte spojkový pedál a stiskněte spínač start-stop, dokud motor nenastartuje. Automatická převodovka: Ujistěte se, že je řadicí páka v poloze P nebo N, sešlápněte a podržte brzdový pedál a stiskněte spínač start-stop, dokud motor nenastartuje.

Startování motoru

Pokud je teplota pod bodem mrazu, nechte motor přehřát před nastartováním.

Studený vznětový motor

1. Vezměte si s sebou inteligentní klíč.
2. Zařaďte řadicí páku do polohy N (manuální převodovka) nebo do polohy P nebo N (automatická převodovka).
3. Přepněte spínač start-stop do polohy ON a ujistěte se, že po rozsvícení kontrolky přehřívací svíčky zůstane spínač start-stop zapnutý, dokud kontrolka nezhasne a motor se přehřeje.

Startování motoru (dieselový motor)

1. Vezměte si s sebou inteligentní klíč.
2. Zkontrolujte, zda je páka parkovací brzdy zatažená.
3. Zařaďte řadicí páku do polohy N (manuální převodovka) nebo do polohy P či N (automatická převodovka).
4. Zkontrolujte, zda svítí ukazatel tlaku oleje, ukazatel motoru a ukazatel hladiny v odlučovači vody z oleje.
5. Po zhasnutí ukazatele přehřívání zcela sešlápněte pedál spojky (manuální

převodovka) nebo brzdový pedál (automatická převodovka).

6. Stiskněte spínač start-stop pro nastartování motoru.

7. Po nastartování motoru uvolněte pedál spojky (manuální převodovka) nebo brzdový pedál (automatická převodovka).

! POZOR

- Pokud je teplota nad 0 °C (detekováno senzory uvnitř vozidla), použijte se startovací strategie 48 V. Motor se startuje přímo z 48V baterie a vozidlo se plynule rozjíždí. Pokud je teplota pod 0 °C, přepne se na startování 12 V. Motor se startuje z 12V baterie a startéru a vozidlo se mírně chvěje (protože 48V baterie nemůže zaručit jednorázový start v prostředí s nízkou teplotou).

Záložní spuštění (vznětový motor)

Pokud inteligentní klíč ztratí napájení, řidič může nastartovat motor takto:

1. Vložte inteligentní klíč do úložného prostoru v přední loketní opěrce v poloze

označené symbolem klíče.

2. Vznětový motor: Zařadte řadící páku do polohy N (manuální převodovka) nebo do polohy P nebo N (automatická převodovka).



Nelze nastartovat motor po předehřátí (vznětový motor)

Pokud motor po předehřátí nenastartuje, zkuste jej provozovat podle pokynů pro studený vznětový motor.

Zhasnutí motoru

Restartujte podle kroků popsaných v obecném návodu k spuštění.

Nepodařilo se nastartovat motor

1. Zkontrolujte, zda je dostatek paliva.
2. Zkontrolujte, zda lze motor nastartovat jiným klíčem. Pokud ano, klíč může být poškozený. Kontaktujte autorizovaný servis společnosti, aby klíč zkontroloval. Pokud všechny klíče nefungují, kontaktujte autorizovaný servis společnosti.
3. Zkontrolujte, zda jsou svorky baterie utažené a čisté. Pokud s svorkami baterie není problém, zapněte střešní světlo. Pokud střešní světlo nesvítí, ztlumí se nebo zhasne při startování startéru, je baterie vybitá. Pokud lze světlo zapnout, ale motor stále nelze nastartovat, kontaktujte autorizovaný servis společnosti kvůli seřízení nebo opravě.

⚠ POZOR

- Každé spuštění by nemělo trvat déle než 5 sekund, ke spuštění by nemělo dojít více než 5krát a interval mezi každými dvěma spuštěními by měl být

delší než 15 sekund.

- Nenechávejte studený motor běžet vysokými otáčkami, abyste předešli jeho poškození.
- Pokud motor obtížně startuje a často se zhasíná, okamžitě zkontrolujte vozidlo.

Ztráta inteligentního klíče

Pokud dojde ke ztrátě inteligentních klíčů, obraťte se na autorizovaný servis společnosti a použijte diagnostický přístroj k jejich opětovnému spárování.

⚠ POZOR

- Vozidlo je vybaveno dvěma inteligentními klíči. Pokud jeden z nich ztratíte, přineste zbývající do autorizovaného servisu společnosti, kde vám vyrobí duplikát.

Vozidlo může být spárováno až se třemi inteligentními klíči.

Znalost spotřeby oleje

Funkce motorového oleje

Hlavní funkcí motorového oleje je mazání a chlazení vnitřku motoru a hraje důležitou roli při zajišťování správného fungování motoru.

Spotřeba oleje

Je normální, že motor během normálního provozu spotřebovává určité množství motorového oleje. Hlavní důvody spotřeby oleje jsou následující:

1. Motorový olej se používá k mazání pístů, pístních kroužků a válců. Když se píst pohybuje ve válci směrem dolů, zanechává na stěně válce tenký film oleje a část tohoto oleje je nasávána do spalovací komory v důsledku vysokého podtlaku generovaného při zpomalování vozidla. Během procesu spalování plyny s vysokou teplotou spalují tento olej a olejový film, který zůstane na stěně válce.

2. Motorový olej se také používá k mazání dřívku sacího ventilu. Část motorového oleje je nasávána do spalovací komory s nasávaným vzduchem a spalována s palivem. Výfukové plyny s vysokou teplotou také spalují motorový olej používaný k mazání dřívku výfukového ventilu.

Spotřeba motorového oleje závisí na viskozitě a kvalitě a také na jízdních podmínkách vozidla.

Jízda vysokou rychlostí a časté zrychlování a zpomalování spotřebují více motorového oleje.

Nové motory mohou spotřebovávat více oleje, protože jejich písty, pístní kroužky a stěny válců se ještě řádně nezaběhly.

Pokud se vozidlo používá pro dojíždění na krátké vzdálenosti a spotřeba oleje je normální, hladina oleje na ukazateli hladiny oleje se nesníží, a to ani při ujetí 1 000 km nebo více. Olej se postupně ředí směsí benzínu nebo vody, takže se hladina oleje nemění.

Zředěný motorový olej se po jízdě vozidlem vysokou rychlostí odpaří, takže po jízdě vysokou rychlostí dojde k nadměrné spotřebě motorového oleje.

Důležitost kontroly hladiny motorového oleje

Jedním z hlavních cílů správné údržby vozidla je udržovat motorový olej na optimální úrovni, aby byl zajištěn jeho efektivní provoz.

Z tohoto důvodu je zásadní pravidelně kontrolovat hladinu oleje.

POZOR

- Pokud nebudete pravidelně kontrolovat hladinu oleje, může to vést k vážným problémům s motorem v důsledku nedostatečného množství oleje.

Informace o kontrole hladiny motorového oleje naleznete v části Motor a podvozek v části Samoobsluha.

Varování před výfukovými plyny motoru

Nevdechujte výfukové plyny emitované motorem, protože obsahují oxid uhelnatý, což je bezbarvý plyn bez zápachu, který při vdechnutí může způsobit bezvědomí a dokonce i smrt.

Kontrolujte výfukový systém, zda neobsahuje díry nebo uvolněné spoje. Výfukový systém kontrolujte pravidelně. Pokud vozidlo do něčeho narazilo nebo pokud si všimnete neobvyklého zvuku při výfuku, okamžitě výfukový systém zkontrolujte.

Nenechávejte motor běžet v garáži ani v uzavřeném prostoru, pokud vozidlo nemusí do garáže vjet nebo z ní vyjet. Výfukové plyny nemohou v garáži ani v uzavřeném prostoru unikát, což by mohlo vést k nebezpečným podmínkám.

Nezůstávejte v zaparkovaném vozidle s běžícím motorem delší dobu. Pokud je to nevyhnutelné, zaparkujte vozidlo na otevřeném prostranství a zajistěte, aby do vozidla mohl proudit venkovní vzduch.

Abyste zajistili správnou funkci ventilačního systému vozidla, ujistěte se, že lamely sání vzduchu před čelním sklem nejsou blokovány nečistotami nebo jinými překážkami.

Pokud ve vozidle cítíte výfukové plyny, jezděte s otevřenými okny, aby byla zajištěna cirkulace vzduchu. Pokud stále cítíte výfukové plyny, i když v blízkosti nejsou žádná jiná vozidla, obraťte se prosím na autorizovaný servis společnosti, aby vám vozidlo zkontroloval.

Neustálé vdechování výfukových plynů může způsobit život ohrožující zranění.

Jednotka pro zpracování výfukových plynů

Jednotka pro zpracování výfukových plynů (vznětový motor)

Jednotka pro zpracování výfukových plynů je zařízení pro regulaci znečištění výfukovými plyny instalované ve výfukovém systému, které slouží ke snížení znečištění výfukovými plyny.

Varování

- Během provozu motoru by se osoby a hořlavé látky měly zdržovat v dostatečné vzdálenosti od výfukového potrubí, protože teplota výfukového potrubí je velmi vysoká.
- Nenechávejte vozidlo běžet na volnoběh ani neparkujte na trávě a v prostředí, kde se nachází listí, papír nebo hadry, které se mohou snadno vznítit.

POZOR

- Pokud do jednotky pro zpracování výfukových plynů proudí velké množství nespálených plynů, způsobí to její přehřátí a vznícení. Abyste předešli tomuto a dalším nebezpečím, je nutné dodržovat následující opatření:
- Lze používat pouze motorovou naftu.
- Nejezděte s vozidlem s extrémně nízkou hladinou paliva, protože nedostatek paliva způsobí vynechávání zapalování motoru a zvýší přetížení jednotky pro zpracování výfukových plynů.
- Nenechávejte motor běžet na volnoběh déle než 20 minut.
- Nestartujte motor tlačáním ani tažením vozidla.
- Nevypínejte spínač start-stop během jízdy.
- Pokud motor obtížně startuje nebo se často vypíná, nechte jej co nejdříve zkontrolovat v autorizovaném servisu společnosti.
- Abyste zajistili správnou funkci katalyzátoru výfukových plynů a celého

systemu regulace výfukových plynů, provádějte prosím pravidelnou údržbu a kontroly podle plánu údržby.

Specifikace údržby a indikátory závad DPF systému dodatečného zpracování jsou analyzovány následovně:

Specifikace údržby

Olej

Motorová nafta: Musí být použita motorová nafta, která splňuje specifikované požadavky motoru (na běžných čerpacích stanicích), jak je popsáno v části Výběr paliva v této kapitole.

Motorový olej: Musí být použit motorový olej, který splňuje specifikované požadavky motoru, jak je popsáno v části Specifikace údržby v části Různé specifikace.

POZOR

Více informací o oleji je uvedeno níže:

- Motor vyžaduje pro působení na filtr dodatečné úpravy motorové nafty s extrémně nízkým obsahem síry.
- Pokud se nepoužívá motorová nafta s extrémně nízkým obsahem síry, motor nemusí splňovat emisní předpisy a filtr dodatečné úpravy motorové nafty nebo oxidační katalyzátor se mohou poškodit.

Interval výměny motorového oleje

Intervaly výměny oleje musí splňovat požadavky motoru, jak je podrobně uvedeno v plánu údržby v pokynech k údržbě.

Plnění roztoku močoviny a bezpečnostní opatření (platí pro modely s dieselovým motorem Euro VI)

Roztok močoviny

Roztok močoviny je nehořlavá, netoxická, bezbarvá, bez chuti a zápachu, ve vodě rozpustná kapalina.

Bezpečnostní opatření před jízdou:

1. Žádné vozidlo nesmí jet bez roztoku močoviny.
2. Bez roztoku močoviny bude mít motor

omezený výkon a točivý moment, což ovlivní výkon vozidla.

Pokud je v nádrži na močovinu roztok močoviny, ukazatel močoviny na LCD displeji přístroje zobrazí procentuální množství močoviny v nádrži.

POZOR

- Roztok močoviny pro vozidla musí splňovat požadavky normy GB 29518 a používání jiných přísad je zakázáno.
- Pokud se roztok močoviny během plnění náhodně rozstříkne na lak nebo hliníkový povrch, okamžitě jej omyjte čistou vodou, aby nedošlo ke korozi.
- Uchovávejte roztok močoviny mimo dosah dětí.
- Zabraňte kontaktu roztoku močoviny s kůží, očima nebo oděvem. Okamžitě vyplachujte oči velkým množstvím vody po dobu alespoň 15 minut po postříkání. Včas omyjte kůži vodou a mýdlem a v případě potřeby vyhledejte lékařskou pomoc.
- Nepožívejte roztok močoviny. Při náhodném spolknutí roztoku močoviny si rychle vypláchněte ústa čistou vodou a vypijte další vodu a v případě potřeby vyhledejte lékařskou pomoc.

Plnění roztoku močoviny

Objem nádrže na močovinu: 12 l.

Při plnění se řiďte procentuálním obsahem močoviny v nádrži na močovinu měřeným ukazatelem močoviny zobrazeným na LCD displeji přístroje a vyvarujte se přeplnění.



Metody a bezpečnostní opatření pro plnění močovinou

Automatické plnění:



Krok 1: Zaparkujte vozidlo na rovném povrchu, vypněte spínač motoru a poté otevřete víčko palivové nádrže v zavazadlovém prostoru.

Krok 2: Odšroubujte víčko plnicího otvoru pro močovinu.

POZOR

- Víčko plnicího hrdla močoviny se nachází na levé straně zavazadlového prostoru a sdílí víčko palivové nádrže s víčkem plnicího hrdla palivové nádrže. Víčko plnicího hrdla močoviny je modré.

Krok 3: Vložte plnicí pistoli do plnicího otvoru a stiskněte spoušť plnicí pistole. Roztok močoviny se dostane do nádrže z plnicího otvoru plnicí trubící. Když se plnicí pistole automaticky vypne, znamená to, že nádrž je naplněna a automatické plnění je dokončeno.

POZOR

- Nevylévejte močovinu mimo plnicí otvor močoviny; pokud se rozlije, setřete ji.

Krok 4: Zarovnejte víčko plnicího hrdla močoviny s plnicím hrdlem močoviny, ručně jej utáhněte a zastavte se, jakmile uslyšíte cvaknutí, které signalizuje, že je víčko plnicího hrdla močoviny utaženo.

Tím je plnění močoviny dokončeno!

Ruční plnění (ruční plnění je nouzové řešení, když přístroj ve vozidle zobrazuje alarm močoviny, maximálně však 6 l):

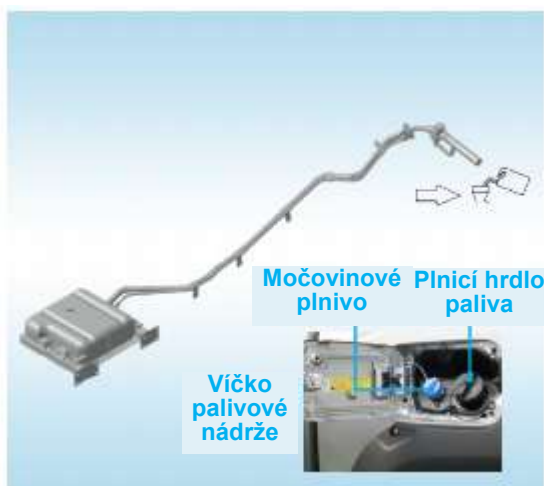

Krok 1: Zaparkujte vozidlo na rovném povrchu, vypněte spínač motoru a poté otevřete víčko palivové nádrže v zavazadlovém prostoru.

Krok 2: Odšroubujte víčko plnicího otvoru pro močovinu.

! POZOR

- Víčko plnicího hrdla močoviny se nachází na levé straně zavazadlového prostoru a sdílí víčko palivové nádrže s víčkem plnicího hrdla palivové nádrže.
- Víčko plnicího hrdla močoviny je modré.

Krok 3: Ruční plnění: Nalijte roztok močoviny do nádrže plnicím otvorem a plnicí trubkou s objemem maximálně 6 l. Jakýkoli přebytek způsobí únik a dokonce poškození nádrže na močovinu a systému vstřikování močoviny.

! POZOR

- Nevylévejte močovinu mimo plnicí otvor močoviny; pokud se rozlije, setřete ji.

Krok 4: Zarovnejte víčko plnicího hrdla močoviny s plnicím hrdlem močoviny, ručně jej utáhněte a zastavte se, jakmile uslyšíte cvaknutí, které signalizuje, že je víčko plnicího hrdla močoviny utaženo. Plnění močoviny je poté dokončeno!

Interval výměny motorového oleje

Intervaly výměny oleje musí splňovat požadavky motoru, jak je podrobně popsáno v plánu údržby v pokynech pro údržbu.

Analýza kontrolky MIL

Přístrojová deska vozidel vybavených systémy dodatečné úpravy výfukových plynů DPF má několik kontrolky MIL. Řídící

jednotka motoru (ECM) monitoruje množství výfukových částic ve filtru pevných částic (DPF) pomocí snímače diferenčního tlaku. Pokud zatížení překročí nastavenou hodnotu, řídicí jednotka motoru (ECU) spustí různé kontrolky MIL na základě velikosti zatížení.



Řidič nebo servisní technik může určit závažnost závady vozidla pomocí kontrolky MIL na přístrojích a poté zvolit různé metody údržby, jak je podrobně popsáno v níže uvedené srovnávací tabulce kontrolky MIL systému dodatečného zpracování výfukových plynů vznětového motoru a popisů provozu.

Nástroj MIL	Text nástroje	Požadované akce
Nesvítí kontrolka MIL	Žádný textový popis	<p>Pokud zatížení filtru uhlíkem nedosáhne varovných a chybových hodnot, na přístrojové desce se nezobrazí žádný indikátor ani textová výzva. Pokud však řidič ujel nepřetržitě více než 400 km nízkou rychlostí nebo běžel na volnoběh déle než 30 hodin, doporučuje se, aby zákazníci aktivně využili následující dvě metody, které podpoří samočištění výfukového systému:</p> <p>Metoda 1: Za účelem zajištění bezpečnosti silničního provozu a dodržování dopravních předpisů se pokuste jet nepřetržitě po dobu přibližně 20 minut rychlostí 60 km/h nebo více.</p> <p>Metoda 2: Ujistěte se, že je vozidlo bezpečně zastaveno v oblasti daleko od hořlavých a výbušných látek (čerpací stanice, suché travní porosty atd.) a postupujte podle obsahu sekce regenerace DPF v modulu „Driving“ na multimediální obrazovce, nebo proveďte regeneraci při parkování podle následujících kroků:</p> <ol style="list-style-type: none"> ① Zařadte rychlostní stupeň N nebo P a zatáhněte ruční brzdu. ② Ujistěte se, že je motor nastartován, a počkejte, dokud teplota vody v motoru na přístrojové desce nedosáhne minimální stupnice; (Když je teplota vody v motoru nižší než minimální hodnota stupnice, můžete zkusit sešlápnout plynový pedál a zvýšit otáčky motoru, aby teplota vody v motoru co nejdříve stoupla). ③ Stiskněte a podržte „Parking Regeneration Switch“ (Spínač regenerace při parkování) déle než 3 s. ④ Motor se automaticky přepne do servisního režimu regenerace DPF (Regenerace DPF probíhá, očekává se její dokončení za 20 minut). ⑤ Když se otáčky motoru vrátí na volnoběh, přístroj zobrazí „DPF regeneration is completed, you can drive normally“ (Regenerace DPF je dokončena, můžete normálně řídit), což znamená, že regenerace je dokončena. Upozornění: Pokud řidič potřebuje vozidlo během regenerace při parkování naléhavě použít, může servisní režim regenerace RGN ukončit sešlápnutím spojky, plynového pedálu nebo brzdy.
MIL stále svítí	“Please stop safely as soon as possible and start exhaust and self-cleaning” (Zastavte prosím co nejdříve bezpečně a spustěte odsávání a samočištění)	<p>Pokud svítí kontrolka poruchy emisního systému, signalizuje to, že je DPF zablokovaný a řidič musí co nejdříve bezpečně zastavit vozidlo a spustit samočištění následovně.</p> <p>Ujistěte se, že je vozidlo bezpečně zastaveno v oblasti daleko od hořlavých a výbušných látek (čerpací stanice, suché travní porosty atd.) a postupujte podle pokynů na multimediální obrazovce nebo podle následujících pokynů:</p> <ol style="list-style-type: none"> ① Zařadte rychlostní stupeň N nebo P a zatáhněte ruční brzdu. ② Ujistěte se, že je motor nastartován, a počkejte, dokud teplota vody v motoru na přístroji nedosáhne minimální hodnoty; (pokud je teplota vody v motoru nižší než minimální hodnota, můžete zkusit sešlápnout plynový pedál

		<p>pro zvýšení otáček motoru, aby se teplota vody v motoru co nejdříve zvýšila).</p> <p>③ Stiskněte a podržte „Parking Regeneration Switch“ (spínač regenerace při parkování) po dobu delší než 3 sekundy.</p> <p>④ Motor se automaticky přepne do servisního režimu RGN, otáčky se zvýší a na přístroji se zobrazí „DPF regeneration is in progress, expected to be completed in 20 min“ (Probíhá regenerace DPF, očekává se dokončení za 20 minut).</p> <p>⑤ Když se otáčky motoru vrátí na volnoběžné otáčky, přístroj zobrazí „DPF regeneration is completed, you can drive normally“ (Regenerace DPF je dokončena, můžete normálně řídit), což znamená, že regenerace je dokončena.</p> <p>Upozornění:</p> <p>① Pokud je během servisní regenerace RGN sešlápnut pedál spojky, plynu nebo brzdy, proces regenerace se zastaví. Pro opětovné spuštění servisní regenerace RGN musí řidič zopakovat výše uvedený postup.</p> <p>② Pokud nelze servisní regeneraci RGN dosáhnout opakovanými pokusy, navštivte servisní dílnu kvůli údržbě.</p>
MIL stále svítí	<p>“The filter is severely blocked, so please visit a service shop for inspection” (Filtr je silně ucpaný, proto prosím navštivte servis a zkontrolujte jej)</p>	<p>Co nejdříve navštivte servisní dílnu pro kontrolu a údržbu.</p>

Jednotka pro zpracování výfukových plynů (benzínový motor)

Analýza MIL

Přístrojová deska vozidel vybavených systémem dodatečného zpracování výfukových plynů GPF má několik kontrolků MIL. Řídicí jednotka motoru (ECM) monitoruje množství výfukových částic ve filtru pevných částic (GPF) pomocí snímače diferenčního tlaku. Pokud zatížení překročí nastavenou hodnotu, řídicí jednotka motoru (ECU) spustí různé kontrolky MIL na základě velikosti zatížení. Řidič nebo servisní technik může určit závažnost závady vozidla pomocí pokynů testu přístrojů a kontrolky MIL a poté zvolit různé metody údržby, jak je podrobně popsáno v tabulce níže:

Porovnávací tabulka kontrolků MIL a popisů provozu systému dodatečného zpracování výfukových plynů benzínu

Nástroj MIL	Text nástroje	Požadované akce
Nesvítí kontrolka MIL	Žádný textový popis	Pokud množství uhlíku ve filtru nedosáhne varovných a chybových hodnot, na přístrojové desce se nezobrazí žádný indikátor ani textová výzva. Pokud však řidič ujel nepřetržitě více než 400 km nízkou rychlostí nebo běžel na volnoběh déle než 30 hodin, doporučuje se, aby zákazníci aktivně využili následující metody k podpoře samočištění

		výfukového systému: Za účelem zajištění bezpečnosti silničního provozu a dodržování dopravních předpisů se pokuste jet nepřetržitě rychlostí 80 km/h až 100 km/h po dobu 20 minut.
Nesvící kontrolka MIL	The GPF requires self-cleaning, so please drive at a speed of 80 km/h to 100 km/h under safe and legal conditions.	Pokud se na přístrojové desce zobrazí zpráva „ The GPF requires self-cleaning, so please drive at a speed of 80 km/h to 100 km/h under safe and legal conditions“ (GPF vyžaduje samočištění, proto jeďte rychlostí 80 km/h až 100 km/h za bezpečných a povolených podmínek), znamená to, že GPF je ucpaný. Řidič by měl spustit samočištění výfukových plynů následujícím způsobem. Ujistěte se, že jízdní prostředí je bezpečné a že jízdní úsek umožňuje střední až vysoké rychlosti. Podle pokynů na přístrojové desce proveďte následující operace: Zvyšte rychlost vozidla mezi 80 km/h a 100 km/h za bezpečných a povolených podmínek a jeďte nějakou dobu, dokud pokyn na přístrojové desce nezmizí.
Kontrolka MIL stále svítí	The filter is severely blocked, so please visit a service shop for inspection. (Filtr je silně ucpaný, proto prosím navštivte servis a zkontrolujte jej).	Co nejdříve navštivte servis kvůli kontrole a údržbě. Pokud je filtrační vložka GPF silně ucpaná, vozidlo nemusí vykazovat dostatečný výkon při silném sešlápnutí plynového pedálu nebo při jízdě do kopce. V takovém případě se prosím obraťte na servis, kde filtr GPF vyčistí a zkontrolují.

System proti krádeži karoserie

System proti krádeži je navržen tak, aby zabránil krádeži vozidla.

Po aktivaci systému proti krádeži systém vydá pokyn k zapnutí bliknutí směrových světel a spustí se alarm.

System zapnutý

Po stisknutí spínače inteligentního zamykání klíčem nebo spínače pro posouvání kliky dveří k zamčení dveří blikne směrová světla jednou, vozidlo se přepne do zabezpečeného stavu a systém proti krádeži se aktivuje.

Aktivace systému proti krádeži karoserie a alarm

Po aktivaci systému, pokud jsou jakékoli dveře neoprávněně otevřeny nebo je kapota vypáčena, systém zapne bliknutí směrových světel a spustí se alarm po dobu 3 minut.

Opakované spuštění alarmu

Po aktivaci systému proti krádeži karoserie systém automaticky znovu spustí alarm poté, co alarm na určitou dobu přestane fungovat podle postupu v části Aktivace systému proti krádeži karoserie a alarm.

System vypnutý

Stiskněte tlačítko pro odemknutí inteligentního klíče a dotkněte se kapacitní spouštěcí oblasti dveří pro vyhledání platného klíče.

Brzdový systém

Brzdový systém vozidla využívá dvouokruhový hydraulický brzdový systém. Dva okruhy pracují společně a jsou na sobě nezávislé. Pokud jeden okruh selže, druhý okruh stále dokáže dosáhnout určitého zpomalení, takže vozidlo může zpomalit a zastavit. Pokud je brzdná dráha delší než normální stav a brzdová kapalina je po opakovaném brzdění zjevně nízká, vyžaduje vozidlo rychlou opravu.

! POZOR

- Nejezděte s vozidlem, pokud je v provozu pouze jeden okruh, a včas přepravte vozidlo do autorizovaného servisu společnosti k provedení údržby.

Volný chod brzdového pedálu

Volný zdvih brzdového pedálu je 5–10 mm.



! POZOR

- Příliš velký volnoběžný zdvih brzdového pedálu ovlivní reakční dobu brzdy, což nepříznivě ovlivňuje bezpečnost jízdy. Volnoběžný zdvih by však neměl být příliš malý. Jinak může dojít k přehřátí brzdového pedálu, což má za následek zahřátí brzdových čelistí a předčasné opotřebení brzdových čelistí.

Podtlakový posilovač

Podtlakový posilovač využívá tlakový rozdíl mezi podtlakem vytvářeným podtlakovým čerpadlem motoru a atmosférou k dosažení efektu servoposilovače, což umožňuje systému vytvořit vyšší tlak a způsobit, že se brzdové obložení připevní k brzdovým kotoučům a začnou pracovat.

Protiblokovací brzdový systém

Protiblokovací brzdový systém (dále jen ABS) je zařízení, které automaticky zabraňuje zablokování kol při nouzovém brzdění nebo brzdění na kluzké vozovce. Může pomoci řidiči kontrolovat stabilitu a řízení vozidla za výše uvedených podmínek.

Efektivní metoda použití ABS

Pokud je systém ABS aktivní, můžete cítit, jak brzdový pedál poskakuje, a slyšet zvuk ABS.

V tomto případě je nutné brzdový pedál sešlápnout silně, aby systém ABS fungoval. Během nouzového brzdění nesešlapávejte pedál trvale, protože by se tím snížil brzdný účinek.

Pokud rychlost vozidla překročí 10 km/h a je aktivováno nouzové brzdění, bude systém ABS v provozu.

Pokud sešlápnete brzdový pedál na kluzkém povrchu, jako jsou kryty kanalizace, ocelové plechy budov a spoje mostovek v deštivých dnech, může se systém ABS aktivovat.

Po nastartování vozidla můžete slyšet cvakavý zvuk nebo zvuk motoru v motorovém prostoru, který trvá 2–3 sekundy. To znamená, že systém ABS probíhá samokontrolou, což je normální.

Možné jevy při funkci ABS

Při fungování systému ABS se mohou vyskytnout následující jevy, které však neindikují žádnou závadu v systému:

1. Při fungování systému ABS můžete slyšet zvuky a cítit, jak brzdový pedál poskakuje a volant se kymácí ze strany na stranu. A i po zastavení vozidla můžete slyšet zvuk motoru hydraulického čerpadla ABS v motorovém prostoru.

2. Když systém ABS přestane fungovat, brzdový pedál se bude i nadále pohybovat mírně ve směru působící síly na pedál.

! POZOR

- Neočekávejte od ABS příliš mnoho. Přestože ABS pomáhá ovládat vozidlo a obnovovat nebo udržovat vozidlo ve stabilním stavu, je stále nutné jezdit opatrně a s vhodnou rychlostí a dodržovat bezpečnou vzdálenost od vozidla vpředu. I když ABS funguje, stabilita vozidla a ovladatelnost volantu jsou relativně omezené.
- Pokud je povrch vozovky kluzký, přilnavost pneumatik překračuje povolenou kapacitu nebo pneumatiky prokluzují na vozovce s vodou na povrchu při jízdě vysokou rychlostí v deštivých dnech, ABS nemůže řidiči pomoci efektivně ovládat vozidlo.
- ABS se nepoužívá ke zkrácení brzdné vzdálenosti. Správná rychlost by měla být udržována v bezpečné vzdálenosti od vozidla vpředu.

Za následujících okolností může být brzdná dráha vozidel vybavených systémem ABS delší než u vozidel bez ABS:

1. Při jízdě po nerovném, štěrkem pokrytém nebo zasněženém povrchu.
2. Pokud je vozidlo vybaveno sněhovými řetězy.
3. Při jízdě po stupňovitém povrchu, například na spárách vozovky.
4. Pokud je povrch vozovky nerovný nebo má výmoly.

Pokud nepoužijete originální tovární pneumatiky a nezajistíte tlak v pneumatikách podle pokynů, brzdná dráha se prodlouží.

Výstražná kontrolka ABS

Pokud je spínač start-stop v poloze „ON“, svítí kontrolka ABS. Pokud ABS funguje normálně, kontrolka po 2 až 3 sekundách zhasne (samokontrola). V případě poruchy ABS bude kontrolka trvale svítit nebo blikat.

Pokud kontrolka ABS trvale svítí nebo bliká, znamená to, že je systém ABS vadný a nemůže normálně fungovat. V tomto případě má vozidlo stále základní brzdnu funkci, ale nemá protiblokovací funkci. Jezděte opatrně.

Pokud se setkáte s následujícími problémy, znamená to, že je v systému ABS závada. Co nejdříve kontaktujte autorizovaný servis společnosti a nechte jej provést:

1. Pokud je spínač start-stop v poloze „ON“, tato kontrolka svítí trvale nebo bliká.
2. Během jízdy tato kontrolka svítí trvale nebo bliká.

Varování před opotřebením brzdového obložení

Varování před opotřebením brzdového obložení se rozezná, když je brzdové obložení opotřebované natolik, že je nutné jej vyměnit. Pokud během jízdy uslyšíte skřípání, okamžitě vyhledejte nejbližší autorizovaný servis, aby vozidlo zkontroloval a vyměnil brzdové destičky. Pokud včas nevyměníte brzdové obložení nebo čelisti a budete pokračovat v jízdě, prodlouží se brzdná dráha a poškodí se i brzdový kotouč a buben, aniž by došlo k účinnému brzdění.

Elektronický stabilizační program (ESP) (u některých modelů)

ESP zahrnuje základní modul a modul s přidanou hodnotou. Základní modul zahrnuje:

1. ABS – protiblokovací brzdový systém.
2. EBD – elektrický rozdělovač brzdné síly.
3. VDC – systém řízení dynamiky vozidla.
4. TCS – systém kontroly trakce.

Modul s přidanou hodnotou zahrnuje:

1. HBA – hydraulický brzdový asistent.
2. HHC – asistent rozjezdu do kopce (HSA).
3. HDC – asistent sjezdu z kopce.
4. HBB – hydraulický posilovač brzd.
5. RMI – intervence proti naklánění.
6. BLF – kontrolka obsazenosti (aktivuje se pouze při nouzovém brzdění a dosažení dostatečné brzdné síly).

Elektronická kontrola stability (ESC)

Elektronická kontrola stability (ESC) zvyšuje protiprokluzové vlastnosti vozidel tím, že brzdí jedno nebo více kol samostatně (v případě potřeby snižuje výkon motoru).

Pokud se ESC nebo TCS aktivují za jízdy, mohou nastat následující situace:

- Kontrolky kontroly stability a trakce blikají.
- Vozidlo zpomaluje.
- Výkon motoru je snížen.

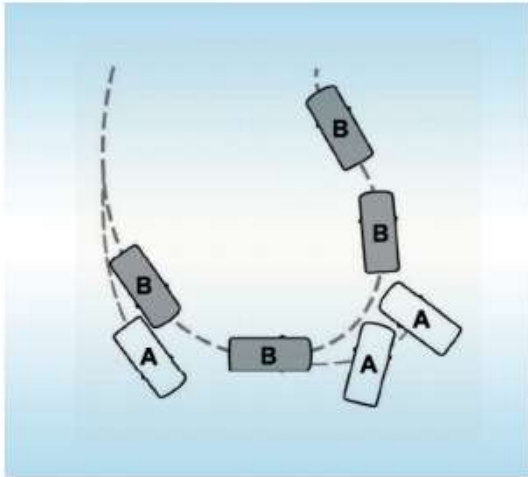

A. Vozidla bez systému ESC vyjedou z původní trasy.

B. Vozidla s ESC si na kluzkých vozovkách zachovají maximální ovladatelnost.

Systém kontroly trakce (TCS)

Popis TCS

Systém kontroly trakce (TCS) zabraňuje prokluzování hnacího kola a ztrátě trakce.

Princip fungování TCS

Pokud kola začnou prokluzovat a ztrácet trakci, může to ovlivnit ovladatelnost a stabilitu vozidla. Systém TCS brzdí každé kolo zvlášť a v případě potřeby snižuje výkon motoru pro zvýšení trakce.

⚠ Varování

- Řízení vozidla s deaktivovaným systémem TCS zvyšuje riziko ztráty kontroly nad vozidlem, převrácení a zranění.

⚠ POZOR

- Pokud vozidlo uvízne v blátě nebo sněhu, vypnutí systému TCS by mohlo fungovat, protože by umožnilo prokluzování kol.

Funkce s přidanou hodnotou ESP

1. Hydraulický brzdový asistent (HBA): HBA se aktivuje při rychlém sešlápnutí brzdového pedálu, čímž se rychle zvýší účinnost brzd.

2. Asistent rozjezdu do kopce (HHC): Po zaparkování vozidla na svahu zabrzdíte vozidlo, abyste jej zajistili. Tento systém umožňuje snadný rozjezd vozidla bez použití parkovací brzdy. Pokud je tento systém aktivován, vozidlo zůstane několik sekund po uvolnění brzdového pedálu stát. Proto můžete přesunout nohu z brzdového pedálu na pedál plynu. Když sešlápnete pedál plynu a vozidlo se začne pohybovat vpřed, nebo když systém překročí dobu pro automatické brzdění, brzda se uvolní.

Tento systém se aktivuje, když je na vozidle zařazen rychlostní stupeň pro jízdu vpřed a jede do kopce, nebo když je na vozidle zařazen rychlostní stupeň R a jede z kopce.

Bezpečnostní opatření pro asistenta rozjezdu do kopce (HSA)

⚠ Varování

- Tento systém nemůže nahradit parkovací brzdu. Po opuštění vozidla nezapomeňte zatáhnout parkovací brzdu.

⚠ Varování

- Pokud je tento systém zapnutý, musíte zůstat ve vozidle. Během tohoto procesu jste zodpovědní za ovládání vozidla, sledování činnosti systému a v případě potřeby zasahování. V opačném případě může dojít ke ztrátě kontroly nad vozidlem, zranění osob nebo smrti.

⚠ Varování

- Pokud dojde k poruše, systém se vypne. Systém bude mít snížený výkon, protože se sníží výkon ESC. Pokud kontrolka poruchy ESC svítí, signalizuje to závadu.

3. Asistent sjíždění z kopce (HDC): Při jízdě z kopce můžete pomocí systému HDC aktivně brzdít prostřednictvím systému ESP, abyste dosáhli pomalého sjíždění z kopce, aniž by řidič musel brzdít. Stisknutím tlačítka aktivujete funkci HDC a při jízdě z kopce vozidlo pojede minimální rychlostí 9,5 km/h, ale ne více než 35 km/h, a tuto rychlost udrží konstantní. Pokud rychlost vozidla dosáhne pomocí plynového pedálu (35–60) km/h,

systém HDC se přepne do pohotovostního režimu a řidič sešlápně brzdový pedál, aby obnovil rychlost vozidla na hodnotu mezi 9,5 km/h a 35 km/h, systém HDC se znovu aktivuje a aktuální rychlost vozidla bude udržována pro pokračování jízdy z kopce. Pokud rychlost vozidla překročí 60 km/h, systém HDC se automaticky vypne, ale neobnoví se automaticky. Pokud je systém HDC aktivní, systém ABS se automaticky zapne, pokud kolo nadměrně prokluzuje.

- Pokud systém HDC selže, systém se uzavře a nebude v tomto okamžiku fungovat normálně. Rozsvítí se kontrolka poruchy systému. Co nejdříve se obraťte na autorizovaný servis společnosti a proveďte údržbu.
- Za určitých zvláštních okolností může mít systém HDC problémy v důsledku nadměrné teploty brzdového systému. Například při vysoké okolní teplotě a delším používání systému teplota brzdového systému neustále stoupá v důsledku tření. Když teplota dosáhne určité mezní hodnoty, systém HDC přejde do režimu tepelné ochrany. Funkce je zapnutá, ale nefunguje a vozidlo vykazuje známky zrychlení. Když teplota brzdového systému klesne na efektivní provozní teplotu a je v požadovaném rozsahu rychlosti vozidla, systém HDC se znovu přepne do provozního nebo pohotovostního stavu.

4. Hydraulické posilování brzd (HBB): Pokud systém detekuje závažný nedostatek podtlakového posilovače, po sešlápnutí brzdového pedálu řidičem lze brzdovou sílu zvýšit aktivním tlakováním.

Pokud je systém HBB v provozu a řidič sešlápně brzdový pedál, je možné vnímat poskakování pedálu a zvuk motoru z přední levé části vozidla. Podobně jako u ABS je nutné při větší brzdné síle sešlápnout brzdový pedál silněji, i když pedál poskakuje.

5. Intervence při převrácení vozidla (RMI): Když vozidlo zatáčí, RMI určí, zda hrozí riziko převrácení, monitorováním pohybu vozidla. Pokud ano, RMI zabrzdí jedno nebo více kol, aby vozidlo zpomalilo a minimalizovalo tak riziko nehody s převrácením.

RMI je pomocná funkce. Řidič musí mít vozidlo neustále pod kontrolou a je zodpovědný za svou osobní bezpečnost (*tato funkce je k dispozici pouze u modelů s automatickou převodovkou).

Použití ESP

Pokud je spínač start-stop v poloze „ON“, signál ESP se zapne pro samokontrolu a po 3 až 5 sekundách se automaticky vypne, což znamená, že samokontrola ESP je normální. Signál ESP bliká, což znamená, že systém funguje. Pokud signál ESP svítí trvale, znamená to poruchu systému. Pro údržbu systému ESP se obraťte na autorizovaný servis společnosti.

1. Systém ESP se aktivuje při každém zapnutí zapalování.
2. Systémy VDC, TCS a RMI lze vypnout pomocí spínače ESP OFF.
3. Systémy VDC, TCS a RMI se vypnou při jakékoli rychlosti, dokud je spínač stisknutý.
4. ABS se spustí normálně, ať už je spínač ESP OFF stisknutý nebo ne.
5. Systém ESP se nedoporučuje používat na dálnicích.
6. Pokud je systém ESP v provozu, můžete cítit mírné vibrace karoserie vozidla nebo volantu, případně můžete slyšet cvaknutí z levé přední části vozidla nebo zvuk motoru. Pokud je sešlápnutý brzdový pedál, dojde k mírnému poskakování brzdového pedálu.

Varování

- Úpravy vozidla (včetně brzdového systému, střešního nosiče, zavěšení kol, systému řízení, struktury pneumatik, rozměrů kol a pneumatik a tlaku v pneumatikách) mohou změnit ovladatelnost vozidla a snížit výkon systému ESP. Instalace stereo reproduktorů může navíc způsobit rušení a negativní dopad na systém ESP. Snížená účinnost systému ESP povede ke zvýšenému riziku ztráty kontroly nad vozidlem, převrácení a zranění osob.

Varování

- Mějte prosím na paměti, že bez ohledu na to, jak pokročilá je technologie, nemůže se vyrovnat s fyzikálními zákony. Pokud řidič provádí úkony, které neodpovídají skutečné situaci, může řidič kdykoli ztratit kontrolu nad vozidlem. Ignorování stavu vozovky a bezohledná jízda mohou vést ke ztrátě

kontroly nad vozidlem, čímž se zvyšuje riziko zranění osob nebo poškození majetku. Pokud se aktivuje systém ESP, signalizuje to, že pneumatika překročila svou přilnavost, což může snížit řidičovu kontrolu nad vozidlem a vést ke ztrátě kontroly, převrácení a zraněním.

⚠ Varování

- Vždy jste zodpovědní za ovládání vozidla. ESP je pomocný nástroj. Proto i když je nainstalován, měli byste se stále soustředit na opatrnou jízdu. Jinak může dojít ke ztrátě kontroly nad vozidlem a následnému zranění nebo smrti.

⚠ POZOR

- Neočekávejte od ESP příliš mnoho.
- ESP má také svá fyzická omezení, zejména při jízdě na hladké nebo mokré vozovce. Když systém přejde do regulace, měla by se rychlost rychle upravit podle stavu vozovky a provozu a řidiči by neměli jezdit s rizikem nehody díky zvýšené bezpečnosti systému.

Elektronická parkovací brzda (EPB)

Zabrzdnění parkovací brzdy



Je-li zatažená parkovací brzda, svítí červená kontrolka na přístrojové desce a kontrolka na tlačítku na středové konzoli.

EPB se automaticky zabrzdí, když vozidlo stojí a motor je vypnutý. Pokud parkovací brzda není nutná, podržte spínač EPB a vypnete motor.

Když vozidlo stojí, zatáhněte za spínač EPB nahoru, abyste zabrzdili parkovací brzdu.

Když vozidlo stojí, parkovací brzda se automaticky zabrzdí, když je převodovka vozidla zařazena do polohy P z jiného rychlostního stupně. Pokud parkovací brzda

není nutná, podržte spínač EPB a zařaďte rychlostní stupeň P.



⚠ Varování

- Před opuštěním vozidla zatáhněte parkovací brzdu, zařaďte rychlostní stupeň P, vypněte zapalování a vyjměte klíč. V opačném případě může dojít ke zranění nebo smrti.

⚠ Varování

- Pokud jedete s vozidlem na dlouhou vzdálenost se zataženou parkovací brzdou, může dojít k poškození brzdového systému.

⚠ Varování

- Pokud je baterie vozidla vybitá, elektronická parkovací brzda nebude fungovat.

⚠ Varování

- Pokud je parkovací brzda zcela uvolněná, ale kontrolka brzd stále svítí, znamená to, že brzda nemusí správně fungovat. Co nejdříve odešlete vozidlo ke kontrole.

Nouzová brzda

V případě nouze stiskněte a podržte spínač EPB, čímž se aktivuje brzdový stav systému EPB. Vozidlo dosáhne určitého zpomalení nebo dokonce zastavení. Po uvolnění spínače EPB nebo sešlápnutí plynového

pedálu lze nouzové brzdění zrušit.

⚠ Varování

- Nouzovou brzdou elektronického brzdového systému lze použít pouze v případě nouze (například zablokovaný brzdový pedál).

Uvolnění parkovací brzdy



Po uvolnění parkovací brzdy nesvítí červená kontrolka na přístrojové desce a kontrolka na tlačítku středové konzole.

Pokud je spínač start-stop v režimu ON, sešlápněte brzdový pedál a stiskněte spínač EPB pro uvolnění parkovací brzdy. Když vozidlo stojí, přepněte převodovku z převodového stupně P na jiný převodový stupeň a parkovací brzda se automaticky uvolní. Pokud parkovací brzda není potřeba, zatáhněte za spínač EPB a přepněte z převodového stupně P na jiný převodový stupeň.



V případě výpadku napájení vozidla se může po opětovném zapnutí vozidla rozsvítit žlutá výstražná kontrolka na přístrojové desce. V tomto případě se pokuste obnovit normální provozní stav elektronického parkovacího systému vytažením spínače EPB nahoru, poté sešlápněte brzdový pedál a stiskněte spínač EPB.

Pokud se systém nedokáže sám zprovoznit, doporučuje se odtáhnout vozidlo do autorizovaného servisu společnosti k provedení údržby.



Automatické udržení vozidla (AVH) (u některých modelů)

Pokud se vozidlo nachází ve svahu, narazí na červenou nebo jede s častým zastavováním a rozjížděním, systém AUTO HOLD (AVH) může řidiči zabránit v delším sešlápnutí brzdového pedálu nebo častém používání elektronické parkovací brzdy, což řidiči zajistí pohodlnější jízdu a sníží riziko smyku vozidla. Spuštění systému AVH: Zavřete dveře řidiče, zapněte bezpečnostní pás řidiče a po nastartování motoru stiskněte spínač AVH pro zapnutí nebo vypnutí systému AVH.

⚠ Varování

- Tento systém nemůže nahradit parkovací brzdou. Po opuštění vozidla nezapomeňte zatáhnout parkovací brzdou.

⚠ Varování

- Pokud je tento systém zapnutý, musíte zůstat ve vozidle. Během tohoto procesu jste zodpovědní za ovládání vozidla, sledování činnosti systému a v případě potřeby zasahování. V opačném případě může dojít ke ztrátě kontroly nad vozidlem, zranění osob nebo smrti.

Použití:

1. Zavřete dveře řidiče, zapněte bezpečnostní pás řidiče a po nastartování motoru stiskněte tlačítko „AUTO HOLD“ na středové konzoli pro zapnutí AVH. V tomto okamžiku je AVH v připraveném stavu a kontrolka na tlačítku středové konzole svítí.



2. Sešlápněte brzdový pedál pro zastavení vozidla a vozidlo automaticky zatáhne parkovací brzdu. V tomto okamžiku je systém AVH v provozu a na přístrojové desce svítí zelená kontrolka.

3. Pokud je řadicí páka v poloze D, M nebo R, sešlápněte pedál plynu a parkovací brzda se automaticky uvolní. Pokud pedál plynu není delší dobu sešlápnut, systém AVH se vypne, vozidlo se automaticky přepne do stavu EPB a bude aplikována brzdná síla k udržení vozidla.

Systém AVH se vynutí v následujících situacích:

- Povolení bezpečnostní pás řidiče.
- Otevřené dveře na straně řidiče.
- Vypnutý motor.

Warning

- V případě automatického mytí a odtahování vozidel vypněte AVH.



Automatický odjezd

Za podmínky, že je aktivovaná elektronická brzdová páka (EPB), řidič je zapnutý a vozidlo je v režimu jízdy vpřed, systém po sešlápnutí plynového pedálu detekuje úmysl řidiče odjet a uvolnit parkovací brzdu. Aby se předešlo smyku v kopci, musí řidič silně sešlápnout plynový pedál.

Trakce přívěsu (u některých modelů)

Při rozhodování o tažení přívěsu je důležité si před výběrem způsobu tažení ověřit předpisy pro motorová vozidla ve vaší oblasti.

Vzhledem k tomu, že se předpisy pro tažení přívěsů a používání zařízení liší region od regionu, je nutné se před tažením poradit s místními poskytovateli služeb.

POZOR

- Při tažení přívěsu dodržujte příslušné místní zákony a předpisy a neprovádějte na vozidle žádné úpravy.
 - 1 Netahejte přívěs během záběhové doby vozidla.
 - 2 Pokud netaháte přívěs, odstraňte tažné zařízení.
 - 3 Vnější zpětná zrcátka tahače by měla splňovat požadavky předpisů. Pokud ne, nainstalujte prosím vhodná zpětná zrcátka pro přívěs.

Pokyny pro řízení

Tažení přívěsu může ovlivnit ovladatelnost, brzdový výkon a spotřebu paliva vozidla. Pro vaši bezpečnost a bezpečnost vašich spolujezdců dodržujte prosím tyto pokyny pro jízdu, abyste zajistili bezpečné tažení přívěsu.

Rozjezd

Před jízdou se ujistěte, že tlak v pneumatikách, kontrolky a spojovací zařízení tahače a přívěsu fungují správně.

Naložte prosím zboží na přívěs bezpečně, ujistěte se, že je bezpečně upevněno k přívěsu a že je přívěs ve vodorovné poloze.

Rozjíždějte se plynule a vyhněte se prudké akceleraci a nouzovému brzdění, zejména při jízdě na kluzké vozovce, což může způsobit ztrátu kontroly nad vozidlem v důsledku smyku. Boční vítr a nerovný povrch vozovky mohou způsobit kymácení vozidla, což vážně ovlivní jeho ovladatelnost. V každém případě, jakmile si všimnete mírného náznaku kymácení vozidla, pevně držte volant oběma rukama a okamžitě vozidlo zpomalte. Nepokoušejte se kymácení eliminovat

zvýšením rychlosti vozidla. Snažte se vyhnout tomu, aby bylo vozidlo prázdné a přívěs naložený. Pokud se tomu nelze vyhnout, jeďte nízkou rychlostí kvůli špatnému rozložení nákladu.

Brzda

Tažení přívěsu může prodloužit brzdovou dráhu vozidla. Proto by se měla prodloužit jízdní vzdálenost od vozidla jedoucího před ním.

Varování

- Pokud je váš přívěs vybaven brzdovým systémem, dodržujte prosím místní předpisy pro správnou instalaci a provoz tohoto systému.
- Nikdy nepřipojujte přívěs k brzdovému systému vozidla.

Předjíždění

Při tažení přívěsu se karoserie vozidla s přidáním přívěsu prodlužuje, takže při předjíždění je návrat do původního jízdního pruhu delší.

Couvání

Při tažení přívěsu je couvání obtížnější než běžné couvání a vyžaduje zvláštní opatrnost a praxi. Při couvání držte spodní část volantu rukou a otáčejte jím doleva, abyste přívěs řídili doleva, nebo jím otáčejte doprava, abyste přívěs řídili doprava. Vždy couvejte nízkou rychlostí. Pokud je to možné, požádejte o pomoc.

Zatáčení

Při tažení přívěsu zatácejte plynule, co nejvíce se vyhýbejte nárazům nebo náhlým manévřům a včas zapněte směrové světlo. Při zatáčení musí být poloměr otáčení větší než při tažení bez přívěsu, aby přívěs nenarazil do krajnice, dopravních značek, stromů nebo jiných předmětů.

Jízda do kopce

Při tažení přívěsu do strmého nebo dlouhého kopce zpomalte a předem podřadte. Rychlost jízdy určete na základě hmotnosti přívěsu a sklonu kopce, abyste minimalizovali možnost přehřátí motoru a převodovky. Vyhněte se co

nejvíce parkování na kopcích. Pokud je to nevyhnutelné, zatáhněte parkovací brzdou a umístěte pod pneumatiky tahače a přívěsu zarážky.

⚠ Varování

- Při tažení přívěsu do prudkého kopce vždy věnujte zvláštní pozornost ukazateli teploty vody v motoru, abyste se ujistili, že motor není přehřátý.
- Pokud je teplota vody v motoru příliš vysoká, co nejdříve zastavte vozidlo a nechte motor běžet na volnoběh, dokud nevychladne, aby byla zajištěna jeho bezpečnost.

Kontrola

Tažení přívěsu představuje dodatečné zatížení motoru, převodovky, hnací hřídele, brzd, pneumatik a zavěšení vozidla. Během a po tažení provádějte pravidelné kontroly těchto součástí.

Montážní bod tažného zařízení

Montážní bod tažného zařízení se nachází uprostřed zadní části podélného nosníku v zadní části vozidla. Tažné zařízení má rozhraní s 2palcovým čtvercovým otvorem. Zařízení se montuje a upevňuje čepy a majitel si jej musí zakoupit. Při instalaci je nutné dodržovat návod k obsluze od výrobce tažného zařízení. Doporučujeme, aby instalaci provedl poskytovatel služeb.

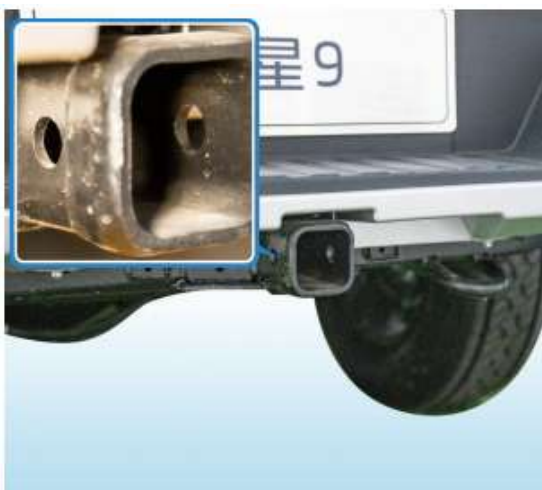

Technické parametry

Tažná kapacita vozidla je určena specifikacemi vozidla, zatížením, stavem

vozovky a specifikacemi přívěsu. Pro zajištění bezpečnosti jízdy nejezděte nadměrnou rychlostí a nepřetěžujte vozidlo. Maximální souhrnnou hmotnost vozidla a hmotnosti tahače s přívěsem naleznete v příslušných parametrech povolení k vozidlu. Statické svislé zatížení v bodě připojení a maximální povolené zatížení přední/zadní nápravy naleznete v následující tabulce:

Položka	Data	
Model motoru	4F20TC	
Typ převodovky	6 MT	8 AT
Maximální povolené zatížení přední/zadní nápravy (kg)	1,410/1,860	1,410/1,860
Hmotnost přívěsu (bez brzdy) (kg)	750	750
Hmotnost přívěsu (s brzdou) (kg)	3,500	3,500
Statické svislé zatížení v bodě připojení (kg)	100	100
Hloubka tažného zařízení pro přívěs s centrální nápravou (mm)	50	50

⚠ Varování

- Není povoleno překročit stanovenou celkovou hmotnost a hmotnost taženého vozidla.
- Tažení přívěsu přesahujícího maximální doporučenou celkovou hmotnost vozidla překročí omezení konstrukce motoru, převodovky a karoserie, ztratě kontroly nad vozidlem, převrácení a zranění nebo smrti.
- Je přísně zakázáno řezat, vrtat, svařovat a upravovat zařízení pro připojení přívěsu. Úpravy zařízení pro připojení přívěsu mohou snížit jeho výkon.

Maximální povolené zatížení přední a zadní nápravy

Maximální přípustné zatížení přední a zadní nápravy se vztahuje k maximální přípustné nosnosti přední a zadní nápravy tahače.

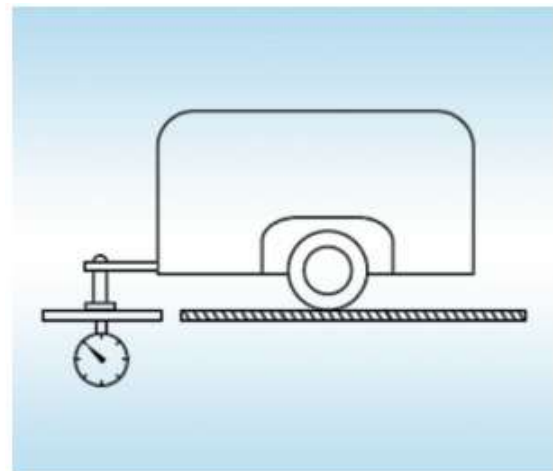
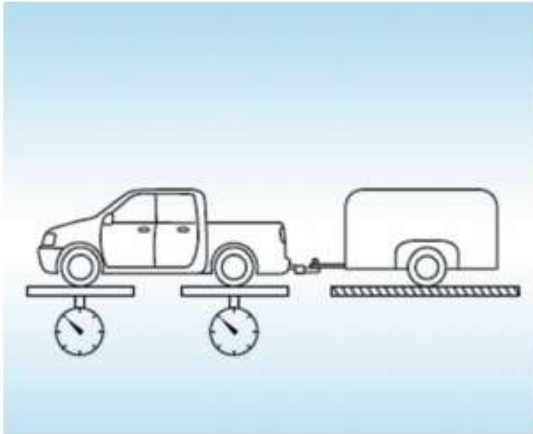

Hmotnost přívěsu

Hmotnost přívěsu se vztahuje k celkové povolené hmotnosti přívěsu, včetně celkové hmotnosti přívěsu a nákladu uvnitř přívěsu.

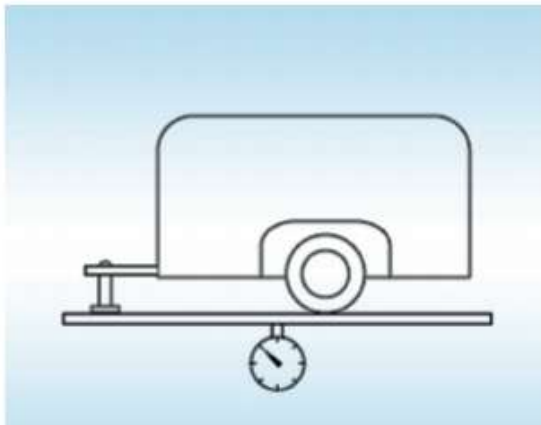

Elektrické rozhraní zadního přívěsu

Umístění zásuvky A-13P/12V pro zadní přívěs (pro všechny modely s levostranným řízením a některé modely s pravostranným řízením):



Statické svislé zatížení v bodě připojení

Statické svislé zatížení v bodě spojení se vztahuje k maximálnímu zatížení ve svislém směru, které může být sneseno v místě spojení mezi přívěsem a tažným zařízením, když je vozidlo v klidu.

Umístění zásuvky B-7P/12V pro zadní přívěs (některé modely s pravostranným řízením):



Elektrické rozhraní zadního přívěsu využívá zásuvku A-13P/12V, která splňuje normy GB/T 20718 a ISO 11446, nebo zásuvku B-7P/12V, která splňuje normu AS 4177.5. Pokud přívěs využívá jiné konektory, je nutné zakoupit adaptér. Definice rozhraní zadního přívěsu:

Zásuvka A (13P/12V)

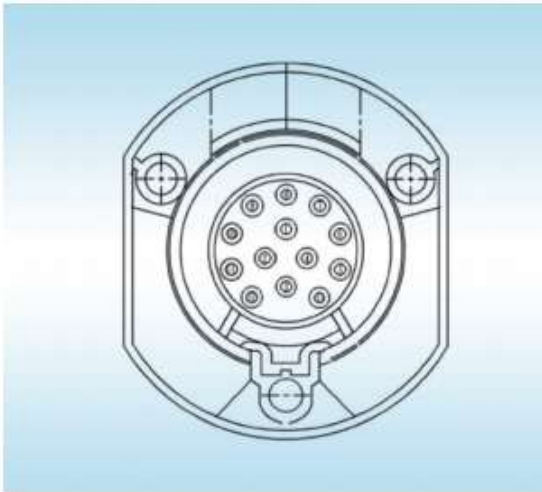

Zásuvka B (7P/12V)



Schéma definice pinů rozhraní zadního přívěsu pro zásuvku A-13P/12V:

Schéma zapojení 13pinového konektoru

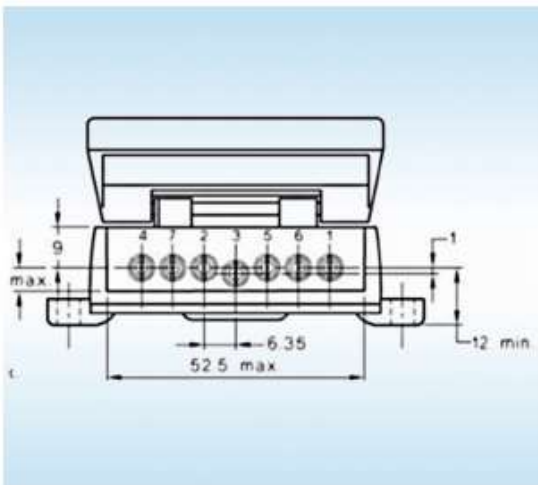
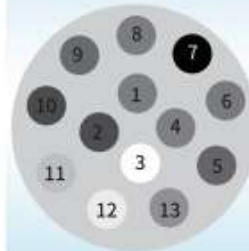

PIN1	Left turn signal
PIN2	Fog lamp
PIN3	1-8P loop
PIN4	Right turn signal
PIN5	Right driving lamp
PIN6	Stop lamp
PIN7	Left driving lamp
PIN8	Reversing lamp
PIN9	Battery positive electrode (+12 V)
PIN10	Ignition switch (+12 V)
PIN11	10P loop
PIN12	Reserved for allocation
PIN13	9P loop

Elektrická rozhraní zadního přívěsu jsou k dispozici pro signály IG, konstantní napájení 12 V, zpětná světla, směrová světla a brzdová světla. Funkce jednotlivých pinů jsou znázorněny ve schématu zapojení pinů.

POZOR

- Elektrické zařízení připojené k rozhraní přívěsu A 9 s konstantním napětím 12 V by nemělo překročit 200 W.

Schéma definice pinů rozhraní zadního přívěsu zásuvky B-7P/12V:

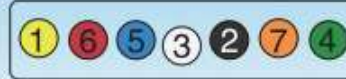

PIN1	Yellow	Left turn lamp
PIN2	Black	Reversing lamp
PIN3	White	Grounding
PIN4	Green	Right turn lamp
PIN5	Blue	12 V power supply
PIN6	Red	Stop lamp
PIN7	Brown	Driving lamp

Rozhraní zadního přívěsu jsou k dispozici pro couvací světla, směrová světla, brzdová světla, napájení 12 V atd. Funkce jednotlivých pinů jsou znázorněny ve schématu zapojení pinů.

POZOR

- Elektrické zařízení připojené k rozhraní B přívěsu 5 s konstantním napětím 12 V nesmí překročit 350 W.

Bezpečnostní opatření při řízení

Poznámky k instalovaným přepínaným motorům

- Po nastartování vozidla nechte běžet 1–3 minuty na volnoběh a ihned po nastartování nezvyšujte otáčky.
- Po nastartování vozidla zkontrolujte tlak oleje pomocí měřiče a v případě jakékoli abnormality ihned vypněte motor.
- Před zhasnutím vozidla nechte běžet 1-3 minuty na volnoběh a v nenouzových situacích nevypínejte motor při vysokých otáčkách.
- Systém přepínání je přesný výrobek. Nerozebírejte jej soukromě. V případě poruchy jej nechte opravit v autorizovaném servisu společnosti.
- Nepoužívejte režim „ Acceleration-Stop-Eco-roll” (Zrychlení-Zastavení-Eko-rolování).

Výběr paliva

Správný výběr paliva je základem pro plný výkon motoru a je také klíčem ke kontrole emisí a ochraně souvisejících součástí. Jakékoli poškození motoru způsobené nesprávným použitím paliva nebude kryto zárukou na nové vozidlo.

Modely s dieselovým motorem

Proto prosím vyberte vhodný druh nafty podle aktuální teploty v různých ročních obdobích v různých regionech. Druh nafty by měl být vybrán pro referenci následovně:

- Vozidlová nafta 5#: vhodná pro použití v oblastech s minimální teplotou 8 °C s mírou rizika 10 %.
- Vozidlová nafta 0#: vhodná pro použití v oblastech s minimální teplotou 4 °C s mírou rizika 10 %.
- Vozidlová nafta –10#: vhodná pro použití v oblastech s minimální teplotou –5 °C s mírou rizika 10 %.
- Vozidlová nafta –20#: vhodná pro použití v oblastech s minimální teplotou –14 °C s mírou rizika 10 %.
- Vozidlová nafta –35#: vhodná pro použití

v oblastech s minimální teplotou –29 °C s mírou rizika 10 %.

- Vozidlová nafta –50#: vhodná pro použití v oblastech s minimální teplotou –44 °C s mírou rizika 10 %.

! POZOR

- Poté, co se plnicí pistole automaticky zastaví, je povoleno doplnit palivo maximálně dvakrát, jinak by mohlo dojít k přetečení paliva a dokonce k poškození vozidla.

Objem palivové nádrže

76 L

Úspora paliva a prodloužení životnosti vozidla

Následuje několik způsobů, jak ušetřit peníze za palivo i údržbu:

- Nahušťujte pneumatiky podle předepsané hodnoty tlaku (viz pneumatiky v různých specifikacích). Nedostatečný tlak v pneumatikách urychluje opotřebení a plýtvá palivem.
- Nenakládejte na vozidlo zbytečné předměty, jinak se zvýší zatížení motoru a spotřeba paliva.
- Nenechávejte vozidlo dlouho běžet na volnoběh pro předehřátí. Pokud motor běží hladce, můžete vozidlo rozjíždět pomalu a plynule. Pokud je však velmi chladno, může být doba předehřívání o něco delší.
- Pomalou a plynule přidávejte plyn a vyhýbat se náhlému rozjezdu. Co nejdříve zařaďte vyšší rychlostní stupeň.
- Vyhňte se dlouhému běhu motoru na volnoběh.
- Vyhňte se neustálému a častému zrychlování a zpomalování, které spotřebovává více paliva.
- Vyhňte se zbytečnému zastavování nebo brzdění a udržujte stabilní rychlost. Snažte se vypočítat dobu změny semaforu, abyste

minimalizovali počet zastavení. Dodržujte přiměřený odstup od ostatních vozidel a vyhýbejte se prudkému brzdění, abyste snížili opotřebení brzd.

8. Co nejvíce se vyhněte jízdě v oblastech s hustým provozem nebo dopravními zácpami.

9. Vyhýbejte se zbytečnému sešlápnutí brzdového nebo spojkového pedálu, které může způsobit přehřátí, zbytečné opotřebení a spotřebu paliva.

10. Na dálnici udržujte přiměřenou rychlost, abyste ušetřili palivo.

11. Udržujte správné seřízení geometrie předních kol. Vyhýbejte se nárazům na krajnici a jezděte pomalu na nerovném povrchu. Nesprávné seřízení geometrie předních kol urychluje opotřebení pneumatik, zvyšuje zatížení motoru a spotřebovává více paliva.

12. Udržujte podvozek čistý a bez bláta a dalších nečistot, abyste snížili hmotnost karoserie a zabránili korozi.

13. Udržujte vozidlo v co nejlepším provozním stavu. Znečištěné vzduchové filtry, vstříkovače, motorový olej a maziva, nesprávná vůle ventilů a špatně seřízené brzdy ovlivní výkon motoru a spotřebují více paliva. Pro prodloužení životnosti součástí vozidla a snížení spotřeby paliva je třeba vozidlo pravidelně udržovat. Pokud často jezdíte v drsných přírodních podmínkách, měli byste v těchto podmínkách provádět pravidelnou údržbu.

14. Na rovných silnicích se rozjíždějte na 2. rychlostní stupeň, přičemž 1. rychlostní stupeň je vyhrazen pro jízdu do kopce v terénu, pomalou jízdu nebo tažení.

předepsané společností Foton.

! Nebezpečí

- Nikdy nevypínejte motor při jízdě z kopce. Pokud motor neběží, posilovač řízení a podtlakový posilovač nebudou správně fungovat.

Řízení vozidel v zahraničí

Pokud chcete řídit vozidla v zahraničí:

1. Dodržujte zákony dané země.
2. Zkontrolujte, zda používáte správné palivo.
3. V případě potřeby údržby používejte palivo

Bezpečnostní opatření pro jízdu v terénu

Ve srovnání s jinými modely terénních vozidel má tato řada vozidel vyšší světlou výšku a výšku těžiště, což ji činí široce používanou.

Ve srovnání s běžnými vozidly má speciální konstrukce vyšší těžiště. Tato konstrukce také usnadňuje převrácení a má vyšší míru převrácení při jízdě v zatáčkách. Vyšší světlá výška vám však může poskytnout lepší výhled. Tato řada modelů není vhodná pro zatáčení rychlostí běžných vozidel nebo sportovních užitkových vozidel. Proto dodržujte následující opatření, abyste co nejvíce předešli zranění osob nebo poškození vozidla:

1. Při jízdě v terénu buďte opatrní a nevjíždějte do nebezpečných oblastí, abyste se vyhnuli zbytečnému nebezpečí.

2. Během jízdy v terénu se nedržte ramen volantu, protože prudké turbulence volant zkroutí a zraní vaši ruku. Uchopte volant oběma rukama, zejména palec by měl být umístěn na vnější straně věnce volantu.

3. Po jízdě pískem, blátem nebo kalužami zkontrolujte, zda je brzdění okamžitě účinné.

4. Po jízdě trávou, blátem, šterkem, pískem, řekami atd. zkontrolujte, zda se na podvozku nenalepil nebo nepřiskřípl plevel, útržky papíru, hadry, kameny, písek atd. Pokud ano, odstraňte tyto drobnosti z podvozku. V opačném případě může při pokračování v jízdě dojít k poruše nebo požáru.

5. Při dopravní nehodě s převrácením vozidla mají osoby, které nepoužijí bezpečnostní pásy, mnohem větší pravděpodobnost úmrtí než osoby, které bezpečnostní pásy používají. Proto musí být řidič a všichni cestující během jízdy zapnuti bezpečnostními pásy.

6. Při jízdě v terénu nebo na nerovném povrchu nejezděte vysokou rychlostí, neskákejte ani nenarážejte do předmětů. Mohlo by to vést k tomu, že se vozidlo vymkne kontrole nebo se převrátí. Kromě toho by to mohlo také poškodit systém odpružení a podvozek vozidla.

! POZOR

- Pokud chcete překonat proud, například potok, nejprve zkontrolujte hloubku vody a pevnost dna koryta řeky. Jeďte pomalu a dávejte pozor, abyste se vyhnuli oblastem s hlubokou vodou.
- Ujistěte se, že byla přijata nezbytná bezpečnostní opatření, abyste zabránili poškození motoru nebo jiných součástí. Pokud se voda dostane do sacího potrubí motoru, může motor vážně poškodit. Voda může smýt mazivo z ložisek kol, což vede ke korozi a rzi, které zkrátí životnost ložisek. Kromě toho se voda může dostat do diferenciálu a převodovky, čímž se sníží mazací účinek převodového oleje.
- Písek nahromaděný kolem brzdového kotouče ovlivní brzdový účinek a může poškodit součásti brzdového systému.
- Po jednom dni jízdy v terénu v náročném terénu, písku, blátě nebo kalužích je třeba vozidlo zkontrolovat a udržovat.

Základní vybavení pro řízení v zimě

Ověřte typ chladicí kapaliny motoru

Chladicí kapalina by měla být plně organická ethylenglykolová chladicí kapalina (LEC-II), aby se zabránilo korozi hliníkových slitin.

! POZOR

- Nepoužívejte nemrznoucí směs s obsahem alkoholu.

Zkontrolujte stav baterie a kabelu

V chladném podnebí se energie baterie snižuje, proto si v zimě udržujte dostatek elektrické energie pro startování. Všechny autorizované servisy společnosti po celém světě vám rádi zkontrolují nabití baterie.

Ujistěte se, že viskozita motorového oleje je vhodná pro jízdu v zimě

Pokud z letního období zbývá velké množství motorového oleje, může to v zimě způsobit problémy s obtížným startováním. Pokud si nejste jisti, jaký druh oleje použít, obraťte se na autorizovaný servis společnosti.

Zabraňte zamrznutí zámku dveří

Nastříkejte trochu glycerinu do otvoru zámku dveří, abyste zabránili zamrznutí zámku dveří. Chcete-li otevřít zamrzlý zámek dveří, před vložením klíče do otvoru zámku jej nahřejte.

Použijte čisticí roztok na sklo s obsahem nemrznoucí směsi

Tento druh produktu si můžete zakoupit v autorizovaném servisu společnosti.

! POZOR

- Nepoužívejte chladicí kapalinu motoru ani jinou náhradu jako čisticí roztok, protože by to poškodilo lak na povrchu vozidla.

Zabraňte hromadění sněhu a ledu pod blatníkem

Sníh a led nahromaděný pod blatníkem ztěžují otáčení vozidla. Při jízdě v tuhé zimě často zastavujte a kontrolujte, zda se pod blatníkem nenahromadil sníh a led.

Připravte si náhradní nářadí

Připravte si nějaké náhradní nářadí pro případ nouze. Raději mějte ve vozidle tyto pomůcky: sněhové řetězy, škrabky na okna, pytle s pískem, blikající světla, špachtle, startovací kabely atd.

Prevence zamrznutí roztoku močoviny v plnicím potrubí močoviny (u modelů s dieselovým motorem Euro VI)

Pokud teplota klesne pod -11 °C , roztok močoviny začne mrznout. Pokud se na přístroji rozsvítí žlutá kontrolka alarmu močoviny, použijte k doplnění roztoku močoviny automatickou plnicí pistoli nebo roztok močoviny doplňte ručně v případě nouzového plnění.

Množství roztoku močoviny při ručním plnění by nemělo překročit 6 l, protože nadměrné plnění způsobí, že plnicí trubice močoviny se naplní roztokem močoviny, což po zamrznutí způsobí její ucpání a znemožní doplnění roztoku močoviny. Nedostatek roztoku močoviny povede k omezení výkonu a točivého momentu motoru, což ovlivní celkový výkon vozidla.

! POZOR

- Močovinu je nutné plnit automaticky pomocí plnicího stroje na močovinu. V případě nouze se řiďte postupem plnění močoviny a bezpečnostními opatřeními.
- Pro vozidla používejte vodný roztok močoviny, který splňuje požadavky normy GB 29518.

Základní pokyny pro řízení v různých situacích

1. Za silného bočního větru snižte rychlost, abyste měli řízení pod kontrolou.

2. Pomalu jeďte po krajnici a co nejvíce dodržujte pravý úhel. Vyhněte se jízdě po vysokých, ostrých předmětech nebo jiných překážkách na silnici, které by mohly způsobit vážné škody, například prasknutí pneumatiky. Jezděte pomalu přes hrboly nebo po hrbolaté silnici. Jinak by náraz způsobil vážné poškození pneumatik nebo kol.

3. Při dočasném zastavení ve svahu sešlápněte brzdový pedál nebo zatáhněte parkovací brzdu. Je zakázáno používat plynový pedál nebo funkci plazivého pojezdu k zabránění smyku vozidla, protože by to mohlo poškodit převodovku. V případě potřeby kola zajistěte, aby se zabránilo smyku vozidla.

4. Po vyčištění vozidla nebo průjezdu hlubokou vodou mohou být brzdy mokré. Po navlhčení brzd se do určité míry sníží brzdný účinek. Pro zajištění bezpečnosti jízdy v tomto okamžiku několikrát pomalu sešlápněte brzdový pedál a po obnovení brzdného účinku pokračujte v normální jízdě.

5. U modelů s pohonem všech čtyř kol nepoužívejte pohon všech kol na suchých a tvrdých vozovkách, protože by to způsobovalo hluk a zbytečné opotřebení a také by to vedlo k plýtvání palivem.

6. U modelů s pohonem všech kol se může při jízdě v režimu pohonu dvou kol v chladném podnebí objevit hluk, protože teplota rozdělovací převodovky ještě nedosáhla provozní teploty. Proto jezděte s pohonem všech čtyř kol, dokud rozdělovací převodovka nedosáhne provozní teploty.

Varování

- Před nastartováním vozidla se ujistěte, že je parkovací brzda zcela uvolněná a kontrolka parkovací brzdy nesvítí.
- Nenechávejte motor běžet bez řidiče.
- Při jízdě z kopce zpomalte a zařaďte nízký převodový stupeň. Dlouhodobé používání parkovací brzdy na klesání může způsobit přehřátí brzdy, což může snížit brzdný účinek a prodloužit brzdnou dráhu. Dodržujte dostatečný odstup.
- Buďte opatrní při prudkém zrychlování, řazení na vyšší převodový stupeň, řazení na nižší převodový stupeň nebo brzdění na kluzké vozovce. Prudké zrychlení nebo nouzové brzdění může způsobit vychýlení nebo smyk vozidla.
- Nepokračujte v jízdě, pokud je na pracovní ploše parkovací brzdy a brzdovém kotouči uvnitř brzdy olej, protože to může způsobit delší brzdovou dráhu a snížený parkovací výkon, což může vést k nehodám.

POZOR

- Při jízdě na mokré vozovce se vyhněte jízdě na silnicích s nadměrným hromaděním vody. Velké množství vody vniklé do motorového prostoru může poškodit motor a/nebo elektrické zařízení.

Bezpečnostní opatření pro nakládání zavazadel nebo zboží

Při nakládání zavazadel nebo zboží do vozidla dodržujte následující opatření:

1. Zavazadla nebo zboží vkládejte do zavazadlového prostoru úhledně a uspořádaně.
2. Dbejte na vyvážení vozidla. Těžké předměty umístěte co nejvíce dopředu, abyste udrželi rovnováhu.
3. Abyste ušetřili palivo, snažte se nevozit zbytečná zavazadla.

Varování

- Nedovolte cestujícím sedět v prostoru pro zavazadla, protože není určen k sezení. Cestující by měli sedět na svých sedadlech s řádně zapnutými bezpečnostními pásy. Jinak může v případě nouzového brzdění nebo nehody hrozit nebezpečí.
- Nepokládejte předměty na přístrojovou desku, když je vozidlo v pohybu. Tyto předměty totiž mohou zablockovat výhled řidiče nebo se při náhlém zrychlení nebo prudkém zatáčení vozidla proklouznou, což ovlivní řidičovu kontrolu nad vozidlem. V případě nehody mohou tyto předměty zranit i cestující ve vozidle.

Zadní nárazník

Zadní nárazník slouží k zabránění nárazu zezadu a usnadňuje nastupování.

Varování

- Nedovolte, aby na zadní nárazník stoupala více než jedna osoba současně, protože je navržen s nosností pro jednu osobu.
- Nestartujte vozidlo, pokud někdo stojí na zadním nárazníku.
- Nestůjte na zadním nárazníku, když se vozidlo pohybuje.

Odpružení a podvozek

Přední zavěšení je nezávislé s dvojitými lichoběžníkovými rameny. Zadní zavěšení je k dispozici ve dvou typech: podélné listové pružiny (nezávislé) a pětivrčkové (nezávislé).

Varování

- Nepoužívejte zvedací nástroje, podložky, pružiny a jiné předměty k úpravě odpružení nebo podvozku. To by mohlo ovlivnit ovladatelnost vozidla a způsobit ztrátu kontroly nad vozidlem.

Uzávěrka diferenciálu

Vybavení vozidel

Návod k obsluze obsahuje veškeré standardní i speciální vybavení pro tuto modelovou řadu. Některá vybavení nebo funkce popsané v návodu proto nemusí být ve vašem vozidle namontovány nebo mohou být dostupné pouze na některých trzích. Konkrétní informace o konfiguraci naleznete v příslušných prodejních materiálech nebo se obraťte na prodejce, od kterého jste vozidlo zakoupili.

Stručný popis funkce

Když jedno z hnacích kol prokluzuje, uzávěrka diferenciálu dokáže zajistit, aby druhé hnací kolo stále dostávalo dostatek točivého momentu, aby vozidlo získalo větší hnací sílu a tím se vyhnulo problémům.

! POZOR

- Je zakázáno upravovat hnací ústrojí a převodovku vozidla; jinak může dojít k poškození uzávěrky diferenciálu.
- Je zakázáno používat uzávěrku diferenciálu na zpevněné silnici.
- Uzávěrka diferenciálu se používá pouze tehdy, když je vozidlo v potížích. Měla by být ihned po vyřešení problému uvolněna.
- Řidiči by měli opatrně ovládat vozidlo a po zablokování uzávěrky diferenciálu se vyvarovat prudkého otáčení řízení; jinak bude vážně ovlivněna stabilita vozidla a zvýší se riziko nehod.

Elektronicky řízená uzávěrka diferenciálu na zadní nápravě



Manuální zamykání

Pro normální zablokování musí být splněny následující podmínky:

- Rychlost vozidla je menší než 4 km/h.
- Rozdíl mezi rychlostí levého a pravého kola je menší než 50 ot/min.



Po nastartování motoru stiskněte ovládací tlačítko. Pokud se kontrolka na tlačítku a na přístrojové desce rozsvítí zeleně, znamená to, že uzávěrka diferenciálu zadní nápravy byla úspěšně zablokována.

! Varování

- Po zablokování uzávěrky diferenciálu je nutné zmenšit úhel natočení. Jinak může dojít k poškození součástí vozidla.



Pokud je uzávěrka diferenciálu přední nápravy v odemčeném stavu a stisknete tlačítko , rozsvítí se kontrolka na tomto tlačítku, ale kontrolka na přístrojové desce bliká žlutě a po 4 bliknutích zhasne, což znamená, že podmínka uzávěrky diferenciálu přední nápravy není splněna. Před zahájením operace se ujistěte, že je tato podmínka splněna.

Manuální odemknutí

Po uzamčení uzávěrky diferenciálu zadní nápravy stiskněte tlačítko znovu. Pokud kontrolka na tomto tlačítku a kontrolka na přístrojové desce zhasnou, znamená to, že uzávěrka diferenciálu zadní nápravy byla úspěšně odemčena.

Pokud se vyskytnou potíže s odemčením, řidič by měl jemně otočit volantem doleva nebo doprava, aby pomohl vozidlu s odemčením.

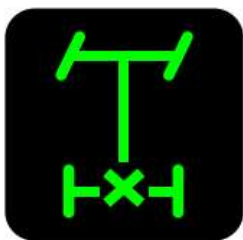

Alarm překročení rychlosti



Po uzamčení uzávěrky diferenciálu zadní nápravy a zvýšení rychlosti vozidla na 28–38 km/h bude blikat kontrolka na tlačítku a kontrolka na přístrojové desce bude blikat zeleně, což řidiče vyzve ke snížení rychlosti vozidla. Pokud rychlost vozidla klesne pod 26 km/h, alarm se zruší.

Automatické odemykání při překročení rychlosti

Po uzamčení uzávěrky diferenciálu zadní nápravy a překročení rychlosti vozidla 38 km/h se uzávěrka diferenciálu zadní nápravy

automaticky odemkne a kontrolka  na tlačítku a kontrolka  na přístrojové desce zhasnou.

Elektronicky řízená uzávěrka diferenciálu na přední nápravě



Manuální zamykání

Pro normální zablokování musí být splněny následující podmínky:

- Rychlost vozidla je menší než 4 km/h.
- Rozdíl mezi otáčkami levého a pravého kola je menší než 50 ot/min.
- Uzávěrka diferenciálu zadní nápravy je v zablokovaném stavu.
- Vozidlo je v režimu 4L.





Po nastartování motoru stiskněte tlačítko . Když se kontrolka na tomto tlačítku rozsvítí a kontrolka na přístrojové desce se rozsvítí zeleně, znamená to, že uzávěrka diferenciálu přední nápravy byla úspěšně zablokována.





Pokud je uzávěrka diferenciálu přední nápravy v odemčeném stavu a stisknete tlačítko , rozsvítí se kontrolka na tomto tlačítku,

ale kontrolka na přístrojové desce bliká žlutě a po 4 bliknutích zhasne, což znamená, že podmínka uzávěrky diferenciálu přední nápravy není splněna. Před zahájením operace se ujistěte, že je tato podmínka splněna.

km/h se uzávěrka diferenciálu přední nápravy automaticky odemkne a kontrolka  na tlačítku a kontrolka  na přístrojové desce zhasnou.

Manuální odemknutí



Po uzamčení uzávěrky diferenciálu přední nápravy ji lze odemknout následujícími způsoby. Po odemčení zhasne kontrolka  na tlačítku a kontrolka  na přístrojové desce.

- Stisknutím tlačítka odemknete uzávěrku diferenciálu přední nápravy.
- Stisknutím tlačítka odemknete uzávěrku diferenciálu zadní nápravy a uzávěrka diferenciálu přední nápravy se také odemkne.
- Po ukončení jízdního režimu 4L lze uzávěrku diferenciálu přední nápravy odemknout.

Pokud je odemčení obtížné, řidič by měl jemně otočit volantem doleva nebo doprava, aby pomohl vozidlu s odemknutím.

Alarm překročení rychlosti



Po uzamčení uzávěrky diferenciálu přední nápravy a zvýšení rychlosti vozidla na 28 km/h–38 km/h bude blikat kontrolka na tlačítku  a kontrolka  na přístrojové desce bude blikat zeleně, což řidiče vyzve ke snížení rychlosti vozidla. Pokud rychlost vozidla klesne pod 26 km/h, alarm se zruší.

Automatické odemykání při překročení rychlosti

Po uzamčení uzávěrky diferenciálu přední nápravy a překročení rychlosti vozidla 38

V případě nouze

Neschopnost nastartovat vozidlo

Předběžná kontrola

Před provedením těchto kontrol se prosím ujistěte, že jste dodrželi kroky pro startování motoru při startování a jízdě.

Pokud motor nenastartuje nebo startuje pomalu

1. Zkontrolujte, zda jsou konektory baterie bezpečně připojeny a čisté.
2. Pokud s konektory baterie není problém, zapněte vnitřní osvětlení.
3. Pokud se vnitřní osvětlení nerozsvítí, kontrolka je šedá nebo se startér při zapnutí vypne, znamená to, že je baterie slabá. Můžete zkusit nastartovat vozidlo s externí baterií, jak je popsáno v části Startování pomocí pomocného zdroje v této kapitole. Pokud kontrolky svítí normálně, ale motor stále nenastartuje, je nutné jej seřídit nebo opravit. Pro opravu se obraťte na autorizovaný servis společnosti.
4. Pokud motor nelze nastartovat kvůli vyčerpání paliva v palivové nádrži, je nutné před nastartováním motoru doplnit palivo a odstranit vzduch z palivového systému. Povolte odvodušňovací šroub na horní části naftového filtru. Opakovaně stiskněte ruční čerpadlo na palivovém filtru nafty asi 50krát, abyste odvodušňovali palivový systém, dokud palivo nezačne vytékat bez vzduchových bublin. Utáhněte odvodušňovací šroub, poté jej utáhněte momentem 1,5 Nm a zajistěte utěsnění, a poté ruční čerpadlo znovu 3 až 4krát stiskněte. Ujistěte se, že je inteligentní klíč v kabině, sešlápněte spojkový pedál (modely s manuální převodovkou) nebo brzdový pedál (modely s automatickou převodovkou) až na doraz a poté stiskněte spínač start-stop, abyste se pokusili nastartovat motor. Opakujte výše uvedené kroky, dokud motor nenastartuje.
5. Pokud palivový systém funguje normálně, ale motor stále nenastartuje, je nutné provést seřízení nebo údržbu. Kontaktujte prosím poprodejní servisní oddělení nebo autorizovaný servis společnosti.

! POZOR

- Nestartujte motor tažením ani tlačení, mohlo by dojít k poškození vozidla nebo ke kolizi při startování motoru.

! POZOR

- Nenechávejte startér běžet nepřetržitě déle než 30 sekund, mohlo by dojít k poškození startéru a kabelového svazku v důsledku přehřátí.

Startování pomocí kabelu

Opatření pro startování pomocí kabelu

Abyste ochránili personál a vozidla před zraněním v důsledku výbuchu baterie nebo popálenin zředěnou kyselinou sírovou a abyste předešli poškození elektrických součástí, je třeba přesně dodržovat následující pokyny. Pokud si nejste jisti, zda pokyny dodržíte, poradte se se zkušenou osobou.

1. Baterie je naplněna zředěnou kyselinou sírovou, což je korozivní a toxická kapalina. Při externím připojení a startování baterie byste měli nosit ochranné brýle a izolační rukavice. Současně se vyvarujte kontaktu s ředěnou kyselinou sírovou a nedovolte, aby se vám na kůži, oděv nebo tělo dostala zředěná kyselina sírová.
2. Pokud se vaše tělo a oči náhodně potřísní zředěnou kyselinou sírovou, okamžitě si svlékněte kontaminovaný oděv, opláchněte postižené místo čistou vodou a poté okamžitě vyhledejte lékařskou pomoc. Pokud je to možné, cestou do nemocnice pokračujte v drhnutí postiženého místa čistou vodou a houbou nebo látkou.
3. Plyn uvolňovaný z baterie exploduje, pokud se dostane do kontaktu s plamenem nebo jiskrou. Proto lze používat pouze standardní startovací kabely a kouření a zapalování ohně by mělo být přísně zakázáno, když je vozidlo startováno pomocí externího startovacího kabelu baterie.

! POZOR

- Napětí externí baterie by mělo být 12 V.

Pokud nelze napětí baterie určit, není povoleno startovat pomocí pomocných kabelů

Proces startování

1. Pokud je baterie používána pro startování pomocí pomocného kabelu nainstalována v jiném vozidle, nesmí se obě vozidla dotýkat a nepotřebná světla a příslušenství by měly být vypnuty. Během startování používejte baterie stejného druhu nebo vyšší kvality, protože jiné typy baterií mohou způsobit potíže se startováním pomocí pomocného kabelu. Pokud je startování pomocí pomocného kabelu obtížné, nabíjejte baterii několik minut.

2. Pokud motor vozidla, ve kterém se nachází startovací baterie, neběží, měl by se nastartovat a nechat několik minut běžet. Během procesu startování pomocí pomocného kabelu by se otáčky motoru měly udržovat na přibližně 2 000 ot./min.

3. Připojte startovací kabel v následujícím pořadí.

- Připojte kladný startovací kabel (červený) ke kladnému pólu (+) vybité baterie.
- Připojte druhý konec kladného pólu ke kladnému pólu (+) externí baterie.
- Připojte záporný startovací kabel (černý) k zápornému pólu (-) externí baterie.
- Připojte druhý konec záporného propojky ke statické kovové části vozidla s vybitou baterií.

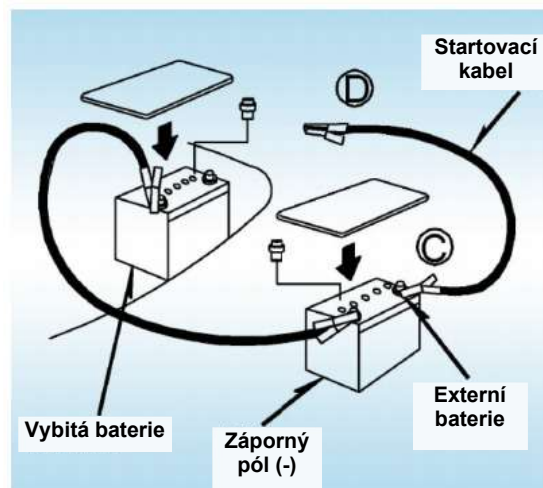
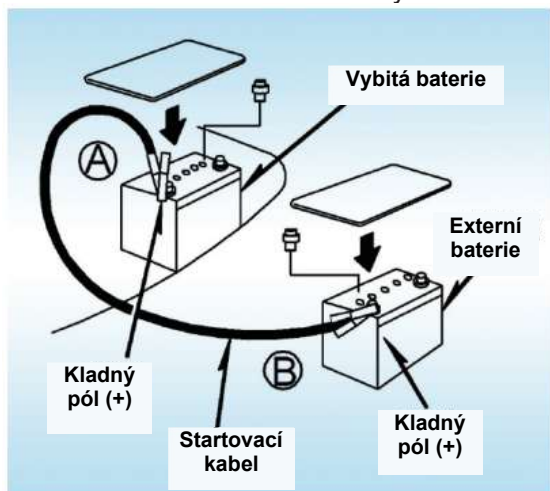

Dbejte na bezpečnost provozu: Používejte rukavice a nejprve se jemně dotkněte izolace na konci propojky v bodě D. Pokud nedojde k jiskření a výboji, spoj upevněte svorkou. V případě vybití je nutné vyměnit baterii a nespustit vozidlo s externím zdrojem napájení. Během zapojování by se propojovací kabel neměl dotýkat žádných jiných předmětů kromě svorky baterie a uzemnění, aby nedošlo ke zranění.



4. Pouze pro vozidla s dieselovými motory: Nabíjejte vybitou baterii pomocí připojených startovacích kabelů po dobu přibližně 5 minut. Současně lehce sešlápněte plynový pedál vozidla s dobíjecí baterií, abyste udrželi otáčky motoru na přibližně 2 000 ot./min.

5. Nastartujte motor běžným způsobem. Po nastartování jej nechte několik minut běžet při 2 000 ot./min.

6. Opatrně demontujte startovací kabel v opačném pořadí než při zapojení, tj. nejprve demontujte záporný propojovací kabel a poté demontujte kladný propojovací kabel.

7. Pokud stav nabití baterie není zřejmý, je nutné ji odeslat do autorizovaného servisu společnosti ke kontrole.

8. Přední sdružené světlo má ochranu proti nízkému napětí. Pokud je napětí příliš nízké, startování nemusí fungovat. V tomto okamžiku vypněte napájení vozidla a poté znovu zapojte konektor předního sdruženého světla, abyste jej obnovili.

Pokud je první pokus o spuštění neúspěšný

Zkontrolujte, zda je svorka na startovacím kabelu pevně utažená. Vybitý akumulátor několik minut nabíjejte připojením startovacího kabelu a poté běžným způsobem znovu nastartujte motor. Pokud vozidlo ani po opakovaných pokusech nenastartuje, může být akumulátor vybitý a je třeba jej odeslat k prohlídce do autorizovaného servisu společnosti.

Pokud se motor za jízdy vypne

Pokud se motor za jízdy vypne:

1. Postupně snižujte rychlost, pokračujte v přímé jízdě, opatrně sjeďte z jízdního pruhu a zastavte na bezpečném místě na krajnici.

2. Rozsviďte výstražná světla a umístěte za vozidlo výstražný trojúhelník.

3. Zkuste motor znovu nastartovat. Pokud se nepodaří nastartovat, řiďte se pokyny pro případ, že se vozidlo nepodařilo nastartovat.

⚠ Varování

- Pokud motor nefunguje, posilovače brzd a řízení nebudou fungovat, takže ovládání řízení a brzdění bude vyžadovat větší úsilí než obvykle.

Pokud se vozidlo přehřeje

Pokud ukazatel teploty chladicí kapaliny motoru ukazuje přehřátí, nebo pokud cítíte ztrátu výkonu motoru či slyšíte velmi hlasitý praskavý zvuk, motor se může přehřívat a měli byste dodržovat následující postupy:

1. Co nejdříve bezpečně zaparkujte vozidlo, zapněte výstražná světla, zařadte řadicí páku do polohy „N“ (manuál) nebo „P“ (automat) a zatáhněte parkovací brzdu. Pokud je klimatizace zapnutá, vypněte ji.

2. Pokud z pomocné nádrže na vodu stříká chladicí kapalina nebo pára, vypněte motor a před otevřením kapoty chvíli počkejte, dokud pára neustane, otevření bude bezpečné. Pokud chladicí kapalina ani pára nestříká, nechte motor běžet na nízké otáčky.

⚠ Varování

- Z bezpečnostních důvodů neotevírejte kryt motorového prostoru, dokud se pára nerozptýlí, protože tlak páry nebo chladicí kapaliny v chladiči je vysoký.

3. Zkontrolujte, zda elektronický ventilátor funguje a zda nedochází k úniku vody z chladiče, hadice a pod karoserií. Únik vody z klimatizace po použití je však normální.

⚠ Varování

- Buďte opatrní, když běží motor, a držte ruce a oděv dále od rotujícího ventilátoru a hnacího řemene motoru.

4. Pokud elektronický ventilátor neběží, zkontrolujte, zda není svorka konektoru elektronického ventilátoru uvolněná, a pokud ano, zasuňte ji zpět do původní polohy. Pokud je tato metoda neúčinná, obraťte se na autorizovaný servis společnosti.

5. Pokud chladič nebo hadice netěsní, okamžitě zastavte motor a poté se obraťte na autorizovaný servis společnosti.

6. Pokud elektronický ventilátor běží správně a v potrubí nejsou žádné netěsnosti, nechte motor několik minut běžet na volnoběh, aby rychleji vychladl.

7. Zkontrolujte chladicí kapalinu v pomocné nádrži na vodu. Pokud je hladina chladicí kapaliny v pomocné nádrži na vodu pod značkou MIN, naplňte po zastavení motoru pomocnou nádrž na vodu chladicí kapalinou po značku MAX, abyste předešli opáření (typ chladicí kapaliny naleznete v pokynech k motoru a podvozku v části o údržbě motoru).

⚠ Varování

- Nepokoušejte se sejmut tlakový uzávěr pomocné nádrže na vodu, když je motor a chladič ještě horký, protože stříkající vroucí voda a pára mohou představovat nebezpečí.

8. Po poklesu teploty chladicí kapaliny motoru na normální hodnotu znovu zkontrolujte hladinu chladicí kapaliny v pomocné nádrže.

V případě potřeby doplňte chladicí kapalinu po značku MAX. Pokud hladina chladicí kapaliny klesá abnormálně rychle, znamená to, že v systému je netěsnost. V takovém případě je třeba vozidlo co nejdříve odvézt do autorizovaného servisu společnosti k opravě.

Pokud je pneumatika vyfouknutá

Zastavte pro manipulaci

1. Postupně snižujte rychlost a pokračujte v jízdě v přímém směru. Poté jeďte na bezpečné místo vedle silnice. Nikdy nezastavujte uprostřed silnice, abyste neomezovali provoz. Zastavte na rovném a pevném povrchu.

2. Vypněte motor a rozsviňte výstražné světlo.

3. Zatáhněte parkovací brzdou a zařaďte řadicí páku do polohy „R“ (manuál) nebo „P“ (automat).

4. Všichni cestující by měli vystoupit z vozidla a ustoupit do bezpečné oblasti u silnice.

5. Při zvedání vozidla heverem dodržujte níže uvedené pokyny, abyste snížili možná nebezpečí:

- Používejte správně podle pokynů zvedáku.
- Nikdy nevstupujte pod vozidlo, pokud je podepřeno pouze heverem. Jinak může hrozit nebezpečí.
- Nestartujte ani nenechávejte běžet motor, pokud je vozidlo zvednuto heverem.

V případě potřeby zablokujte kolo, které je diagonálně naproti kolu, které chcete vyměnit.

· Zkontrolujte, zda je zvedák správně umístěn na zvedacím bodě. Při zvedání vozidla může nesprávně umístěný zvedák poškodit vozidlo nebo způsobit jeho pád ze zvedáku, což může vést k úrazu osob.

· Nikdy nevstupujte pod vozidlo, pokud je podepřeno pouze zvedákem.

· Nedovolte cestujícím zůstat ve vozidle, pokud je na zvedáku.

· Při zvedání vozidla nepokládejte žádné předměty na zvedák ani pod něj.

· Zvedák lze použít pouze ke zvedání vozidla během výměny kola.

· Nikdy nezvedejte vozidlo heverem více, než je nutné.

! POZOR

- Nepokračujte v jízdě s netěsnící pneumatikou. I když ujedete krátkou vzdálenost, pneumatika se vážně poškodí.

Připravte si potřebné nářadí a rezervní pneumatiky

Potřebné nářadí

Zvedák a brašna na nářadí jsou nezbytné.

Pro řešení nouzových situací byste se měli seznámit s používáním zvedáku a různého nářadí a také s jejich umístěním.

Zvedák a brašna na nářadí se nacházejí za pravým sedadlem a opěradlem druhé řady. Pro přístup k nim stačí sklopit opěradlo. Při ukládání zvedáku jej prosím umístěte do správné polohy a zajistěte, aby v případě nehody nebo náhlého brzdění nevyletěl.



Vyjměte rezervní pneumatiku

1. Vyjměte tyče rezervní pneumatiky.



Spojte je.

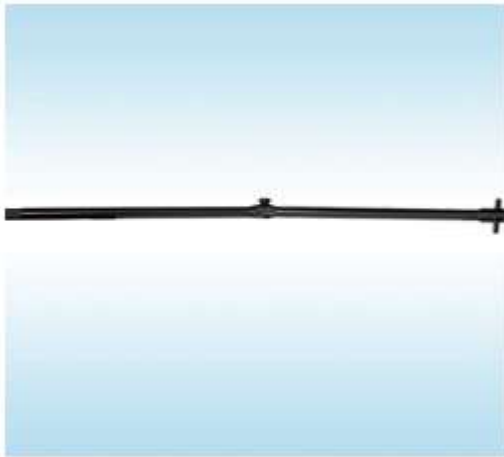

Připojte spojenou tyč rezervní pneumatiky ke klíči na pneumatiky.



2. Otevřete průzor rezervní pneumatiky, který se nachází nad zadní registrační značkou.



Vložte kolébku rezervní pneumatiky do upevňovacího prvku pneumatiky a otáčením klíče na pneumatiky proti směru hodinových ručiček spusťte rezervní pneumatiku dolů. Spusťte rezervní pneumatiku úplně na zem a poté odstraňte upevňovací držák.

Vrácení pneumatiky zpět do prostoru pro rezervu

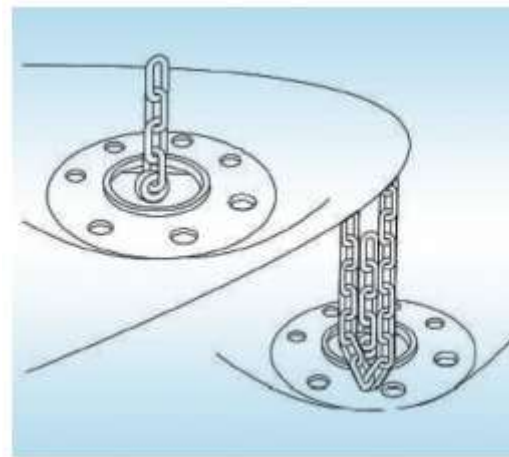

Při vkládání rezervní pneumatiky držte drátovou destičku nahoru a umístěte ji přímo pod napínač. Po zvednutí pneumatiky do poloviny zkontrolujte, zda řetěz projde otvorem uprostřed pneumatiky, aby byla pneumatika správně uložena. Dávejte pozor, aby se řetěz nezasekl nebo nedotkl jiných částí, mohlo by to zabránit zajištění rezervní pneumatiky a způsobit její odletění v případě náhlého brzdění nebo nárazu.

Zajistěte kolo klínem

Zajistěte kolo diagonálně protilehlé k prázdné pneumatice, abyste zabránili pohybu vozidla při zvedání heverem. Při blokování kola umístěte zarážku kola před přední kolo nebo za zadní kolo.

Povolte matice kola

Před zvedáním vozidla prosím povolte všechny matice kol. Při povolování matice se doporučuje otáčet maticí proti směru hodinových ručiček v pořadí znázorněném na obrázku, dokud ji nebude možné otáčet rukou. Dávejte pozor, abyste matici úplně

neodstranili.



⚠ Varování

- Na šrouby ani matice nikdy nepoužívejte motorový olej ani mazací olej. Matice by se jinak mohla uvolnit a kolo by mohlo spadnout, což by mohlo způsobit vážnou nehodu.

Umístění zvedáku

Umístěte zvedák na vhodné místo pro zvednutí, abyste zajistili jeho stabilní uchycení ve zvednuté poloze.

Umístěte zvedák na rovnou a pevnou zem.

Umístěte přední místo pro zvednutí zvedáku pod podélnou lištu rámu.

Umístěte zadní místo pro zvednutí zvedáku pod kryt zadní nápravy.

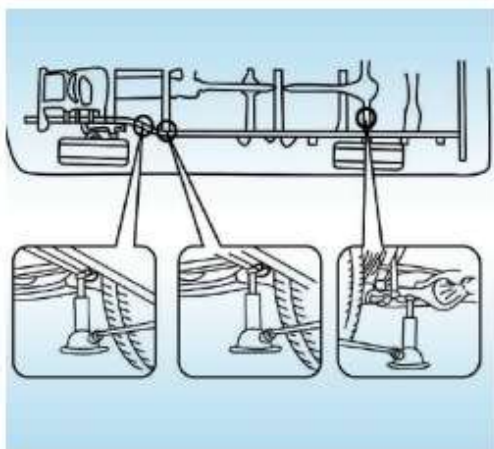

Zvedněte zvedák

Po ověření, že ve vozidle nikdo není, umístěte zvedák přímo pod vozidlo a začněte jej pomalu zvedat. V tomto okamžiku prosím znovu zkontrolujte, zda je zvedák umístěn ve

vhodném bodě pro zvedání.

Když je zvedák umístěn pod krytem zadní nápravy podvozku, ujistěte se, že drážka na horní straně zvedáku je zarovnána s krytem zadní nápravy podvozku. Nastavte výšku zvedáku.



⚠ Nebezpečí

- Nikdy nevstupujte pod vozidlo, pokud je podepřeno pouze zvedákem.

Vyměňte pneumatiku

Odstraňte matice kola a vyměňte pneumatiku. Vyjměte prázdnou pneumatiku a odložte ji stranou. Přesuňte rezervní kolo do montážní polohy a zarovnejte otvory v kole se šrouby. Poté kolo zvedněte tak, aby horní šrouby prošly otvory pro šrouby. Poté pneumatiku natočte tak, aby ostatní šrouby prošly otvory.

Před instalací kola odstraňte zbývající rez na montážní ploše pomocí drátěného kartáče nebo podobného nástroje. Pokud totiž kovový povrch montážní plochy a kovový povrch nelze pevně připevnit, matice kola se uvolní, což způsobí, že kolo během jízdy spadne.

Znovu nasadte matice kola

Všechny matice kola znovu nasadte ručně a poté je ručně utáhněte. Zatlačte na pneumatiky silně, abyste zjistili, zda je můžete ještě trochu utáhnout.

⚠ Varování

- Na šrouby nebo matice nikdy nepoužívejte motorový olej ani mazací olej. Mohlo by dojít k nadměrnému

utažení matice a jejímu poškození. Matice by se mohly uvolnit a kolo by mohlo spadnout a způsobit vážnou nehodu. Pokud je na šroubech nebo maticích olej nebo mazivo, odstraňte je.

Spusťte zvedák

Spusťte zvedák úplně dolů a utáhněte matice kola.

Otočte vahadlo zvedáku proti směru hodinových ručiček, spusťte zvedák dolů a znovu zkontrolujte, zda je hlava vahadla stále bezpečně upevněna na vahadlu zvedáku. Otáčejte klíčem na pneumatiky ve směru hodinových ručiček a utáhněte matici. Používejte pouze klíč na pneumatiky a nepoužívejte jiné nástroje ani další páky než ruce, jako jsou kladiva, železné trubky nebo nohy. A ujistěte se, že klíč pevně sedí na matici.

Utahujte matice ve směru hodinových ručiček v uvedeném pořadí, dokud nebudou všechny matice utaženy.

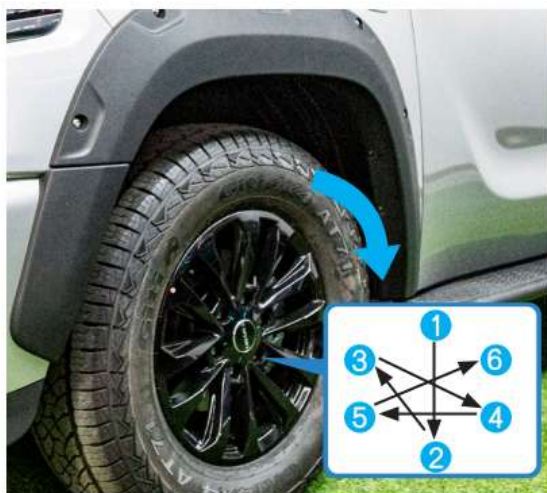

⚠ Varování

- Při spouštění zvedáku se ujistěte, že jakákoli část vašeho těla není v nebezpečné zóně.
- Po výměně kola co nejdříve utáhněte matice kola momentovým klíčem s utahovacím momentem 110 Nm. Jinak se matice mohou uvolnit a kolo může spadnout, což může vést k vážné nehodě.

Montáž podběhu kola a krytu nápravy kola

Nasadte kryt kola, poté přidržte jednu stranu krytu a poklepejte dlaní po obvodu druhé strany, aby zacvakl na místo.

⚠ Varování

- Při instalaci krytu kola buďte opatrní, abyste se vyhnuli nebezpečí.
- Neinstalujte silně poškozený plastový kryt kola, protože by mohl za jízdy z kola spadnout a způsobit nehodu.

Zkontrolujte tlak v vyměněné pneumatice

Upravte tlak v pneumatikách na předepsanou hodnotu dle předpisů. Pokud je tlak v pneumatikách nižší než předepsaná hodnota, pomalu jeďte do nejbližšího autorizovaného servisu a poté pneumatiky řádně nahustěte. Nezapomeňte znovu nasadit kryt ventilu, jinak se do něj dostanou nečistoty nebo vlhkost, což může vést k úniku vzduchu. Pokud kryt ventilu chybí, co nejdříve nainstalujte nový.

Pokud vozidlo uvízlo

Pokud vozidlo uvízlo, můžete ho z jámy dostat jízdou dopředu nebo dozadu.

⚠ Varování

- Pokud se v blízkosti vozidla nacházejí osoby nebo předměty, nejezděte s vozidlem dopředu ani dozadu. Během jízdy se totiž může vozidlo prudce vymrštit a narazit do osob nebo předmětů, což může vést ke zranění osob nebo poškození věcí.

⚠ POZOR

- Při vyjíždění vozidla z jámy dodržujte následující pokyny, abyste předešli poškození převodovky a dalších součástí.
- Nesešlapujte pedál plynu během řazení nebo dokud není převodovka zcela zařazena na rychlostní stupeň vpřed nebo vzad.
- Pokud se vozidlo ani po několika pokusech o rozjezd stále nepodaří dostat z potíží, zvažte jiné metody, například odtažení.

Pokud je nutné vozidlo odtáhnout

Pokud je nutné vozidlo odtáhnout, doporučuje se kontaktovat autorizovaný

servis společnosti nebo jiné profesionální odtahové služby a k odtažení vozidla použít následující metody (A) nebo (B). Pokud nemůžete najít autorizovaný servis společnosti ani jiné profesionální odtahové služby, které by poskytovaly tyto služby, můžete vozidlo opatrně odtáhnout podle pokynů v kapitole Nouzové odtažení.

Metody tažení

Pohon dvou kol

(A) Tažení vysokozdvížným vozíkem

Tažení zepředu.

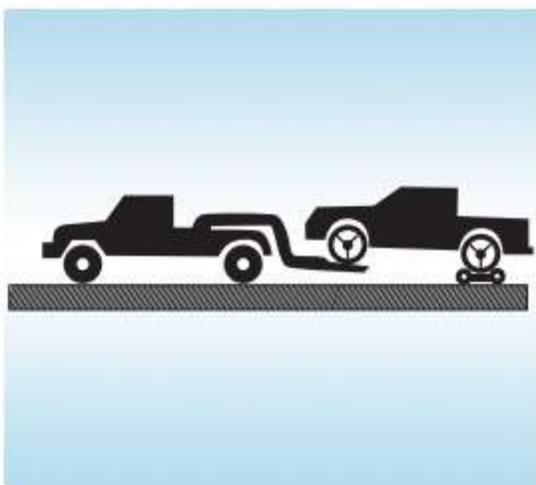

Tažení zezadu.

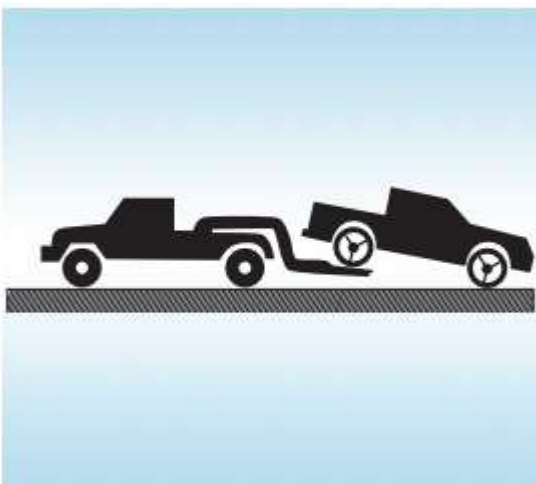

(B) Použijte plošinový vozík

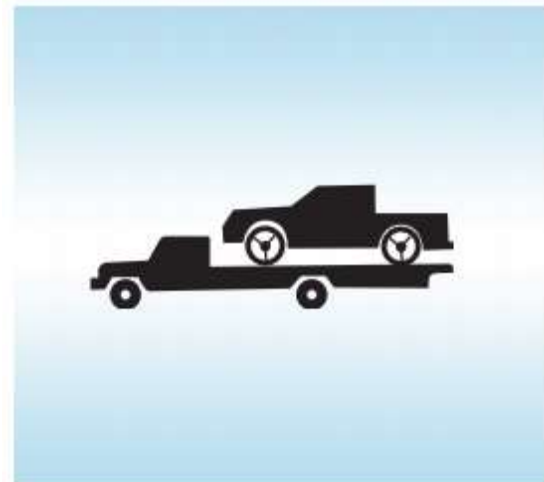

Pohon všech čtyř kol

(A) Odtažení vysokozdvížným vozíkem

Tažení zepředu.

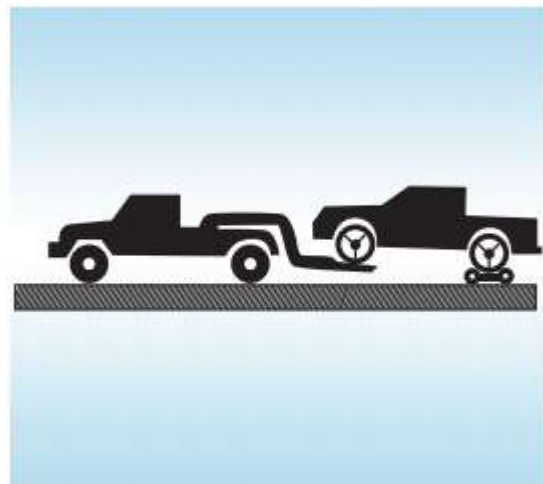

Tažení zezadu.

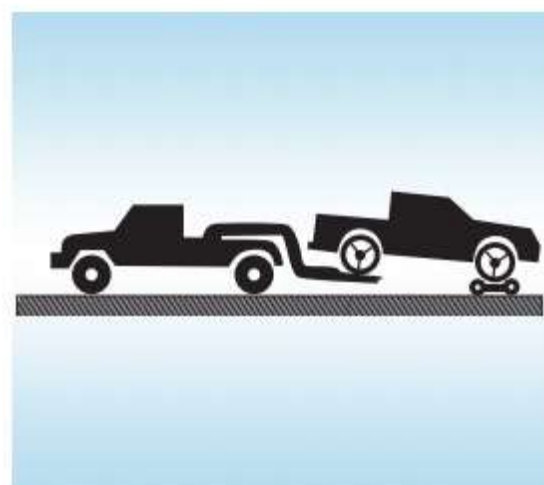

(B) Použijte plošinový vozík

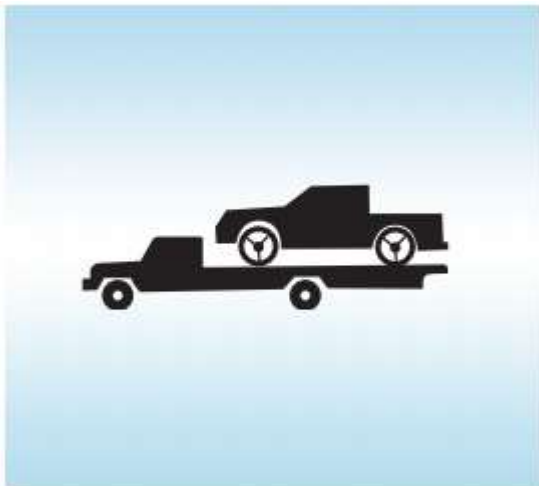

Požadavky na tažení

Správné tažné zařízení může zabránit poškození vozidla během tažení. Profesionální odtahový personál obecně rozumí místním zákonům a předpisům týkajícím se tažení. Pokud je způsob tažení nesprávný, vozidlo se poškodí. I když je personál obeznámen se správnými postupy tažení, stále existuje možnost chyby. Proto prosím striktně dodržujte následující požadavky, abyste předešli poškození vozidla. V případě potřeby předejte tento manuál personálu k nahlédnutí.

Bezpečnostní opatření při tažení

Veškeré tažení musí být provedeno pomocí systému bezpečnostních řetězů a v souladu s místními zákony a předpisy. Kola a nápravy, které se dotýkají země, by měly být v dobrém stavu. Pokud jsou kola a nápravy poškozené, je nutné k tažení použít tažnou plošinu.

Tažení pro modely s pohonem dvou kol

(A) Odtahování vysokozdvizným vozíkem

1. Tažení zepředu.

Doporučuje se použít tažný vozík pod zadními koly. Pokud ne, uvolněte parkovací brzdu a zařaďte neutrální.

2. Tažení zezadu.

Přepněte spínač start-stop do režimu „ACC“.

! POZOR

- Při zvedání kola dbejte na to, aby opačný konec zvedaného kola měl dostatečnou světlou výšku pro tažení. Jinak by se během tažení mohl poškodit tažený nárazník a/nebo podvozek.

- Neodtahujte vozidlo, když je spínač start-stop v režimu „OFF“, protože mechanismus blokování řízení nedokáže udržet přední kola v přímé poloze.

(B) Odtah s plošinovým nákladním vozem

Bezpečně upevněte vozidlo k plošinovému vozíku a poté jej odtáhněte.

Odtahování modelů s pohonem všech čtyř kol

(A) Odtah pomocí vysokozdvizného vozíku

1. Tažení zepředu.

Doporučuje se použít tažný vozík pod zadními koly. Pokud ne, uvolněte parkovací brzdu, zařaďte neutrální a nastavte spínač režimu pohonu 4x4 do režimu „2H“.

2. Tažení zezadu.

Doporučuje se použít tažný vozík pod předními koly. Pokud ne, otočte spínač start-stop do režimu „ACC“, nastavte řadicí páku do neutrální polohy a nastavte spínač režimu pohonu 4x4 do režimu „2H“.

! POZOR

- Při zvedání kola dbejte na to, aby opačný konec zvedaného kola měl dostatečnou světlou výšku pro tažení. Jinak by se během tažení mohl poškodit tažený nárazník a/nebo podvozek.
- Neodtahujte vozidlo, když je spínač start-stop v režimu „OFF“, protože mechanismus blokování řízení nedokáže udržet přední kola v přímé poloze.

(B) Použijte plošinový vozík

Bezpečně upevněte vozidlo k plošinovému vozíku a poté jej odtáhněte.

(C) Odtahování pomocí vysokozdvizného vozíku

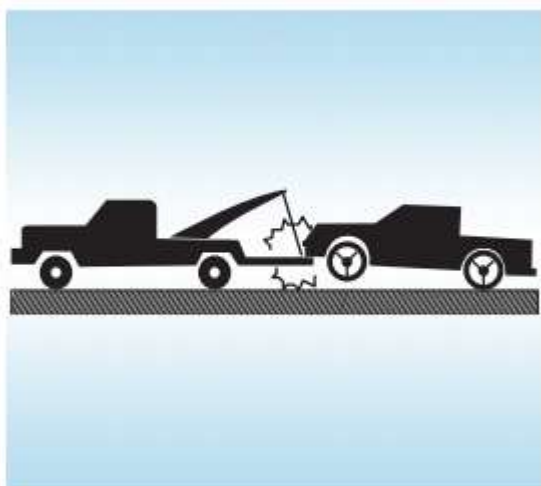

Odtahování pro všechny modely

K tažení nepoužívejte vysokozdvizný vozík.

! POZOR

- Nikdy vůz netahejte vysokozdvizným vozíkem, ať už zepředu nebo zezadu, mohlo by dojít k poškození karoserie.

Nouzový odtah

Obecně platí, že pokud je nutné vozidlo odtáhnout, doporučuje se kontaktovat autorizovaný servis společnosti nebo jiné profesionální odtahové služby.

Pokud se v nouzové situaci nemůžete spojit s autorizovaným servisem společnosti nebo jinými profesionálními odtahovými službami, můžete otevřít krytku zástrčky tažného háku na pravé straně předního nárazníku a poté připevnit tažné lano nebo řetěz k nouzovému tažnému háku ve spodní části vozidla.

Při instalaci tažného lana dbejte na to, abyste nepoškodili karoserii. Vzdálenost mezi tahačem a taženým vozidlem by měla být větší než 4 m a menší než 10 m.

Doprostřed tažného lana by měla být upevněna vlaječka s reflexním prvkem. Při tažení v noci se snažte použít tažné lano s reflexním prvkem pro zvýšení varovného účinku.

Při dočasném odtažení vozidla dbejte zvláštní opatrnosti.

Řidič musí sedět ve vozidle, aby mohl ovládat volant a brzdy. Tuto metodu tažení lze provádět pouze na krátké vzdálenosti při nízkých rychlostech na pevném povrchu. Kromě toho by kola, nápravy, převodovka, volant a brzdy měly být v dobrém stavu.



! POZOR

- Měli byste používat speciálně navržená tažná zařízení, jinak může dojít k poškození vozidla.
- U vozidel s automatickou převodovkou je zakázáno táhnout vozidlo tažným hákem, pokud není možné zařadit rychlostní stupeň „N“.

Zapněte výstražná světla, uvolněte parkovací brzdu a vyčkejte na odtažení. U vozidel s automatickou převodovkou musí být zařazen rychlostní stupeň „N“, rychlost tažení by neměla překročit 50 km/h a vzdálenost tažení by neměla překročit 70 km. Pokud rychlost vozidla může překročit 50 km/h nebo vzdálenost přesáhne 70 km, doporučuje se k opravě použít plošinový nákladní automobil. Nedodržení výše uvedených požadavků bude mít za následek vážné poškození převodovky.

! Varování

- Při tažení vozidla buďte mimořádně opatrní, abyste se vyhnuli náhlému rozjezdu nebo nestabilní jízdě. Protože oba tyto úkony nadměrně zatěžují nouzové tažné zařízení a tažné lano nebo řetěz, tažné zařízení a tažné lano nebo řetěz se mohou přetrhnout a způsobit vážné zranění nebo poškození vozidla.

! POZOR

- Nepoužívejte jiné typy háků než nouzové tažné háky, protože nejsou určeny k tažení.

- Používejte lana nebo řetězy speciálně určené pro tažení vozidel. Lano nebo řetěz bezpečně upevněte k tažnému háku.

Před tažením uvolněte parkovací brzdu a zařadte řadící páku do polohy N. Otočte spínač režimu pohonu 4WD do režimu „2H“ (modely s pohonem 4WD) a spínač start-stop do režimu „ACC“ (vypnutí motoru) nebo „ON“ (zapnutí motoru).

Varování

- Pokud motor neběží, posilovače brzdění a řízení nebudou fungovat, což řízení a brzdění ztíží více než obvykle.

Použití nouzového tažného háku

1. Před tažením zkontrolujte, zda není nouzový tažný hák zlomený nebo poškozený.
2. Připevněte tažné lano nebo řetěz k tažnému háku. Uprostřed tažného lana přivažte praporek.
3. Za tažný hák netrhejte, ale vyvíjejte plynulou a vyváženou sílu.
4. Netahejte z boku ani ve svislém úhlu. Nejlepší úhel pro použití tažného háku je v rozmezí 5° nahoru a dolů a 25° doleva a doprava.
5. Netahejte prudce a počáteční rychlost tažení nesmí překročit 5 km/h (začněte pomalu, dokud není tažné lano napnuté).

Varování

- Pokud vozidlo uvízne v blátě, písku nebo v jiných situacích, které vyžadují použití nouzového tažného háku k vytažení vozidla, dodržujte prosím následující pokyny. V opačném případě se v důsledku nadměrné síly na tažném háku může tažné lano nebo řetěz přetrhnout, což může vést k vážnému zranění osob nebo poškození vozidla:
- Pokud se s taženým vozidlem obtížně pohybuje, nepokračujte v jeho tažení. Měli byste se obrátit na autorizovaný servis společnosti nebo jinou profesionální odtahovou službu.
- Táhněte vozidlo co nejrovněji.
- Při tažení se držte dál od taženého vozidla.

Odtah jiných vadných vozidel

1. Při tažení zapněte výstražná světla a dodržujte příslušné místní předpisy.
2. Pomalu se rozjeďte, dokud se tažné lano nenapne, a poté opatrně zrychlujte.

Varování

- Při tažení buďte opatrní.
- Při tažení se držte dál od taženého vozidla a tažného lana nebo řetězu.

POZOR

- Neodtahujte vozidlo těžší než tento model, mohlo by dojít k jeho snadnému poškození.
- Vyhněte se prudkému rozjezdu nebo nestabilní jízdě. Jinak bude tažný hák a lano vystaveno nadměrnému napětí.
- Nepoužívejte lana k odtažení vozidla při jízdě po relativně dlouhé silnici z kopce.

Pokud se klíč ztratí

Toto vozidlo je vybaveno dvěma inteligentními klíči. Pokud jeden z nich ztratíte, vezměte si s sebou druhý a kontaktujte našeho poprodejního servisního partnera nebo autorizovaný servis společnosti, aby vymazal informace o klíči z ovladače a spároval nový a starý klíč. Doporučuje se vyměnit cylindrickou vložku klíče od dveří a cylindrickou vložku klíče od zavazadlového prostoru (u některých modelů).

Varování

- Osoby nebo domácí mazlíčci uvnitř vozidla mohou zamknout všechny dveře vozidla pomocí středového tlačítka a omylem se tak zamknout uvnitř vozidla. V takovém případě není možné vozidlo otevřít zvenku, což představuje riziko zranění. Proto si prosím noste inteligentní klíč s sebou, abyste mohli odemknout dveře zvenku.

Údržba

Prevence koroze karoserie a údržba vozidla

Prevence koroze karoserie

Ochrana proti korozi

Tato řada vozidel využívá nejmodernější technologie, které zabraňují korozi a zajišťují nejvyšší kvalitu konstrukce vozidla. Správná údržba vozidla proto může zajistit, že vozidlo bude proti korozi chráněno co nejdéle.

Časté příčiny koroze vozidel

1. Sůl, prach a vlhkost se hromadí na skrytých místech podvozku.
2. Odchlupování barvy nebo základního nátěru v důsledku drobné nehody nebo tření písku a kamínků.
3. Údržba je důležitější, pokud žijete ve vozidle nebo jej řídíte za následujících podmínek prostředí.
 - V přímořských oblastech a v továrnách, kde vzduch obsahuje sůl, prach a chemické látky, tyto látky urychlují tvorbu rzi.
 - V oblastech s velmi vlhkým vzduchem, zejména při teplotách nad nulou.
 - I když jsou ostatní části vozidla udržovány v suchu, může určitá část vozidla zkorodovat v důsledku dlouhodobého vystavení vlhkosti.
 - Nadměrná teplota vzduchu může způsobit korozi určitých částí vozidla, které nemohou kvůli špatnému větrání rychle vyschnout.

Výše uvedené body naznačují, že byste měli udržovat své vozidlo čisté, zejména podvozek, co nečistší. Pokud se na něm objeví škrábance nebo olupující se barva, nechte jej okamžitě opravit.

Způsoby, jak zabránit korozi

Abyste zabránili korozi vozidla, čistěte jej často, ale věnujte zvláštní pozornost následujícím bodům.

1. Pokud se vozidlo v zimě pohybuje po silnici

s obsahem soli nebo žijete u moře, měl by se podvozek čistit alespoň jednou měsíčně, aby se snížila rez.

2. Vysokotlaká voda nebo pára je velmi účinná pro čištění podvozku a poklic. Buďte opatrní v místech, kde nevidíte, zda je tam bláto nebo nečistoty, protože může být nebezpečné, pokud bláto a písek pouze namočíte a neodstraníte je. Spodní okraje dveří, prahové lišty a části rámu mají odtokové otvory, které se nesmí ucpat nečistotami, protože stojící voda v těchto místech způsobí korozi.

3. Podvozek vozidla by měl být po zimě důkladně umyt. Podrobnosti naleznete v části Mytí a voskování automobilů v této kapitole.

4. Zkontrolujte lak karoserie a opravte jej. Pokud si všimnete odlupování nebo škrábanců laku, měl by být co nejdříve opraven, aby se zabránilo korozi. Pokud se odlupování nebo škrábance dostanou na kovový povrch, měl by být opraven autorizovaným servisem společnosti.

Prohlídka interiéru ložného prostoru

Pod rohožemi se hromadí voda a prach, což způsobuje korozi. Pravidelně kontrolujte spodní stranu rohoží, zda je suchá. Zejména po přepravě chemikálií, čisticích prostředků, hnojiv, solí atd. věnujte větší pozornost kontrole vozidla a uložte tyto předměty do vhodných přepravních nádob. Pokud dojde k rozliti nebo úniku, ihned je očistěte a nechte uschnout.

Ostatní

Zaparkujte vozidlo v dobře větrané garáži nebo přístřešku. Neparkujte vozidlo ve vlhkých a špatně větraných místech. Pokud myjete vozidlo v garáži nebo s ním jezdíte v dešti, garáž může velmi navlhnout a způsobit korozi. Když je garáž horká, vlhká vozidla mohou rezavět, pokud nezajistíte větrání.

Mytí vozidel

Vozidlo pravidelně myjte, aby zůstalo čisté.

Následující podmínky mohou způsobit odlupování barvy nebo rez na karoserii a jejích součástech, proto vozidlo co nejdříve vyčistěte.

1. Vozidla jezdí po nábřeží.
2. Vozidla jezdí po silnici postříkané nemrznoucí směsí.
3. Na karoserii ulpívá dehet, žvýkačka, ptačí trus a hmyz.
4. Vozidla projíždějí oblastmi plnými kouře, sazí, nečistot nebo chemikálií.
5. Vozidla jsou znečištěná prachem a blátem.

Ruční mytí

Vozidlo prosím myjte na chladném a stinném místě poté, co karoserie zchladne.

Varování

- Při čištění podvozku buďte opatrní, abyste si neporanili ruce.
- Výfukové plyny velmi zahřívají výfukové potrubí. Než výfukové potrubí vychladne, dávejte pozor, abyste se ho při čištění vozidla nedotýkali, abyste se nepopálili.

1. Uvolněné nečistoty opláchněte vodou. Z podvozku nebo prohlubní kol odstraňte bláto, písek nebo alkalické nečistoty.

2. Vozidlo umyjte v jemné myčce, poměr míchání v myčce by měl být proveden podle pokynů výrobce. Při čištění používejte měkký hadřík navlhčený čisticím prostředkem. Nedrhněte silou.

Plastový kryt kola: Plastový kryt kola se může snadno poškodit, pokud se znečistí organickými látkami. Pokud se na kryt kola rozlije organický materiál, okamžitě jej opláchněte čistou vodou a zkontrolujte, zda není poškozen.

Hliníková kola: Používejte pouze jemné mýdlo nebo jemný čisticí prostředek.

Plastový nárazník: Povrch plastového nárazníku je velmi měkký, při čištění buďte opatrní a nedrhněte abrazivními čisticími prostředky.

Světla: Při mytí světel buďte opatrní a nedrhněte silně organickými látkami ani

tvrdými kartáči, protože by to poškodilo povrch světel.

Asfalt: Odstraňte ho terpentýnem nebo čisticím prostředkem, který není škodlivý pro lakované povrchy.

3. Důkladně opláchněte vodou. Pokud necháte mýdlo po umytí zaschnout, zanechávají se šmouhy. Z tohoto důvodu může být za horkého počasí nutné omyté místo ihned opláchnout mýdlovou vodou. 4. Abyste zabránili vzniku skvrn od vody, osušte vozidlo čistým a měkkým ručníkem. Nedrhněte ani netlačte silně, mohlo by dojít k poškrábání laku.

Varování

- K drhnutí vozidla nepoužívejte organické látky (benzín, petrolej ani vysoce korozivní rozpouštědla), mohlo by dojít k otravě a poškození laku.
- Žádnou část vozidla nedrhněte tvrdým kartáčem, mohlo by dojít k poškození.

Mytí automatickou myčkou

Vozidla lze mýt v automatické myčce, ale buďte opatrní, lak může být poškozen určitými typy kartáčů, nefiltrovanou vodou nebo samotným procesem mytí. Škrábance mohou snížit trvanlivost a lesk laku, zejména tmavého. Personál v myčce by vám měl poskytnout řádné rady ohledně bezpečnosti laku na vašem vozidle.

POZOR

- Abyste předešli poškození antény, před vjezdem do automatické myčky se ujistěte, že je anténa zasunutá.

Voskování

Aby váš vůz vypadal jako nový, doporučuje se jej leštít a voskovat.

Voskujte vozidlo jednou měsíčně nebo pokud povrch vozidla není dostatečně odolný vůči vodě.

1. I když používáte syntetický mycí prostředek na auto s čisticím prostředkem a leštidlem, měli byste vozidlo před voskováním umýt a osušit.

2. Používejte kvalitní leštidlo a vosk na auto. Pokud je povrchový lak silně vybledlý, použijte nejprve leštidlo na auto a poté jej

navoskujte samostatně. Pečlivě dodržujte pokyny a bezpečnostní opatření výrobce. Chromovaný i lakovaný povrch by měly být vyleštěny a navoskovány.

Tryska čističe čelního skla: Při voskování nedovolte, aby se tryska čističe čelního skla ucpana. Pokud je tryska ucpaná, měli byste se obrátit na autorizovaný servis společnosti.

Světla: Nevoskujte povrch světel, protože voskování může poškodit rozptylovací sklo světel. Pokud se vám vosk náhodou dostane na povrch světel, měl by se setřít nebo smýt.

3. Navoskujte znovu místa, která nejsou dostatečně jasná.

⚠ POZOR

- Pokud je tryska čističe čelního skla ucpaná, nepokoušejte se ji vyjmout jehlou ani jinými předměty, které by mohly trysku poškodit.

Vnitřní čištění

Nemyjte podlahu karoserie vodou a při čištění interiéru ani exteriéru vozidla nedovolte, aby se podlaha namočila vodou. Voda může proniknout do kabelových svazků nad nebo pod rohožemi nebo do jiných elektronických součástí, což může způsobit poruchu a dokonce i korozi karoserie. Vnitřní vybavení a kožená sedadla s koženým (vinylovým) povrchem lze čistit jemným mýdlem nebo čisticím prostředkem a vodou.

K odstranění uvolněných nečistot ze sedadla použijte vysavač a poté celou koženou část otřete houbou nebo měkkým hadříkem namočeným v mýdlové vodě. Počkejte 2–3 minuty, aby mýdlová voda vsákla a uvolnila nečistoty, a poté nečistoty a mýdlovou vodu setřete čistými vlhkými hadříky. Pokud se nečistoty neodstraní, opakujte výše uvedené kroky. Můžete také použít běžný pěnový čisticí prostředek na kůži, který funguje stejně dobře, ale musí se používat podle pokynů výrobce.

⚠ POZOR

- Při čištění interiéru vozidla nepoužívejte rozpouštědla, ředidla, benzín ani čističe oken.

Bezpečnostní pásy

Bezpečnostní pásy lze čistit jemným mýdlovým roztokem a vodou nebo teplou

vodou. K čištění bezpečnostního pásu použijte hadřík nebo houbičku. Při čištění zkontrolujte, zda není pás nadměrně opotřebovaný, zda nemá popraskané okraje nebo proříznutí.

⚠ POZOR

- Při čištění interiéru vozidla nepoužívejte rozpouštědla, ředidla, benzín ani čističe oken.

Okna

Okna lze čistit běžnými čisticími prostředky na sklo. Při čištění použijte čistý měkký hadřík navlhčený vodou nebo teplou vodou k jemnému setření nečistot.

⚠ POZOR

- Při čištění vnitřního povrchu zadního okna dbejte na to, abyste nepoškrábali nebo nepoškodili vodiče nebo konektory topení.

Ovládací panely klimatizace, autorádia, přístrojové desky, ovládací panely a spínače

Části, jako jsou ovládací panely klimatizace, autorádia, přístrojové desky, ovládací panely a spínače, čistěte měkkým vlhkým hadříkem.

Při čištění použijte čistý měkký hadřík navlhčený vodou nebo teplou vodou k jemnému setření nečistot.

⚠ POZOR

- Nepoužívejte organické látky (různá rozpouštědla, petrolej, alkohol, benzín atd.) ani kyselé či alkalické roztoky, protože tyto chemikálie mohou způsobit blednutí, skvrny nebo olupování povrchové barvy.
- Pokud používáte čisticí prostředky nebo leštidla, ujistěte se, že neobsahují výše uvedené chemikálie.
- Pokud používáte parfém do klimatizace auta, dbejte na to, aby se tekutina nedotkla vnitřního povrchu vozidla, protože parfém může obsahovat výše uvedené chemikálie. Pokud k tomu dojde, vnitřní povrch ihned očistěte výše uvedenými metodami.

Pokud máte jakékoli dotazy ohledně čištění vozidla, poprodejní servisní oddělení společnosti a autorizovaný servis vám rádi poskytnou rady a odpovědi.

Pokyny k údržbě

Znalosti údržby

Otevření krytu motorového prostoru

Postup otevření krytu motorového prostoru je následující:

1. Najděte kliku zámku krytu motorového prostoru v levé dolní části přístrojové desky v kabině a zatažením za kliku otevřete kryt do první otevřené polohy. Zde se nachází také klika víka palivové nádrže.



2. Postavte se před vozidlo, lehce nadzvedněte kryt motorového prostoru, vložte ruku mezi kryt a přední mřížku, najděte ovládací páku vpravo uprostřed a otočte ji proti směru hodinových ručiček, abyste otevřeli kryt.

Plnění paliva

Zatáhněte za rukojeť víka palivové nádrže

- Najděte rukojeť víka palivové nádrže pod přístrojovou deskou v kabině a zatažením za rukojeť víko palivové nádrže otevřete.
- Pomalu otáčejte víkem palivové nádrže proti směru hodinových ručiček a po jeho úplném odšroubování se krátce zastavte u plnicího otvoru oleje a poté jej sejměte.
- Po naplnění nasadte zpět víčko palivové nádrže otáčením ve směru hodinových ručiček, dokud neuslyšíte cvaknutí. Zavřete víko palivové nádrže.

Otevřete víko palivové nádrže

- Víčko plnicího hrdla močoviny je modré (u modelů s dieselovým motorem Euro VI) a víčko hrdla palivové nádrže je černé.

Věnujte prosím pozornost jeho označení, abyste předešli chybnému naplnění.

- Při tankování nezapomeňte vypnout motor a při tankování nikdy nekuřte a braňte vzniku jisker.
- Abyste předešli poškození krytu palivové nádrže, používejte sílu pouze ve směru otáčení a kryt netahejte ani nepáchejte.
- Před otevřením víka a krytu palivové nádrže se dotkněte nenatřeného kovového povrchu, abyste vybili statickou elektřinu, kterou vaše tělo nese. Pokud se vaše tělo nabije statickou elektřinou, může vzniknout jiskra, která může způsobit požár paliva.
- Při otevírání krytu palivové nádrže jej ihned nesundávejte. Zejména za horkého počasí, pokud je kryt palivové nádrže náhle odstraněn, z plnicího hrdla palivové nádrže vystříknou palivové páry určitým tlakem a způsobí zranění.
- Ujistěte se, že je kryt palivové nádrže zcela utažený, aby nedošlo k rozlítí paliva a nehodě.
- Při tankování dbejte na to, aby palivo nestříkalo na karoserii, mohlo by dojít k poškození laku karoserie.
- Během tankování nevolejte ani nepřijímejte telefonní hovory a dodržujte další bezpečnostní opatření vyvěšená na čerpací stanici.



Nutnost pravidelné údržby

Dodržujte prosím předepsaný plán údržby

svého vozidla. Pravidelná údržba vám může pomoci:

- Ušetřit palivo.
- Prodloužit životnost vozidla.
- Užít si radost z jízdy.
- Zlepšit bezpečnost.
- Zvýšit spolehlivost.
- Dodržet záruční podmínky.
- Dodržet vládní nařízení.

Abyste ze svého vozidla vytěžili maximum, udržujte ho v souladu s plánem údržby.

Místo opravy

Doporučuje se obrátit se na autorizovaný servis společnosti a provést opravu. Personál autorizovaného servisu společnosti je dobře vyškolený a neustále si zlepšuje své znalosti a technologie. Tito pracovníci si před zahájením skutečné práce dobře osvojí mechanický systém vozidla. Autorizovaný servis společnosti navíc disponuje širokou škálou speciálního nářadí a údržbářského vybavení, které může pomoci zajistit efektivnější servis a ušetřit peníze, a může provádět veškerou plánovanou údržbu vašeho vozidla – spolehlivě i ekonomicky.

Samoobsluha

Pokud máte nějaké mechanické znalosti a základní nářadí pro auto, můžete mnoho údržbářských prací provést sami, což je pro vás velmi pohodlné. Mějte však na paměti, že údržba a opravy některých součástí vyžadují specializované nářadí a odborné znalosti, které nejlépe provádějí zkušení technici. I když jste v opravách svépomocí zbláhli, doporučujeme vám obrátit se na autorizovaný servis společnosti, abyste si mohli vést záznamy o údržbě, což je výhodné pro záruku a další údržbu.

Plánování údržby

Pravidelnou údržbu vozidla naleznete v „plánu údržby“. Měli byste také věnovat pozornost změnám ve výkonu vozidla pomocí zvukové a vizuální kontroly. Pokud nastanou následující podmínky, znamená to, že je nutná údržba vozidla:

1. Motor neběží, má potíže s chodem nebo vydává abnormální zvuky.
2. Výkon motoru není dostatečný.

3. Hluk motoru je abnormální.

4. Pod vozidlem uniká kapalina (s výjimkou kapající vody po použití klimatizace).

5. Z výfukového potrubí se ozývá abnormální zvuk (možná kvůli úniku oxidu uhelnatého. Jezděte s otevřenými okny, aby se zajistila cirkulace vzduchu, a poté ihned zkontrolujte výfukový systém).

6. Pneumatika vypadá prázdná a v zatáčkách je slyšet hlasitý zvuk nebo se pneumatiky opotřebovávají nerovnoměrně.

7. Vozidlo se při jízdě v přímém směru na rovné silnici vychyluje na jednu stranu.

8. Z odpružení se ozývá abnormální zvuk.

9. Bez brzdového účinku se brzdový nebo spojkový pedál při sešlápnutí jeví měkký nebo nízký a vozidlo se při brzdění vychyluje na jednu stranu.

10. Teplota chladicí kapaliny motoru je abnormálně vysoká.

Pokud zjistíte výše uvedené jevy, co nejdříve odešlete vozidlo do nejbližšího autorizovaného servisu ke kontrole, aby bylo možné včas provést údržbu.

Varování

- Nepokračujte v jízdě bez kontroly vozidla, mohlo by to způsobit vážné poškození vozidla a ohrozit ostatní osoby.

Harmonogram údržby

Interval plánované údržby závisí na stavu počítadla kilometrů nebo na časovém intervalu, podle toho, co nastane dříve, jak je uvedeno v plánu údržby.

Časový interval pro další údržbu by měl být stejný jako časový interval pro poslední údržbu. Interval údržby jednotlivých komponentů naleznete v plánu údržby.

Pryžové hadice (chladicí a topné systémy, brzdové systémy a palivové systémy) by měly být kontrolovány odborníky v autorizovaném servisu společnosti podle plánu údržby. Doporučuje se vizuálně zkontrolovat příslušné hadice každý rok nebo 20 000 km a včas vyměnit hadice, které jsou prasklé nebo netěsní.

Některé díly jsou obzvláště důležité předměty

údržby. Pokud je hadice zestárlá nebo poškozená, okamžitě ji vyměňte. Buďte opatrní, pryžové hadice časem stárnou a mohou způsobit vyboulení, odření nebo praskliny.

Jakmile model s pohonem všech kol projede v terénu přes písek, bláto nebo vodu, neprodleně zkontrolujte následující komponenty a nechte je v případě potřeby servisovat nebo opravit.

1. Brzdové destičky a brzdové kotouče.
2. Ocelové brzdové trubky a pryžové hadice.
3. Olej nebo pracovní kapalina převodovky, rozdělovací převodovky a diferenciálu.
4. Vložka vzduchového filtru.
5. Pryžová součást olejového potrubí hydraulického převodu řízení.

Podmínky údržby

Za normálních podmínek je nutné vaše vozidlo udržovat podle běžného servisního cyklu.

Pokud je vaše vozidlo primárně provozováno za jedné nebo více níže popsaných zvláštních podmínek, je nutné provádět údržbu některých položek častěji (viz jízda za ztížených podmínek).

1. Stav vozovky:

- Nerovné, blátivé nebo tající sněh vozovky.
- Prašné vozovky.

2. Jízdní podmínky:

- Zatížení zadní části vozidla pomocí kempingového nosiče nebo střešního nosiče.
- Opakované jízdy na krátké vzdálenosti do 8 km s teplotou pod 0 °C.
- Vozidla, která jedou na dlouhé vzdálenosti na volnoběh nebo nízkou rychlostí po dlouhou dobu, jako jsou policejní auta, taxíky nebo dodávková vozidla.
- Časté jízdy extrémně vysokou rychlostí po dobu delší než 2 hodiny nepřetržitě (jízda rychlostí 80 % maximální rychlosti)

Obsah údržby a plán údržby za všeobecných podmínek

Seznam pravidelných kontrol a údržby pro sestavu vznětového motoru 4F20 4F20TC17/4F20TC22/ 4F20TC43

Vzdálenost a čas (v měsících) jsou uvedeny u jednotlivých položek a kontrola by měla být provedena podle toho, co nastane dříve. I: Zkontrolovat, opravit nebo vyměnit dle potřeby; R: Vyměnit, nabít nebo promazat; L: Promazat; Prázdné: - .

Položka	Interval údržby (dle toho, co nastane dříve, s uvedením stavu kilometrů a počtem měsíců)																	
	Počet měsíců	—	3	6	9	12	15	18	21	24	27	30	33	36	39	42	45	48
	Stav počítadla kilometrů × 1 000 km	1	5	10	15	20	25	30	35	40	45	50	55	60	65	70	75	80
Vnitřní kontrola motorového prostoru																		
Kontrola řemenu (praskliny, nečistoty, opotřebenosti) a úprava jeho napnutí.	I	I	I	I	I	I	I	I	I	I	I	I	I	I	I	I	I	I
Kontrola hadic chladiče/ klimatizace (poškození správné připojení).			I		I		I		I		I		I		I		I	
Zkontrolujte hladinu v nádržce chladicí kapaliny motoru	I		I		I		I		I		I		I		I		I	
Vyměňte za organickou chladicí kapalinu									R									R
Kontrola vložky vzduchového filtru, (ucpaní / poškození)	Všeobecné provozní podmínky			I		I		I		I		I		I		I		I
	Náročné provozní podmínky		I	I	I	I	I	I	I	I	I	I	I	I	I	I	I	I
Další inspekce	Zkontrolujte, zda ukazatel obousměrného napínače dosahuje polohy, kde je třeba řemen vyměnit každých 10 000 km.																	
Vyměňte motorový olej	Všeobecné provozní podmínky	Vyměňte jej nejprve po 5 000 km nebo 6 měsících a poté každých 10 000 km nebo 6 měsíců.																
	Náročné provozní podmínky	Počet najetých kilometrů při výměně je stejný jako za běžných provozních podmínek.																
Vyměňte filtr motorového oleje	Všeobecné provozní podmínky	Vyměňte jej nejprve po 5 000 km nebo 6 měsících a poté každých 10 000 km nebo 6 měsíců.																
	Náročné provozní podmínky	Počet najetých kilometrů při výměně je stejný jako za běžných provozních podmínek.																
Výmění filtrační vložky/ O-kroužku	Všeobecné provozní podmínky	U modelu R vyměňte nejprve po 5 000 km a poté každých 20 000 km nebo 12 měsíců.																
	Náročné provozní podmínky	U vozu R vyměňte nejprve po 5 000 km a poté každých 10 000 km nebo 6 měsíců.																

Položka	Interval údržby (dle toho, co nastane dříve, s uvedením stavu kilometrů a počtem měsíců)																	
	Počet měsíců	—	3	6	9	12	15	18	21	24	27	30	33	36	39	42	45	48
	Stav počítadla kilometrů × 1 000 km	1	5	10	15	20	25	30	35	40	45	50	55	60	65	70	75	80
Vyměňte vložku vzduchového filtru	Všeobecné provozní podmínky	U modelu R vyměňte nejprve po 10 000 km a poté každých 20 000 km nebo 12 měsíců a u modelu I vyměňte každých 10 000 km nebo 6 měsíců.																
	Náročné provozní podmínky	U modelu R vyměňte nejprve po 5 000 km a poté každých 10 000 km nebo 6 měsíců.																
Zkontrolujte volnoběžné otáčky motoru			I		I		I		I		I		I		I		I	
Rozvodový řemen	Vyměňujte každých 60 000 km nebo 3 roky																	
Příslušenství k řemenu	Vyměňujte každých 80 000 km																	

Seznam pravidelných kontrol a údržby podvozku a elektrických součástí

Vzdálenost a čas (v měsících) jsou uvedeny na položkách a kontrola by měla být provedena podle toho, co nastane dříve. I: Zkontrolujte hladinu kapaliny, dotáhněte nebo seřídte a v případě potřeby vyměňte; R: Vyměňte nebo promažte; Prázdné: - ; I★: Zkontrolujte.

Položka	Interval údržby (dle toho, co nastane dříve, s uvedením stavu kilometrů a počtem měsíců)																	
	Počet měsíců	—	3	6	9	12	15	18	21	24	27	30	33	36	39	42	45	48
	Stav počítadla kilometrů × 1 000 km	1	5	10	15	20	25	30	35	40	45	50	55	60	65	70	75	80
Podvozek																		
Brzdový pedál		I	I	I	I	I	I	I	I	I	I	I	I	I	I	I	I	I
Brzdové destičky a brzdové kotouče				I		I		I		I		I		I		I		I
Brzdové ocelové trubky a brzdové hadice		I		I		I		I		I		I		I		I		I
Brzdová kapalina (včetně spojkového oleje)		I	I	I	I	I	I	I	I	R	I	I	I	I	I	I	I	R
Kapalina posilovače řízení			I	I	I	I	I	I	I	I	I	I	I	I	I	I	I	I
Olej do manuální převodovky			R	I	I	I	I	I	I	R	I	I	I	I	I	I	I	R
Olej do rozdělovací převodovky				I				I				I				I		
Olej pro koncové převody a diferenciály			R	I		I				R				I				R
Volant, táhla řízení, převodka řízení			I	I	I	I	I	I	I	I	I	I	I	I	I	I	I	I
Kulový kloub a kryt proti prachu			I	I	I	I	I	I	I	I	I	I	I	I	I	I	I	I
Kontrola dílů předního a zadního zavěšení kol a utahovacího momentu				I		I				I				I				I
Seřízení geometrie všech čtyř kol				I		I				I				I				I
Pneumatiky a tlak vzduchu			I	I	I	I	I	I	I	I	I	I	I	I	I	I	I	I

Spojovací díly hnací hřídele			I		I		I		I		I		I		I		I
Posuvná vidlice hnací hřídele		R	R	R	R	R	R	R	R	R	R	R	R	R	R	R	R
Prachový kryt konstantní hnací poloosy			I★		I★		I★		I★		I★		I★		I★		I★
Výfukové potrubí, tlumič výfuku			I		I		I		I		I		I		I		I
Spojkový pedál	I	I	I	I	I	I	I	I	I	I	I	I	I	I	I	I	I
Matice kola	Utáhněte předepsaným momentem 110 Nm a kontrolujte každých 5 000 km.																
Gumová hadice pro palivo									I		R						I

Položka	Interval údržby (dle toho, co nastane dříve, s uvedením stavu kilometrů a počtem měsíců)																	
	Počet měsíců	—	3	6	9	12	15	18	21	24	27	30	33	36	39	42	45	48
	Stav počítadla kilometrů × 1 000 km	1	5	10	15	20	25	30	35	40	45	50	55	60	65	70	75	80
Elektrický systém																		
Lampy a klaksony		I	I	I	I	I	I	I	I	I	I	I	I	I	I	I	I	I
Klimatizace a chladič	I		I		I		I		I		I		I		I		I	
Filtrační vložka klimatizace			R		R		R		R		R		R		R		R	
SRS	První kontrola po 12 měsících licence a poté každých 24 měsíců																	
Baterie		I		I		I		I		I		I		I		I		I

Harmonogram údržby za náročných podmínek

S ohledem na jízdní podmínky uvedené v tabulce níže provádějte údržbu položek, které je třeba udržovat častěji (u ostatních položek, které zde nejsou uvedeny, se prosím řiďte plánem údržby pro běžné podmínky).

A-1: Jízda na nerovných, blátivých nebo sněhem tajících silnicích	
<input type="checkbox"/> Zkontrolujte brzdové destičky a brzdové kotouče	Každých 10 000 km nebo 6 měsíců
<input type="checkbox"/> Zkontrolujte ocelové brzdové trubky a gumové hadice	Každých 5 000 km nebo 3 měsíce
<input type="checkbox"/> Zkontrolujte volant, táhla řízení a olej v převodovce	Poprvé 5 000 km, poté každých 5 000 km nebo 3 měsíce
<input type="checkbox"/> Zkontrolujte hnací hřídel a gumovou manžetu hnací poloosy s konstantní rychlostí	Každých 5 000 km nebo 3 měsíce
<input type="checkbox"/> Zkontrolujte součásti předního a zadního zavěšení a jejich utažení	Každých 10 000 km nebo 6 měsíců
<input type="checkbox"/> Utáhněte spojovací šrouby a matice podvozku a karoserie	Každých 10 000 km nebo 6 měsíců
<input type="checkbox"/> Promažte hnací hřídel (po ponoření promažte do 24 hodin, bez ohledu na interval údržby; zkontrolujte a utáhněte šrouby)	Každých 10 000 km nebo 6 měsíců
<input type="checkbox"/> U modelů s uzávěrkou posilovače řízení vyměňte olej v převodovce zadní nápravy nejprve po 3 000 km nebo 6 měsících. Následně zkratěte intervaly údržby odpovídající podmínkám používání, ale nepřekračujte intervaly výměny oleje pro běžný povrch vozovky.	Každých 10 000 km nebo 6 měsíců

<input type="checkbox"/> U modelů s běžným diferenciálem vyměňte převodový olej	Každých 40 000 km
A-2: Jízda na prašných silnicích	
<input type="checkbox"/> Zkontrolujte vložku vzduchového filtru	Každých 5 000 km nebo 3 měsíce
<input type="checkbox"/> Zkontrolujte brzdové destičky a brzdové kotouče	Každých 5 000 km nebo 3 měsíce
<input type="checkbox"/> Zkontrolujte hnací hřídel a gumovou podložku hnací poloosy s konstantní rychlostí	Každých 5 000 km nebo 3 měsíce
<input type="checkbox"/> Promažte hnací hřídel (po ponoření promažte do 24 hodin, bez ohledu na interval údržby; zkontrolujte a utáhněte šrouby)	Každých 5 000 km nebo 3 měsíce
A-3: Jízda po silnici s obsahem soli	
<input type="checkbox"/> Zkontrolujte hnací hřídel a gumovou podložku hnací poloosy s konstantní rychlostí	Každých 5 000 km nebo 3 měsíce
<input type="checkbox"/> Promažte hnací hřídel (po ponoření promažte do 24 hodin, bez ohledu na interval údržby; zkontrolujte a utáhněte šrouby)	Každých 5 000 km nebo 3 měsíce
B-1: Tažení jiných vozidel nebo použití kempingového či střešního nosiče	
<input type="checkbox"/> Zkontrolujte brzdové destičky a kotouče	Každých 5 000 km nebo 3 měsíce
<input type="checkbox"/> Výměna oleje v diferenciálu	Každých 20 000 km nebo 12 měsíců
<input type="checkbox"/> Kontrola nebo výměna oleje v manuální převodovce	Kontrolujte každých 5 000 km a vyměňte každých 20 000 km
<input type="checkbox"/> Zkontrolujte součásti předního a zadního zavěšení a jejich utažení	Každých 10 000 km nebo 12 měsíců
<input type="checkbox"/> Zkontrolujte geometrii všech čtyř kol	Každých 20 000 km nebo 12 měsíců
<input type="checkbox"/> Utáhněte spojovací šrouby a matice podvozku a karoserie	Každých 10 000 km nebo 6 měsíců
<input type="checkbox"/> Promažte hnací hřídel (po ponoření promažte do 24 hodin, bez ohledu na interval údržby; zkontrolujte a utáhněte šrouby)	Každých 5 000 km nebo 3 měsíce
B-2: Vozidla, která jezdí na dlouhé vzdálenosti na volnoběh nebo nízkou rychlostí po dlouhou dobu, jako jsou policejní auta, taxíky nebo dodávková vozidla pro rozvoz od dveří ke dveřím.	
<input type="checkbox"/> Zkontrolujte brzdové destičky a kotouče	Každých 5 000 km nebo 6 měsíců
B-3: Častá jízda po dobu delší než 2 hodiny (jízda rychlostí 80 % maximální rychlosti).	
<input type="checkbox"/> Výměna oleje v diferenciálu	Každých 20 000 km nebo 12 měsíců
<input type="checkbox"/> Kontrola nebo výměna oleje v manuální převodovce	Vyměňte převodový olej nejdříve po 5 000 km, poté provádějte kontroly každých 5 000 km a výměny každých 20 000 km.

Údržba svépomocí

Bezpečnostní opatření pro údržbu svépomocí

Pokud se chystáte provést údržbu svépomocí, ujistěte se, že dodržíte níže uvedené kroky.

Měli byste si být vědomi toho, že nesprávná nebo neúplná údržba způsobí provozní problémy. Vlastní údržba je pouze údržba, kterou může snadno provést řidič sám, ale mnoho dalších úkonů údržby musí provádět kvalifikovaní technici se speciálním nářadím.

Při provádění pravidelné údržby vozidla je třeba dbát zvláštní opatrnosti, aby se předešlo náhodnému zranění. Zde je několik bezpečnostních opatření, kterým byste měli věnovat zvláštní pozornost a která byste měli dodržovat:

1. Za chodu motoru se nedotýkejte rotujícího ventilátoru a hnacího řemene rukama, oděvem ani nářadím (sundejte si prsteny, hodinky, kravaty atd.).
2. Bezprostředně po jízdě je teplota motoru, vodní nádrže a protiprachového krytu výfukového potrubí velmi vysoká, proto buďte opatrní, abyste se jich nedotýkali. Teplota oleje a dalších kapalin je také velmi vysoká, proto se jich nedotýkejte.
3. Pokud je motor velmi horký, nesnímejte kryt vodní nádrže ani nepovolujte vypouštěcí zátku, abyste se neopařili.
4. V blízkosti paliva a baterie nekuřte, nevytvářejte jiskry ani jiné ohně.
5. Při manipulaci s bateriemi buďte obzvláště opatrní, protože obsahují toxickou a korozivní kyselinu sírovou.
6. Nikdy nevstupujte pod vozidlo, pokud je podepřeno pouze zvedákem, pouze pokud je podepřeno bezpečnostními stojany.
7. Pokud pracujete v blízkosti elektrického chladicího ventilátoru nebo krytu vodní nádrže, vypněte spínač start-stop. Pokud je spínač start-stop přepnut do režimu „ON“, pokud je zapnutá klimatizace nebo je vysoká teplota vody, může se elektrický chladicí ventilátor automaticky roztočit.
8. Používejte ochranné brýle vždy, když pracujete na místě, kde se snadno setkáte s létajícími nebo padajícími předměty,

stříkajícím olejem atd., nebo pracujete pod vozidlem.

9 Protože použitý olej obsahuje škodlivé látky, které mohou způsobit poškození kůže, například rakovinu kůže, nedotýkejte se použitého oleje po delší dobu ani často. K opláchnutí znečištěného oleje použijte mýdlo a vodu.

10 Použitý olej a olejové filtry zlikvidujte na bezpečném a legálním místě, ne v nádobách na běžný odpad, kanalizaci apod.

11 Při doplňování brzdové kapaliny buďte opatrní, protože je škodlivá pro oči a lak. Pokud se vám brzdová kapalina dostane do očí, vypláchněte si oči vodou.

12 Nezapomeňte, že kabely baterie a zapalovací vodiče vedou vysoké proudy nebo napětí, proto musíte být opatrní, abyste neúmyslně nezpůsobili zkrat.

13 Do nádržky na vodu naplňujte pouze plně organickou chladicí kapalinou specifikovanou společností Foton. Kromě toho, pokud chladicí kapalina z nádržky na vodu vystříkne, je nutné díly nebo lakované povrchy, které byly chladicí kapalinou znečištěny, omýt vodou, aby se zabránilo poškození.

14 Nedoplňujte nadměrně ani nevypouštějte převodový olej a olej posilovače řízení. Jinak by mohlo dojít k poškození převodovky a systému posilovače řízení.

15 Pokud se brzdová kapalina náhodně rozlije, omyjte ji čistou vodou, abyste zabránili poškození dílů nebo laku.

16 Po demontáži vložky vzduchového filtru nestartujte ani nejezděte s vozidlem, mohlo by dojít k rychlému opotřebení motoru.

17 Dávejte pozor, abyste nepoškrábali skleněný povrch rámečkem stěrače.

18 Před zavřením krytu motorového prostoru zkontrolujte, zda v motorovém prostoru nezůstalo nějaké nářadí, oblečení atd..

Kontrola hladiny motorového oleje

Nastartujte motor, dokud nedosáhne provozní teploty, poté motor vypněte a zkontrolujte hladinu oleje na měrce.

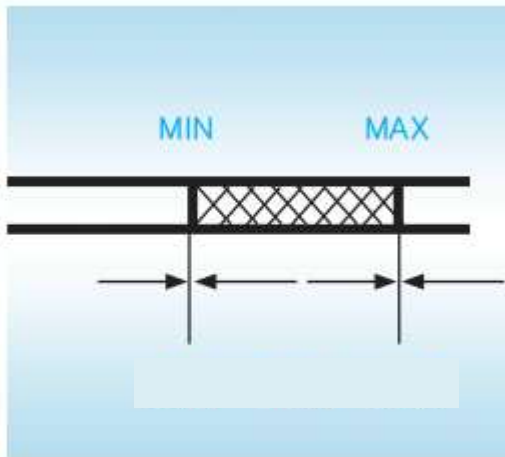

1. Pro přesné měření hladiny zaparkujte vozidlo na rovném povrchu. Po vypnutí motoru chvíli počkejte, aby olej stekl zpět do olejové vany.
2. Vytáhněte měрку, přidržeťte její konec hadříkem a setřete z měřky olej.
3. Zasuňte měрку zpět do spodní části co nejhlouběji. Jinak bude měření nepřesné.
4. Vytáhněte měрку a přidržeťte její konec hadříkem, abyste sledovali hladinu oleje.

⚠ Varování

- Nedotýkejte se horkého výfukového potrubí.

Pokud je hladina oleje mírně nižší nebo vyšší než minimální hladina, doplňte motorový olej stejného typu jako olej v motoru.

Sejměte víčko plnicího otvoru oleje a po doplnění každého malého množství oleje zkontrolujte měřku. Při doplňování oleje použijte trychtýř.

Ujistěte se, že hladina oleje je blízko 2/3 (horní střední hodnota) horní a dolní stupnice, abyste zabránili nadměrnému nebo nedostatečnému naplnění. Při doplňování nedoplňujte najednou příliš mnoho oleje, abyste nepřekročili horní limit. Množství oleje naleznete v části o mazání motoru v údržbových specifikacích různých specifikací.

Když hladina oleje dosáhne správného rozsahu, zasuňte měřku zpět, zakryjte víčko plnicího otvoru oleje a utáhněte jej rukou.

⚠ POZOR

- Dávejte pozor, abyste olej nekápli na součásti vozidla.
- Nepřepřlňujte olej, abyste nepoškodili

motor.

- Po naplnění olejem znovu zkontrolujte hladinu oleje na měřce.

Olejová náplň

K plnění oleje použijte trychtýř, abyste zabránili jeho rozstřikování..



Výběr motorového oleje

Vznětový motor

Viz specifikace údržby.

Druh motorového oleje

Klasifikace motorových olejů metodou SAE

Číslo +W označuje druh oleje: Čím menší je číslo před W, tím nižší je viskozita za nízkých teplot, tím lepší je tekutost za nízkých teplot a tím nižší je platná minimální teplota; čím větší je číslo před W, tím vyšší je viskozita za vysokých teplot a tím vyšší je platná maximální teplota. V obecných oblastech existuje 6 druhů oleje pro zimní použití, 5 druhů oleje pro letní použití a 16 druhů oleje pro zimní i letní použití.

Druhy oleje pro zimu: 0W, 5W, 10W, 15W, 20W, 25W. Vyberte vhodný druh oleje na základě skutečných teplotních požadavků.

Druhy oleje pro léto: 20, 30, 40, 50, 60. Vyberte vhodný druh oleje na základě skutečných teplotních požadavků.

Klasifikace motorových olejů podle kvality API

Řada olejů pro vznětové motory (řada C) je rozdělena do několika stupňů, přičemž každý stupeň oleje je seřazen podle anglické

abecedy (A, B, C, D, E, F). Čím níže je písmeno v pořadí, tím vyšší je stupeň.

Symbol kontroly motorového oleje

1. Na některých olejových nádržích jsou vyznačeny jeden nebo dva symboly API, abyste si mohli vybrat správný olej.
2. Symbol API se nachází na vnější straně olejové nádrže.
3. Horní část symbolu označuje kvalitu oleje specifikovanou API (Americký ropný institut), například SJ, což značí schopnost šetřit energií.
4. Kontrolní symbol ILSAC (Mezinárodní výbor pro standardizaci a schvalování maziv) se nachází na přední straně olejové nádrže.

Kontrola hladiny chladicí kapaliny motoru

Kontrola hladiny chladicí kapaliny

Za studeného stavu motoru zkontrolujte hladinu chladicí kapaliny v obou expanzních nádržích.

Je normální, pokud je hladina chladicí kapaliny mezi značkami „MAX“ a „MIN“. V případě nízké hladiny doplňte stejný typ chladicí kapaliny.

Hladina chladicí kapaliny v expanzních nádržích se mění s teplotou motoru. Pokud je hladina nižší než značka „MIN“, doplňte chladicí kapalinu po značku „MAX“. Pokud hladina chladicí kapaliny krátce po doplnění opět klesne, znamená to, že dochází k úniku vody. Vizuálně zkontrolujte, zda nedochází k úniku vody z nádrže na vodu, hadice, expanzní nádrže (pomocné nádrže na vodu), krytu nádrže na vodu (tlakového krytu), vypouštěcí zátky vody a vodního čerpadla. Pokud nezjistíte žádný únik, obraťte se na autorizovaný servis společnosti.

⚠ Varování

- Pokud je teplota motoru vysoká, nesnímejte kryt z nádrže na vodu, abyste se neopařili.

Výběr typu chladicí kapaliny

Protože použití nevhodné chladicí kapaliny poškodí chladicí systém motoru, musí být k ochraně vnitřních částí motoru před korozí použita plně organická chladicí kapalina (LEC-II) specifikovaná společností Foton.

⚠ POZOR

- Nepoužívejte nemrznoucí směs na bázi alkoholu ani obyčejnou vodu.

Plnění chladicí kapaliny

Při plnění chladicí kapalinou počkejte, až motor vychladne. K otevření nádržky chladicí kapaliny použijte vhodný hadřík, abyste zabránili opaření horkou chladicí kapalinou nebo párou. Pro plnění chladicí kapalinou použijte vakuové zařízení. Pokud jsou podmínky omezené a je nutné ruční plnění, opatrně otevřete víko nádržky chladicí kapaliny a pomalu doplňujte předepsaný typ chladicí kapaliny, dokud hladina v nádržce nedosáhne značky „MAX“. Nedopusťte, aby hladina překročila značku „MAX“. Nastartujte vozidlo a nechte ho běžet, dokud se nezapne velký oběh, poté vypněte motor a nechte vozidlo vychladnout. Sledujte hladinu chladicí kapaliny a doplňte ji, pokud je pod značkou „MIN“. Opakujte výše uvedené kroky, dokud hladina chladicí kapaliny již neklesá. Po naplnění chladicí kapalinou pevně utáhněte víčko nádržky. Pokud žádná chladicí kapalina motoru nesplňuje požadované specifikace, ani v případě nouze nemíchejte jiné chladicí kapaliny motoru!



⚠ Varování

- Při práci v motorovém prostoru buďte obzvláště opatrní a nedotýkejte se řemenů a ventilátorů.
- Při plnění chladicí kapaliny dbejte na to, abyste ji naplnili do správné nádoby. Jinak může dojít k vážné poruše.
- Chladicí systém je pod vysokým tlakem, když je motor horký. Víčko nádržky neodšroubovávejte, můžete se

opařit horkou párou!

! POZOR

- Používejte pouze plně organickou chladicí kapalinu specifikovanou společností Foton, protože všechny ostatní typy vody mohou obsahovat chemikálie, které mohou způsobit značnou korozi a rez uvnitř motoru a následně poškození motoru. Pokud byla přidána, nemíchejte ji s jiným typem chladicí kapaliny a co nejdříve ji vyměňte v chladicím systému motoru.
- Nepřidávejte příliš mnoho chladicí kapaliny, protože přebytečná chladicí kapalina se při zahřátí z chladicího systému odstraní, což může způsobit poškození.
- Včas zkontrolujte hladinu chladicí kapaliny. Pokud je nižší než značka MIN, včas ji doplňte. Upozorňujeme, že chladicí kapalinu lze doplnit až po úplném vychladnutí motoru.
- Důvodem vysoké ztráty chladicí kapaliny je netěsnost v chladicím systému. Okamžitě se obraťte na autorizovaný servis společnosti kvůli kontrole, jinak dojde k poškození motoru.

Kontrola chladiče, kondenzátoru a mezichladiče

Pokud jsou chladič a kondenzátor velmi znečištěné nebo si nejste jisti jejich aktuálním stavem, odvezte vozidlo k prohlídce do autorizovaného servisu společnosti.

! Varování

- Pokud je motor horký, dávejte pozor, abyste se nedotýkali chladiče, kondenzátoru nebo mezichladiče, abyste se neopařili.

! POZOR

- Abyste předešli poškození chladiče, kondenzátoru nebo mezichladiče, nepokoušejte se je opravovat sami..

Odtok z palivového filtru (vznětový motor)



Pokud bliká kontrolka palivového systému, je důležité co nejdříve vypustit vodu z palivového filtru. Pod vypouštěcí knoflík umístěte malou misku na zachycení vody.

1. Otočte vypouštěcí knoflík přibližně o 2 až 2,5 otáčky (přílišné otočení způsobí, že z vypouštěcího knoflíku bude vytékat voda).
2. Ručně odšroubujte odvzdušňovací šroub na horní straně palivového filtru, dokud nezačne vytékat palivo. Po vypuštění rychle ručně otočte odvzdušňovací šroub a vypouštěcí knoflík do původního stavu. K otáčení vypouštěcího knoflíku nepoužívejte nářadí.



Kontrola tlaku v pneumatikách

Pravidelně kontrolujte tlak v pneumatikách, abyste jej udrželi na správné hodnotě.

Požadavky na tlak v pneumatikách naleznete v popisu pneumatiky v kolech a pneumatikách různých specifikací. Tlak v pneumatikách je také uveden na štítku s údaji o tlaku v pneumatikách. Kontrolujte tlak v pneumatikách každé dva týdny nebo alespoň jednou měsíčně, a to včetně rezervní pneumatiky.

Nesprávný tlak v pneumatikách může vést k vysoké spotřebě paliva, sníženému jízdnímu komfortu, zkrácení životnosti pneumatik a snížení bezpečnosti. Pokud zjistíte, že je nutné pneumatiky často hustit, nechte je zkontrolovat v autorizovaném servisu společnosti.

Při kontrole tlaku v pneumatikách dodržujte následující zásady:

1. Tlak v pneumatikách kontrolujte pouze tehdy, když jsou pneumatiky studené. Pro přesnější měření tlaku v pneumatikách zaparkujte vozidlo alespoň na 3 hodiny a před kontrolou ujeďte max 1,5 km.

2. Používejte manometr (vizuální kontrola nebo dotyk vnějšího povrchu pneumatiky může vést k chybnému odhadu). Pokud je vozidlo vybaveno systémem TPMS, řiďte se tlakem zobrazeným systémem TPMS.

3. Zkontrolujte, zda je krytka ventilku pneumatiky správně nainstalována. Jinak se do jádra ventilu dostanou nečistoty a vlhkost, což způsobí únik vzduchu. Pokud se víčko ztratí, co nejdříve nainstalujte nové.

Varování

- Udržujte správný tlak v pneumatikách. Nedodržení tohoto pokynu může vést k následujícím situacím a nehodám s následkem smrti nebo vážného zranění.
1. Nízký tlak v pneumatikách (nedostatečné nahuštění):
 - Nadměrné opotřebení.
 - Nerovnoměrné opotřebení.
 - Obtíže s provozem.
 - Přehřátí a prasknutí pneumatik.
 - Špatné utěsnění okrajů pneumatik.
 - Deformace kol a / nebo odtržení pneumatik.
 - Poškození pneumatik v důsledku nerovného povrchu vozovky.
 2. Nadměrný tlak v pneumatikách (přehustění):
 - Obtíže s provozem.
 - Nadměrné opotřebení.
 - Nerovnoměrné opotřebení.
 - Poškození pneumatik v důsledku nerovného povrchu vozovky.

Kontrola a výměna pneumatik

Kontrola pneumatic



Pokud je dezén opotřebovaný do polohy bloků opotřebení v diagramu nebo pokud je hloubka dezénu menší nebo rovna 1,6 mm, je třeba pneumatiku vyměnit.

Pokud během jízdy dochází k úniku vzduchu, neměli byste v jízdě pokračovat. I jízda na krátkou vzdálenost pneumatiku neopravitelně zničí.

Pokud pneumatika často prosakuje nebo pokud se netěsnosti nacházejí v místech, která je obtížné opravit kvůli velikosti a umístění řezů, je třeba pneumatiku vyměnit.

Pokud je pneumatika poškozena, např. řezy a praskliny, a poškození zasahuje hluboko do kordové tkaniny pneumatiky, jsou patrná vyboulení ve vnitřní vrstvě pneumatiky, znamená to, že je poškozena i vnitřní vrstva dané pneumatiky a je třeba ji okamžitě vyměnit.

Pokud byly pneumatiky používány déle než šest let, i když nejsou patrné žádné zjevné známky poškození, měly by být zkontrolovány, identifikovány a v případě potřeby vyměněny profesionálním technikem, který byl vyškolen společností Foton. I když se pneumatika používá jen zřídka nebo vůbec, časem se její stav zhorší, stejně jako v případě rezervních pneumatik a pneumatik dlouhodobě skladovaných.

Výměna pneumatik a rezervních pneumatic

Při výměně pneumatiky a rezervní pneumatiky by měl být zachován model stejné velikosti a struktury jako původní

pneumatiky a vyměňované pneumatiky by měly mít stejnou nebo mírně větší nosnost. Pokud vyměníte pneumatiky za pneumatiky různých rozměrů a modelů, bude to mít vážný vliv na správnou funkci ABS/ESP, plynulost jízdy, údaje rychloměru a počítadla kilometrů, výšku od povrchu vozovky a bezpečnou vzdálenost mezi karoserií a pneumatikami nebo panty pro sníh, což může způsobovat nebezpečí při řízení.

Varování

- Dodržujte prosím následující pokyny. V opačném případě hrozí nebezpečí pro provoz vozidla a může dojít ke ztrátě kontroly nad vozidlem, což může vést k nehodě s následkem smrti nebo vážného zranění:
- Nepoužívejte pneumatiky jiných rozměrů, než jaké doporučuje výrobce.
- U modelů s pohonem všech kol nepoužívejte pneumatiky různých značek, rozměrů, struktur nebo vzorů.

Nepoužívejte použité pneumatiky, protože používání pneumatik neznámého původu je nebezpečné.

Po každé výměně pneumatiky je nutné kola dynamicky vyvážit. Dynamické vyvážení musí být do 5 g na jedné straně pro počáteční vyvážení a do 15 g na jedné straně pro opětovné vyvážení. Nevyvážená kola ovlivňují životnost pneumatik a jízdní komfort a bezpečnost vašeho vozidla.

Kola mohou být nevyvážená i po dlouhé době používání, proto je třeba provádět pravidelné kontroly a opravy dynamického vyvážení kol.

Nastavení polohy pneumatik

Pro vyvážení opotřebenění pneumatik a prodloužení jejich životnosti se doporučuje seřídít jejich polohu každých 10 000 km.

Při seřizování polohy zkontrolujte, zda je opotřebenění pneumatik vyvážené a zda nejsou poškozené. Časový interval pro seřízení polohy pneumatik se liší v závislosti na jízdních návycích a stavu povrchu vozovky.

Pro seřízení polohy se doporučuje následující metoda.

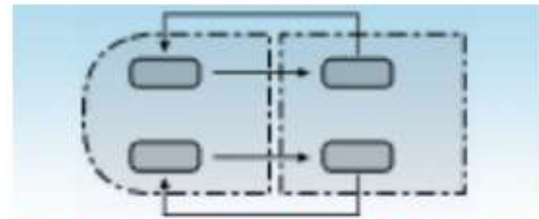

Za normálních okolností by se přední a zadní kola na stejné straně měla vyměnit, jak znázorňuje obrázek



V případě jednostranného opotřebenění je třeba kola vyměnit, jak je znázorněno na obrázku výše.

Montáž zimních pneumatik nebo řetězů

Nutnost zimních pneumatik nebo řetězů

Doporučuje se používat zimní pneumatiky nebo řetězy, pokud je vozidlo řízeno na zledovatělých nebo zasněžených vozovkách. Na mokrých i suchých vozovkách používejte běžné pneumatiky, které zajistí lepší trakci než zimní pneumatiky.

Výběr zimních pneumatik

Pokud potřebujete použít zimní pneumatiky, vyberte pneumatiky stejné velikosti, konfigurace a nosnosti jako původně namontované pneumatiky. Nepoužívejte jiné pneumatiky než ty, které jsou uvedeny výše. Nemontujte pneumatiky s kolíky, pokud to neumožňují místní zákony a předpisy.

Montáž zimních pneumatik

Namontujte zimní pneumatiky na všechna kola. Pokud jsou zimní pneumatiky namontovány pouze na přední nebo zadní kola, bude to mít velký vliv na přilnavost předních a zadních kol k vozovce, což povede ke ztrátě kontroly nad vozidlem. Demontované pneumatiky musí být skladovány na chladném a suchém místě. Uvedte směr nastavení polohy pneumatik a zkontrolujte, zda je pneumatika namontována ve správné poloze.

Varování

- Pokud nejsou zimní pneumatiky správně nahuštěny, vozidlo nelze řídit.
- Zkontrolujte maximální povolenou rychlost a zákonný rychlostní limit pro

zimní pneumatiky.

Montáž sněhových řetězů

Vyberte sněhové řetězy, které odpovídají rozměru pneumatiky, a řiďte se pokyny výrobce pro nasazování, sundávání a používání. Použití sněhových řetězů závisí na aktuálních normách v různých zemích nebo regionech a instalace sněhových řetězů musí být v souladu s místními předpisy. Sněhové řetězy instalujte na hnací kola, nikoli pouze na jedno kolo. Při instalaci se řiďte pokyny výrobce sněhových řetězů a snažte se je co nejvíce utáhnout.

Instalujte pouze řetězy třídy S se specifikací 15 mm nebo méně.

! POZOR

Při instalaci sněhových řetězů dodržujte následující bezpečnostní opatření:

- Nevhodná velikost nebo nesprávná instalace sněhových řetězů poškodí brzdové potrubí, zavěšení kol, karoserii a pneumatiky vozidla. Vyberte vhodné sněhové řetězy a zajistěte jejich správnou instalaci.
- Při instalaci sněhových řetězů zaparkujte vozidlo na rovném povrchu mimo dosah hustého provozu, zapněte výstražná světla a umístěte za vozidlo výstražný trojúhelník.
- Před instalací sněhových řetězů vypněte motor a zatáhněte parkovací brzdu.
- Neinstalujte sněhové řetězy na nouzová kola ani na malá rezervní kola.
- Neinstalujte sněhové řetězy, pokud je tlak v pneumatikách nedostatečný.
- Při používání sněhových řetězů dbejte na to, abyste nepoškodili hliníkový ráfek.

! Varování

Při řízení vozidla vybaveného sněhovými řetězy dodržujte následující bezpečnostní opatření:

- Po instalaci sněhových řetězů nesmí rychlost jízdy překročit 40 km/h nebo maximální rychlost doporučenou výrobcem sněhových řetězů, podle toho, která hodnota je nižší.
- Po instalaci sněhových řetězů zkontrolujte po ujetí 0,5 km až 1,0 km,

zda jsou sněhové řetězy správně nainstalovány, abyste zajistili jejich bezpečnost. Pokud jsou sněhové řetězy uvolněné, sněhové řetězy dotáhněte nebo znovu nainstalujte.

- Instalace sněhových řetězů může nepříznivě ovlivnit ovládání vozidla, proto se co nejvíce vyhýbejte činnostem, jako je prudká akcelerace, ostré zatáčení a nouzové brzdění. Jinak může dojít k nehodám.
- Pokud během jízdy slyšíte narážet sněhové řetězy na karoserii nebo podvozek, co nejdříve zastavte vozidlo, abyste je zkontrolovali a dotáhli. Pokud je zvuk stále slyšet, snižte rychlost, dokud nepřestane být slyšet.
- Vyhněte se jízdě na hrbolatých nebo jamkovitých silnicích.
- Před vjezdem do zatáčky dostatečně zpomalte, abyste se ujistili, že můžete vozidlo ovládat.
- Při jízdě po silnicích bez sněhu co nejdříve sundejte sněhové řetězy. Jinak se sníží jízdní výkon a vážně se poškodí pneumatiky.

Výměna kola

Výměna kola

Pokud je kolo poškozené, například ohnuté, prasklé nebo zrezivělé, vyměňte ho. Jinak se pneumatika může od kola oddělit, což může způsobit nestabilitu nebo ztrátu kontroly nad vozidlem.

Výběr kol

Při výměně kola vyberte kolo se stejnou nosností, průměrem, šířkou ráfku a odsazením jako předchozí kolo.

Bezpečnostní opatření pro pravidelnou kontrolu oleje v řízení

1. Kontrola

Pravidelně kontrolujte hladinu oleje v nádržce na řízení. Pokud je obtížné hladinu rozlišit, otřete ji do sucha suchým hadříkem (dávejte pozor, aby na měrce nezůstaly cizí předměty), utáhněte ji a poté zkontrolujte hladinu. Hladina oleje by měla být mezi horní a dolní mezí měrky. Pokud je hladina oleje pod minimální mezí, doplňte stejný typ oleje do řízení mezi horní a dolní mez a zkontrolujte,

zda nedochází k úniku oleje z potrubí řízení. Směs suchého oleje, nečistot a prachu v blízkosti víka nádrže je přirozený jev způsobený odpařováním během provozu.

2. Odšroubujte víko nádržky na olej do řízení proti směru hodinových ručiček a pomalu nalévejte olej do řízení, dokud nevidíte jeho hladinu. Zabraňte vylití oleje z nádrže a okamžitě vyčistěte veškeré rozlité tekutiny. Ujistěte se, že používáte předepsaný typ oleje do řízení.

Varování

- Nedostatečné množství oleje v řízení může způsobit poruchu řízení nebo poškození jeho součástí, což může vést k nehodě.

Baterie

Poloha baterie je znázorněna na níže uvedeném obrázku:



Kontrola stavu baterie

Zkontrolujte baterii, zda není zrezivělá, zda nemá uvolněné konektory, praskliny a zda nejsou uvolněné upevňovací spony.

1. Pokud je na baterii rez, omyjte ji směsí teplé vody a jedlé sody. Poté namažte vnější stranu spoje, abyste zabránili dalšímu korozi.
2. Pokud je spoj uvolněný, utáhněte upevňovací matici, ale vyvarujte se nadměrného utahování.
3. Utáhněte upevňovací sponu, abyste baterii zajistili ve správné poloze. Přílišné utahování však může baterii poškodit.

Provoz a bezpečnostní opatření

1. Před vložením baterie změřte napětí na

svorkách. Pokud je napětí na svorkách nižší než 12,5 V, nabijte ji.

2. Při vkládání zacházejte s baterií opatrně a během přepravy a používání ji udržujte nakloněnou maximálně 30°. Při vkládání dbejte na polaritu a pevně ji upevněte a během používání se vyvarujte mechanických nárazů.

3. Pokud je zapnutý spínač start-stop nebo běží motor, neodpojte baterii. Jinak by mohlo dojít k poškození elektrického systému nebo elektronických součástí.

4. Zabraňte kontaktu kovového dílu se dvěma elektrodami baterie nebo kontaktu kladné elektrody baterie s karoserií. V opačném případě může dojít ke zkratu, což může vést k požáru a vážným popáleninám.

5. Před zásahem do elektrického systému vypněte motor a všechna elektrická zařízení a odpojte záporný kabel baterie.

6. Při odpojování baterie od elektrického systému vozidla odpojte nejprve záporný kabel a poté kladný kabel, v opačném pořadí, v jakém byla baterie instalována.

7. Nevystavujte baterii delší dobu slunci, abyste zabránili poškození krytu baterie silným ultrafialovým zářením.

8. Pokud vozidlo není používáno déle než jeden měsíc, odpojte baterii.

9. Pokud vozidlo není delší dobu používáno za nízkých teplot, přijměte vhodná opatření k ochraně baterie před zamrznutím a poškozením.

10. Nenabíjejte zamrzlou nebo rozmrazenou baterii. Jinak může dojít k výbuchu. Dále vyměňte zamrzlou baterii a zabraňte zamrznutí nenabitých baterie při teplotě okolo 0 °C.

11. Během skladování baterie se ujistěte, že mezi horní a spodní částí není velký teplotní rozdíl. Jinak dojde k jejímu samovybíjení.

12. Při demontáži baterie nejprve odpojte kabelový svazek záporného pólu baterie, poté kabelový svazek kladného pólu, přitlačnou desku baterie a baterii z instalačního boxu.

Parkovací senzory

Parkovací senzory detekují překážky v přední a zadní části vozidla pomocí ultrazvukových radarů instalovaných na předním a zadním

nárazníku vozidla a spustí zvukový alarm na přístrojové desce.

S klesající vzdáleností mezi vozidlem a překážkou se frekvence zvukového alarmu postupně zvyšuje: Přední radar lze zapnout / vypnout spínačem předního radaru a zadní radar lze zapnout / vypnout spínačem přívěsu na velké obrazovce.

Zejména pokud je vozidlo vybaveno funkcí panoramatického výhledu, na rozhraní této funkce se přední a zadní část modelu vozidla překrývají s radarovými vlnami, které se zobrazují v různých barvách podle vzdálenosti mezi objektem detekovaným radarem a přední / zadní částí vozidla.

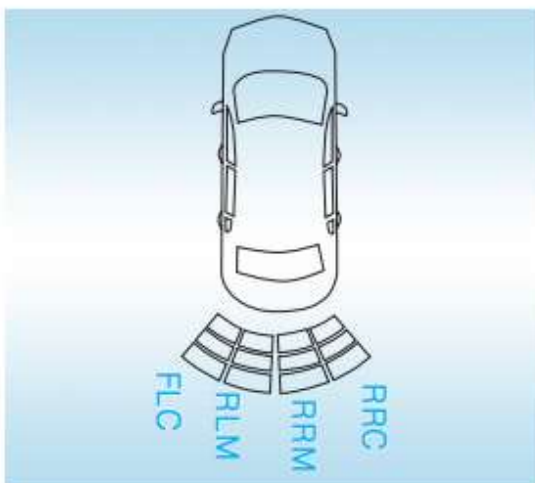
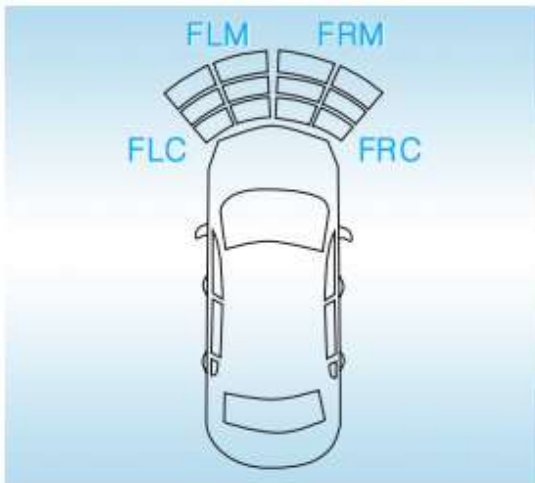

Červená: 0 cm–40 cm.

Žlutá: 41 cm–80 cm.

Zelená: 81 cm–150 cm.

Pokud vozidlo není vybaveno panoramatickým výhledem, na přístrojové desce se zobrazí alarm a upozornění.

Bezpečnostní tipy

⚠ Varování

- Parkovací asistent je pouze pomocný nástroj, který nemůže nahradit řidičův úsudek o vnějších podmínkách. Řidič je v každém případě zodpovědný za bezpečnost vozidla a během parkování nebo podobných operací vždy sleduje okolní podmínky vozidla.
- Parkovací asistent má slepé úhly a kvůli svým ultrazvukovým vlastnostem nemusí v určitých oblastech detekovat překážky nebo některé typy překážek. Proto se při parkování nebo provádění podobných operací ujistěte, že se v blízkosti vozidla nenacházejí žádné děti ani zvířata.

Selhání detekce nebo špatná detekce může být způsobena následujícími podmínkami, nikoli selháním systému:

- Překážkou je malý předmět, například ostnatý drát, plot, sloup nebo lano.
- Překážkou je sníh, bavlna nebo látka, která snadno absorbuje zvukové vlny na svém povrchu.
- Překážkou je ostroúhlý reflektor nebo kuželovitý předmět.
- Vozidlo jede po trávě nebo nerovných silnicích.
- Vozidlo couvá na svahu.
- V okolí se vyskytují ultrazvukové zvuky stejné frekvence, například: kovový zvuk, zvuk emisí plynů pod vysokým tlakem a houkačka vozidla slyšet přímo u senzoru.
- Zadní registrační značka je ohnutá, nakloněná nebo je nainstalován velký stojan na dekoraci registrační značky.
- Na povrchu senzoru ulpívají cizí předměty.

Přidání provozní kapaliny

Pokud některý z otvorů pro rozstřikování vody nefunguje, je možné, že v nádržce není žádný čisticí prostředek, proto jej prosím doplňte. Jako čisticí prostředek můžete použít čistou vodu, ale v oblastech s teplotami pod bodem mrazu musíte použít čisticí prostředek s obsahem nemrznoucí směsi. Tento produkt je k dostání v autorizovaných servisech společnosti a ve většině automobilových obchodů. Čisticí

prostředek se musí míchat v poměru stanoveném výrobcem.



! POZOR

- Nepoužívejte nemrznoucí směs do motoru ani jiné náhražky, které by mohly poškodit lakovaný povrch karoserie.

Výměna žárovky

Před výměnou žárovky se ujistěte, že jsou vypínač a spínač světel vypnuty, a použijte novou žárovku se stejným výkonem, jak je uvedeno v tabulce níže:

Zdroj světla (kromě LED)	Model
Přední mlhové světlo	H8
Brzdové/obrysové světlo	P21/5W
Zpětné světlo	W16W
Zadní směrové světlo	PY21W
Zadní střešní světlo	C10W
Osvětlení registrační značky	W5W

! Varování

- Halogenové žárovky obsahují plyn pod vysokým tlakem, proto s nimi zacházejte opatrně. Pokud se poškrábou nebo upadnou, prasknou nebo se rozbijí na kusy. Při držení žárovky se dotýkejte pouze plastových nebo kovových částí, nikoli skleněných.

Specifikace údržby

Motor

Sestava vznětového motoru 4F20TC17 / 4F20TC22 / 4F20TC43

Vůle sacích ventilů (mm): 0.

Vůle výfukových ventilů (mm): 0.

Sestava benzínového motoru 4K31TD

Vůle sacích ventilů (mm): 0.

Vůle výfukových ventilů (mm): 0.

Mazání motoru

Vznětový motor:

5,5 l při výměně filtrační vložky.

5 l bez výměny filtrační vložky.

Druh motorového oleje

Používejte prosím olej doporučený společností nebo ekvivalentní produkty, abyste zajistili následující stupně a viskozity.

Pro sestavu vznětového motoru 4F20TC17 / 4F20TC22 / 4F20TC43 použijte motorový olej 5W-30 stupně C3 v závislosti na okolní teplotě.

Systém vstřikování močoviny (pro modely Euro VI se vznětovým motorem)

Objem nádrže na močovinu: 12 l.

Standardní koncentrace močoviny: 32,5 %, dle normy GB 29518-2013.

Chladicí systém

Celková kapacita chladicí kapaliny

Po stabilizaci motoru musí být hladina chladicí kapaliny v pomocné nádrži mezi značkami „MAX“ a „MIN“.

Typ chladicí kapaliny

Když vozidlo opouští továrnu, je naplněno dlouhodobou nemrznoucí směsí specifikovanou společností. Aby se předešlo technickým problémům, lze použít pouze dlouhodobou nemrznoucí směs

specifikovanou společností a nesmí se používat pouze čistá voda. Pro podrobnější informace se prosím obraťte na poprodejní servis společnosti nebo na autorizovaný servis.

Spojka

Volný zdvih spojkového pedálu je (5–10) mm. Olej spojky je sdílen s brzdovým systémem, přičemž typ je stejný jako v brzdovém systému.

Manuální převodovka

Objem převodového oleje

Převodovka ZM6T82: 2,8 l ± 0,1 l.

Typ převodového oleje

SAE75W/90GL-4.

Přenosová skupina

Hladina oleje v elektrické rozdělovací převodovce pro modely s manuální převodovkou: 1,5 l ± 0,05 l.

Typ převodového oleje: Dexron III.

Hladina oleje v inteligentní rozdělovací převodovce pro modely s automatickou převodovkou: 1,5 l ± 0,05 l.

Typ převodového oleje: MERCONLV.

Diferenciál

Objem oleje

Přední diferenciál (přední hnací náprava): 1,05 l ± 0,05 l; zadní diferenciál (zadní hnací náprava): 2,4 l ± 0,1 l.

Typ převodového oleje

Převodový olej je API GL-5 pro přední diferenciál (model 4WD) i zadní diferenciál.

Doporučená viskozita převodového oleje

Při teplotě nad -18 °C je viskozita předního diferenciálu (model 4WD) a zadního diferenciálu SAE85W-90.

Při teplotě pod -18 °C je viskozita předního diferenciálu (model 4WD) a zadního diferenciálu SAE75W-90.

Pro podrobnější informace se prosím obraťte

na poprodejní servisní oddělení společnosti nebo na autorizovaný servis.

Mazání podvozku

Hnací hřídel

Vidlice posuvné hřídele (držák posuvné vidlice): univerzální mazivo na bázi lithia č. 2.

Brzda

Volný zdvih brzdového pedálu je (5–10) mm. Normální rozsah použití třecích kotoučů: tloušťka by neměla být menší než 2,0 mm, jinak je nutné třecí kotouč vyměnit z důvodu bezpečnosti.

Tloušťka předního kotouče nesmí být menší než 29 mm, jinak je nutné jej vyměnit.

Tloušťka zadního kotouče nesmí být menší než 20 mm, jinak je nutné jej vyměnit.

Měření brzdového kotouče

Bezpečně zvedněte vozidlo heverem, demontujte pneumatiku a brzdový třmen a poté demontujte brzdový kotouč, abyste změřili jeho tloušťku. Doporučuje se provést kontrolu v autorizovaném servisu společnosti.

Typ brzdové kapaliny musí splňovat normy GB 12891, SAE J1704 nebo FMVSS č. 116 DOT4 (7104-1 Brzdová kapalina pro motorová vozidla – značka Kunlun).

Řízení

Volný zdvih volantu nesmí být větší než 15°. Typ kapaliny posilovače řízení musí být kapalina do automatické převodovky ATF-III.

Chladivo klimatizace

Informace o typu chladiva a množství náplně naleznete na štítku s upozorněním na klimatizaci.

Technické parametry

Model vozidla

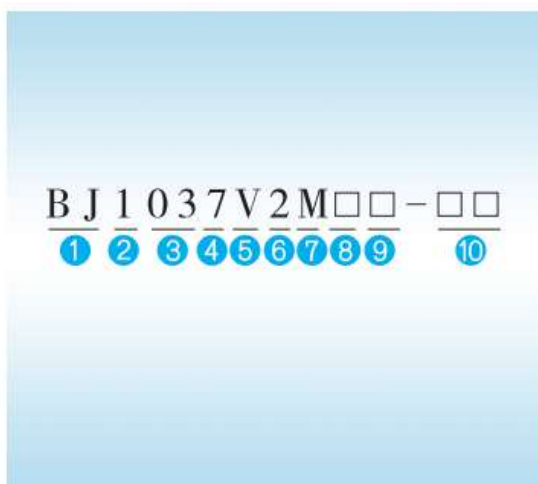

- 1 Kód názvu podniku. Je reprezentován prvním velkým písmenem „BJ“ na začátku pchin-jinu se slovem „Peking“.
- 2 Kód klasifikace vozidla. 1: označuje nákladní automobil.
- 3 Hlavní kód parametru. Uvádí, že maximální celková hmotnost vozidla je přibližně 3 t.
- 4 Sériové číslo produktu.
- 5 Typ vozidla. V: označuje běžný nákladní automobil a podvozek.
- 6 Celková hmotnost a hmotnost nákladu. 2: označuje, že celková hmotnost je >1 800 kg a ≤3 500 kg a hmotnost nákladu je ≤500 kg.
- 7 Typ karoserie. M: označuje otevřený prostor s dvojitou kabinou.
- 8 Typ motoru. A: označuje čtyřválcový vznětový motor se zdvihovým objemem <2,0 l. V: označuje čtyřválcový benzínový motor se zdvihovým objemem <2,0 l.
- 9 Rozvor, typ podvozku a typ brzd.
6: označuje rozvor 3 100 mm–3 400 mm, 2 osy, neplný pohon a hydraulickou brzdu; V: označuje rozvor > 3 000 mm, 2 osy, plný pohon a hydraulickou brzdu; 7: označuje rozvor 3 400 mm–3 700 mm, 2 osy, neplný pohon a hydraulickou brzdu.
- 10 Identifikační číslo statusu.

Tabulka parametrů vozidla

Č	Položka	Parametr			
		BJ1037V2MA 6-6E	BJ1037V2MA V-6E	BJ1037V2MA 6-8S	BJ1037V2MA V-8S
1	Model vozidla	BJ1037V2MA 6-6E	BJ1037V2MA V-6E	BJ1037V2MA 6-8S	BJ1037V2MA V-8S
2	Typ těla	Dvojitá kabina			
3	Model motoru	4F20TC17			
4	Typ pohonu	Pohon zadních kol 4×2	4×4, částečný pohon všech kol	Pohon zadních kol 4×2	4×4, částečný pohon všech kol
5	Model pneumatiky	265/70R18			
6	Celkové rozměry (D/Š/V) (mm)	5,617×2,000 (2,090)×1,910 (1,955)			
7	Rozměry nákladového prostoru (D/Š/V) (mm)	1,577×1,650×530			
8	Rozchod kol vpředu/vzadu (mm)	1,700/1,700			
9	Rozvor (mm)	3,355			
10	Přední/zadní zavěšení (mm)	1,000/1,262			
11	Minimální světlá výška (mm)	≥240			
12	Pohotovostní hmotnost (zatížení přední / zadní nápravy) (kg)	2,170 (1,214/956)	2,285 (1,309/976)	2,190 (1,229/961)	2,285 (1,312/973)
13	Celková hmotnost (zatížení přední / zadní nápravy) (kg)	2,990 (1,300/1,690)	3,055 (1,398/1,657)	3,010 (1,315/1,695)	3,055 (1,405/1,650)
14	Maximální povolená hmotnost tažného zařízení (kg)	3,500			
15	Maximální rychlost (km/h)	≥160			
16	Maximální stoupavost(%)	30	60	30	60
17	Spotřeba paliva (l/100 km)	≤6.8	≤7.3	≤7.3	≤8
18	Nájezdový/sjezdový úhel (°)	28/26	28/26, 28/23	28/26	28/26, 28/23

Č	Položka	Parametr			
		BJ1037V2MA6-8G	BJ1037V2MA V-8G	BJ1037V2MA 6-E6	BJ1037V2MA V-E6
1	Model vozidla	BJ1037V2MA6-8G	BJ1037V2MA V-8G	BJ1037V2MA 6-E6	BJ1037V2MA V-E6
2	Typ těla	Dvojitá kabina			
3	Model motoru	4F20TC17		4F20TC22	
4	Typ pohonu	Pohon zadních kol 4×2	4×4, částečný pohon všech kol	Pohon zadních kol 4×2	4×4, částečný pohon všech kol
5	Model pneumatiky	265/70R18			
6	Celkové rozměry (D/Š/V) (mm)	5,617×2,000 (2,090)×1,910 (1,955)			
7	Rozměry nákladového prostoru (D/Š/V) (mm)	1,577×1,650×530			
8	Rozchod kol vpředu/vzadu (mm)	1,700/1,700			
9	Rozvor (mm)	3,355			
10	Přední/zadní zavěšení (mm)	1,000/1,262			
11	Minimální světlá výška (mm)	≥240			
12	Pohotovostní hmotnost (zatížení přední / zadní nápravy) (kg)	2,240(1,251/989)	2,335 (1,340/995)	2,140 (1,197/943)	2,255 (1,292/963)
13	Celková hmotnost (zatížení přední / zadní nápravy) (kg)	3,055 (1,337/1,718)	3,055 (1,410/1,645)	2,990 (1,300/1,690)	3,055 (1,398/1,657)
14	Maximální povolená hmotnost tažného zařízení (kg)	3,500			
15	Maximální rychlost (km/h)	≥160			
16	Maximální stoupavost(%)	≥30	≥60	≥30	≥60
17	Spotřeba paliva (l/100 km)	≤7.3	≤8	≤6.8	≤7.3
18	Nájezdový/sjezdový úhel (°)	28/26	28/26, 28/23	28/26	28/26, 28/23

Č	Položka	Parametr			
		BJ1037V2MA 6-F6	BJ1037V2MA V-F6	BJ1037V2MA 6-G6	BJ1037V2MA V-G6
1	Model vozidla	BJ1037V2MA 6-F6	BJ1037V2MA V-F6	BJ1037V2MA 6-G6	BJ1037V2MA V-G6
2	Typ těla	Dvojitá kabina			
3	Model motoru	4F20TC22			
4	Typ pohonu	Pohon zadních kol 4×2	4×4, částečný pohon všech kol	Pohon zadních kol 4×2	4×4, částečný pohon všech kol
5	Model pneumatiky	265/70R18			
6	Celkové rozměry (D/Š/V) (mm)	5,617×2,000 (2,090)×1,910 (1,955)			
7	Rozměry nákladového prostoru (D/Š/V) (mm)	1,577×1,650×530			
8	Rozchod kol vpředu/vzadu (mm)	1,700/1,700			
9	Rozvor (mm)	3,355			
10	Přední/zadní zavěšení (mm)	1,000/1,262			
11	Minimální světlá výška (mm)	≥240			
12	Pohotovostní hmotnost (zatížení přední / zadní nápravy) (kg)	2,160 (1,212/948)	2,255 (1,295/960)	2,210 (1,234/976)	2,305 (1,323/982)
13	Celková hmotnost (zatížení přední / zadní nápravy) (kg)	3,010 (1,315/1,695)	3,055 (1,405/1,650)	3,055 (1,337/1,718)	3,055 (1,410/1,645)
14	Maximální povolená hmotnost tažného zařízení (kg)	3,500			
15	Maximální rychlost (km/h)	≥160			
16	Maximální stoupavost(%)	≥30	≥60	≥30	≥60
17	Spotřeba paliva (l/100 km)	≤7.3	≤8	≤7.3	≤8
18	Nájezdový/sjezdový úhel (°)	28/26	28/26, 28/23	28/26	28/26, 28/23

Č	Položka	Parametr	
1	Model vozidla	BJ1037V2MV6-8E	BJ1037V2MV6-8E
2	Typ těla	Dvojitá kabina	
3	Model motoru	4K31TD	
4	Typ pohonu	Pohon zadních kol 4×2	4×4, částečný pohon všech kol
5	Model pneumatiky	265/70R18	
6	Celkové rozměry (D/Š/V) (mm)	5,617×2,000 (2,090)×1,910 (1,955)	
7	Rozměry nákladového prostoru (D/Š/V) (mm)	1,577×1,650×530	
8	Rozchod kol vpředu/vzadu (mm)	1,700/1,700	
9	Rozvor (mm)	3,355	
10	Přední/zadní zavěšení (mm)	1,000/1,262	
11	Minimální světlá výška (mm)	≥240	
12	Pohotovostní hmotnost (zatížení přední / zadní nápravy) (kg)	2,150 (1,181/969)	2,250 (1,266/984)
13	Celková hmotnost (zatížení přední / zadní nápravy) (kg)	2,965 (1,267/1,698)	3,055 (1,353/1,702)
14	Maximální povolená hmotnost tažného zařízení (kg)	3,500	
15	Maximální rychlost (km/h)	≥170	
16	Maximální stoupavost (%)	≥30	≥60
17	Spotřeba paliva (l/100 km)	≤10.2	≤10.5
18	Nájezdový / sjezdový úhel (°)	28/26, 28/23	

Č	Položka	Parametr			
1	Model vozidla	BJ1037V2MA6-R8	BJ1037V2MAV-R8	BJ1037V2MA6-RA	BJ1037V2MAV-RA
2	Typ těla	Dvojitá kabina			
3	Model motoru	4F20TC17			
4	Typ pohonu	Pohon zadních kol 4×2	4×4, částečný pohon všech kol	Pohon zadních kol 4×2	4×4, částečný pohon všech kol
5	Model pneumatiky	265/70R18			
6	Celkové rozměry (D/Š/V) (mm)	5,617×2,000 (2,090)×1,910 (1,955)			
7	Rozměry nákladového prostoru (D/Š/V) (mm)	1,577×1,650×530			

8	Rozchod kol vpředu/vzadu (mm)	1,700/1,700			
9	Rozvor (mm)	3,355			
10	Přední/zadní zavěšení (mm)	1,000/1,262			
11	Minimální světlá výška (mm)	≥240			
12	Pohotovostní hmotnost (zatížení přední/zadní nápravy) (kg)	2,190 (1,229/961)	2,285/(1,312/973)	2,240(1,251/989)	2,315 (1,320/995)
13	Celková hmotnost (zatížení přední/zadní nápravy) (kg)	3,010 (1,315/1,695)	3,055 (1,405/1,650)	3,055 (1,337/1,718)	3,055 (1,410/1,645)
14	Maximální povolená hmotnost tažného zařízení (kg)	3,500			
15	Maximální rychlost (km/h)	≥160			
16	Maximální stoupavost (%)	≥30	≥60	≥30	≥60
17	Spotřeba paliva (l/100 km)	≤8.3	≤8.7	≤8.3	≤8.7
18	Nájezdový / sjezdový úhel (°)	28/26, 28/23			

Č	Položka	Parametr			
1	Model vozidla	BJ1037V2MA6-RN	BJ1037V2MAV-RN	BJ1037V2MA6-RF	BJ1037V2MAV-RF
2	Typ těla	Dvojitá kabina			
3	Model motoru	4F20TC43			
4	Typ pohonu	Pohon zadních kol 4×2	4×4, částečný pohon všech kol	Pohon zadních kol 4×2	4×4, částečný pohon všech kol

5	Model pneumatiky	265/70R18			
6	Celkové rozměry (D/Š/V) (mm)	5,617×2,000 (2,090)×1,910 (1,955)			
7	Rozměry nákladového prostoru (D/Š/V) (mm)	1,577×1,650×530			
8	Rozchod kol vpředu/vzadu (mm)	1,700/1,700			
9	Rozvor (mm)	3,355			
10	Přední/zadní zavěšení (mm)	1,000/1,262			
11	Minimální světlá výška (mm)	≥240			
12	Pohotovostní hmotnost (zatížení přední/zadní nápravy) (kg)	2,160 (1,212/948)	2,255 (1,295/960)	2,210 (1,234/976)	2,305 (1,323/982)
13	Celková hmotnost (zatížení přední/zadní nápravy) (kg)	3,030 (1,325/1,705)	3,055 (1,405/1,650)	3,055 (1,337/1,718)	3,055 (1,410/1,645)
14	Maximální povolená hmotnost tažného zařízení (kg)	3,500			
15	Maximální rychlost (km/h)	≥160			
16	Maximální stoupavost (%)	≥30	≥60	≥30	≥60
17	Spotřeba paliva (l/100 km)	≤8.3	≤8.7	≤8.3	≤8.7
18	Nájezdový / sjezdový úhel (°)	28/26, 28/23			

Č	Položka	Parametr	
		1	Model vozidla
2	Typ těla	Dvojitá kabina	
3	Model motoru	4F20TC43	
4	Typ pohonu	Pohon zadních kol 4×2	4×4, částečný pohon všech kol
5	Model pneumatiky	265/70R18	
6	Celkové rozměry (D/Š/V) (mm)	5,617×2,000 (2,090)×1,910 (1,955)	
7	Rozměry nákladového prostoru (D/Š/V) (mm)	1,577×1,650×530	
8	Rozchod kol vpředu/vzadu (mm)	1,700/1,700	
9	Rozvor (mm)	3,355	
10	Přední/zadní zavěšení (mm)	1,000/1,262	
11	Minimální světlá výška (mm)	≥240	
12	Pohotovostní hmotnost (zatížení přední/zadní nápravy) (kg)	2,140 (1,197/943)	2,255 (1,292/963)
13	Celková hmotnost (zatížení přední/zadní nápravy) (kg)	3,010 (1,310/1,700)	3,055 (1,398/1,657)
14	Maximální povolená hmotnost tažného zařízení (kg)	3,500	
15	Maximální rychlost (km/h)	≥160	
16	Maximální stoupavost (%)	≥30	≥60
17	Spotřeba paliva (l/100 km)	≤7.5	≤7.8
18	Nájezdový / sjezdový úhel (°)	28/26, 28/23	

Parametry motoru

Položka	Parametr		
Model motoru	4F20TC17	4F20TC22	4F20TC43
Model motoru	Řadový, čtyřválcový, přeplňovaný, s přímým vstřikováním a mezichladičem		
Zdvihový objem (L)	1.968		
Jmenovitý výkon / otáčky (kW)/(ot./min)	120/3,600		
Maximální čistý výkon / otáčky (kW)/(ot./min)	117/3,600		
Maximální točivý moment / otáčky (Nm)/(ot./min)	415/1,500–2,400		
Minimální volnoběžné otáčky (ot./min)	750±50		
Emisní norma	Euro VI	Euro V	Euro IV

Parametry kol a pneumatik

Kola

Parametry geometrie předních kol v pohotovostním stavu jsou uvedeny v následující tabulce:

Sbíhavost (oboustranná)	0'±5'	Odchylka mezi levým a pravým kolem nesmí překročit 2 palce
Úhel sklonu čepu	12°12'±30'	Odchylka mezi levým a pravým kolem nesmí překročit 30 stop
Úhel odklonu kola	11'±30'	Odchylka mezi levým a pravým kolem nesmí překročit 30 stop

Úhel natočení náběhového čepu	3°30'±30'	Odchylka mezi levým a pravým kolem nesmí překročit 30 stop
-------------------------------	-----------	--

Odchylka parametrů seřízení mezi levým a pravým předním kolem nesmí překročit 30'.

Postup nastavení parametrů seřízení předních kol v pohotovostním stavu: odklon kingčepu → odklon kola → sklon kingčepu → sbíhavost.

1. Před nastavením parametrů seřízení zkontrolujte, zda je tlak v pneumatikách normální. Pokud není normální, dofoukněte je na požadovaný tlak vzduchu.

2. Odklon kingčepu: V pohotovostním stavu seřídte odklon seřízením přední nápravy spodní kyvné vidlice pomocí nastavovacího vačkového spoje nebo zadní nápravy spodní kyvné vidlice pomocí nastavovacího

vačkového spoje. Skutečnost, že se přední vačkový hřídel otáčí směrem ven z rámu nebo zadní vačkový hřídel se otáčí směrem dovnitř rámu, může zvětšit úhel odklonu kingčepu a naopak.

3. Odklon kol: Po nastavení úhlu odklonu kyvného čepu seřídte přední nápravu spodní kyvné vidlice pomocí nastavovacího vačkového spoje nebo zadní nápravu spodní kyvné vidlice pomocí nastavovacího vačkového spoje a otáčejte o stejný úhel ve stejném směru, abyste zajistili, že se úhel odklonu nezmění; měňte pouze úhel odklonu kola, při otáčení směrem ven z rámu se úhel odklonu zvětšuje a naopak.

4. Sklon kyvného čepu: Po nastavení odklonu kyvného čepu a odklonu kola je sklon kyvného čepu přirozeně správný a není třeba jej upravovat.

5 Sbíhavost: Pro nastavení sbíhavosti předních kol seřídte táhlo řízení. Sbíhavost se zvětšuje při zkrácení táhla řízení, zatímco sbíhavost se zmenšuje při jeho vysunutí.

6. Po dokončení geometrie všech čtyř kol narovnejte přední kola do přímého stavu a narovnejte a upevněte volant.

Tlak v rezervní pneumatice:

Specifikace pneumatik	Tlak v pneumatice (kPa)
245/70R17	280
265/65R17	280
265/70R18	280

Pneumatiky

Pro pohodlnou jízdu se doporučuje následující tlak v pneumatikách, který je uveden i na štítku s tlakem v pneumatikách:

Specifikace pneumatik	Tlak v pneumatice (kPa)	
	Přední kolo	Zadní kolo
245/70R17	240	240
265/65R17	240	240
265/70R18	240	240

Při přepravě zboží se doporučuje používat následující tlak v pneumatikách, který je uveden také na štítku s údaji o tlaku v pneumatikách:

Specifikace pneumatik	Tlak v pneumatice (kPa)	
	Přední kolo	Přední kolo
245/70R17	280	280
265/65R17	280	280
265/70R18	280	280

Parametry pojistky

Kontrola a výměna pojistek

Pokud některé elektrické součásti nefungují, může být spálená pojistka. V tomto okamžiku pojistku zkontrolujte a vyměňte.

1. Před výměnou pojistky vypněte spínač start-stop, světlá a všechna elektrická zařízení ve vozidle.
2. Otevřete kryt pojistkové skříňky.
3. Pokud systém selže, podívejte se na „Schéma umístění pojistek a jmenovitý proud a funkce pojistky“, kde najdete informace související s poruchou pojistek.
4. Vyjměte pojistku pomocí vytahovače.
5. Zkontrolujte, zda je pojistka spálená.

Je to proto, že konfigurace pojistky závisí na konfiguraci vozidla a více elektrických zařízení může sdílet jednu pojistku nebo jedno elektrické zařízení může používat více pojistek. Umístění každé pojistky naleznete na štítku uvnitř krytu pojistkové skříňky. Podrobné informace o konfiguraci pojistek získáte od autorizovaných distributorů společnosti.

Pojistkové skříňky se nacházejí v motorovém prostoru a pod levou přístrojovou deskou.

Pojistky v motorovém prostoru

Po otevření kapoty motoru se dostanete k pojistkové skříni v motorovém prostoru. Po výměně pojistky byste měli opatrně zavřít kryt pojistkové skříně.

Tento model má v motorovém prostoru dvě pojistkové skříně: velká je upevněna na levém plechu a malá je instalována na kladném pólu baterie.

Schéma umístění velké pojistkové skříně v motorovém prostoru



Schéma umístění pojistek ve velké pojistkové skříni motorového prostoru 1 (u modelů s levostranným řízením)

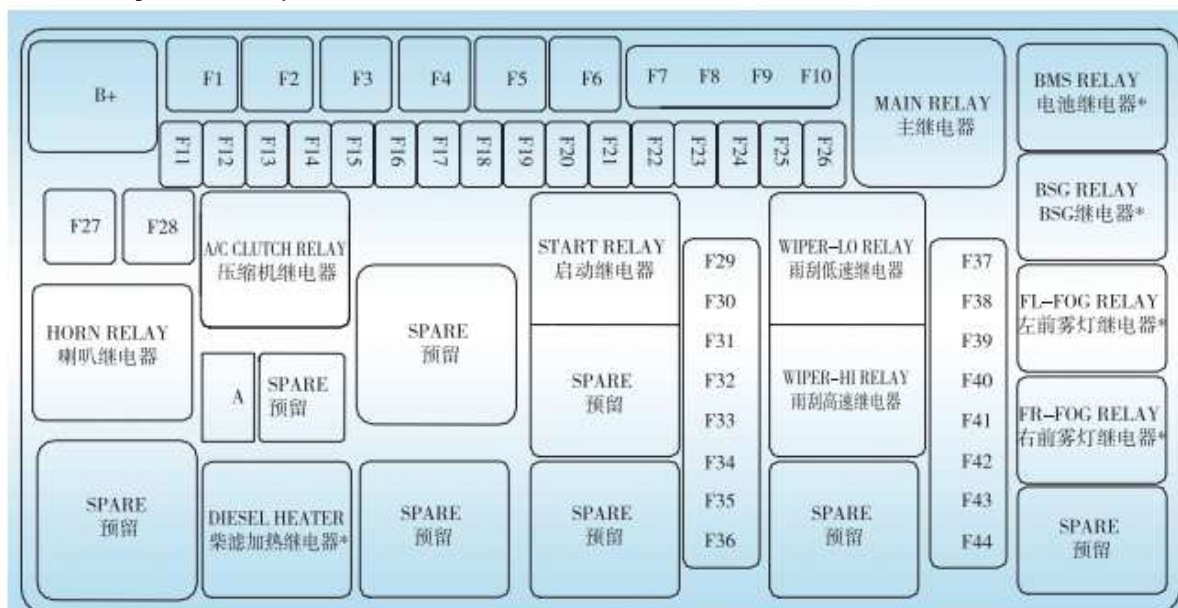

Jmenovitý proud a funkce pojistek ve velké pojistkové skříni v motorovém prostoru (u modelů s levostranným řízením)

Č.	Jmenovitý proud	Funkce
F1	40 A	ABS-1/ESP-1
F2	40 A	ABS-2/ESP-2
F3	40 A	Močovinová topná jednotka
F4	—	—
F5	—	—
F6	40 A	Hlavní relé
F7	15 A	ECU
F8	15 A	Přední levá kombinovaná svítilna
F9	15 A	Přední pravé sdružené světlo
F10	—	—
F11	—	—
F12	20 A	Klakson
F13	15 A	Kompresor
F14	—	—
F15	—	—
F16	—	—

Č.	Jmenovitý proud	Funkce
F17	5A	Cívka relé
F18	—	—
F19	—	—
F20	30 A	Startovací cívka
F21	30 A	Ohříváč filtru nafty
F22	10 A	Přední levé mlhové světlo
F23	7.5 A	Převodovka
F24	5A	Přední pravé mlhové světlo
F25	—	—
F26	20 A	Stěrače
F27	—	—
F28	—	—
F29	—	—
F30	—	—
F31	—	—
F32	—	—

Č.	Jmenovitý proud	Funkce
F33	—	—
F34	—	—
F35	—	—
F36	—	—
F37	—	—
	20 A	Zapalovací cívka
F38	30 A	Napájení motoru
	15 A	Napájení motoru

Č.	Jmenovitý proud	Funkce
F39	15 A	Napájení hlavního relé
	10 A	Napájení hlavního relé
F40	25 A	ECU-1
F41	25 A	ECU-2
F42	15 A	Dieselové topení
F43	15 A	Čerpadlo chladicí vody
F44	5A	Probuzení 48 V

Schéma umístění pojistek ve velké pojistkové skříni motorového prostoru 2 (u některých modelů s levostranným a pravostranným řízením)

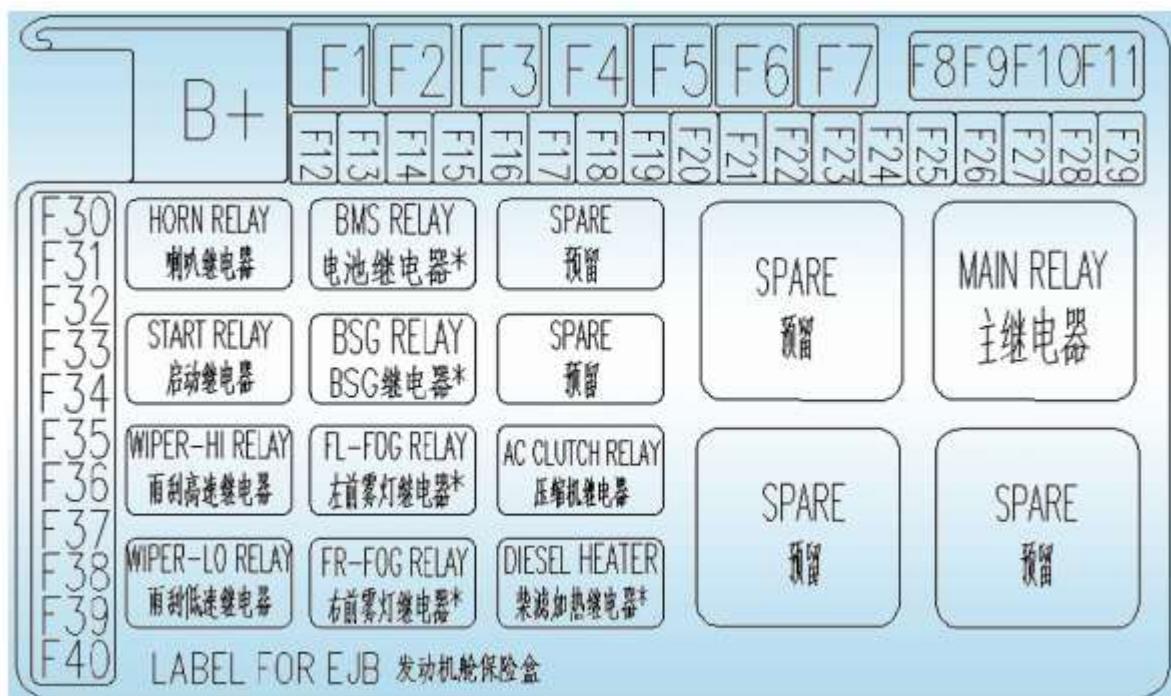

Jmenovitý proud a funkce pojistek ve velké pojistkové skříni v motorovém prostoru (u některých modelů s levostranným a pravostranným řízením)

Č.	Jmenovitý proud	Funkce
F1	40 A	ABS-1/ESP-1
F2	40 A	ABS-1/ESP-1
F3	40 A	Močovinová topná jednotka
F4	—	—
F5	—	—
F6	40 A	Hlavní relé
F7	—	—
F8	15 A	ECU
F9	15 A	Přední levé kombinované světlo
F10	15 A	Přední pravé sdružené světlo
F11	—	—
F12	20 A	Klakson
F13	15 A	Kompresor
F14	—	—
F15	—	—
F16	—	—
F17	5A	Cívka relé
F18	—	—
F19	—	—
F20	30 A	Spouštěcí cívka
F21	30 A	Ohřev naftového filtru
F22	10 A	Levý přední mlhový světlomet
F23	7.5 A	Převodovka
F24	10 A	Pravý přední mlhový světlomet
F25	30 A	Převodovka
F26	20 A	Stěrač
F27	—	—

Č.	Jmenovitý proud	Funkce
F28	—	—
F29	—	—
F30	20 A	Zapalovací cívka
F31	30 A	Napájení motoru
F31	15 A	Napájení motoru
F32	15 A	Napájení hlavního relé
F32	10 A	Napájení hlavního relé
F33	25 A	Napájení řídicí jednotky motoru 1
F34	25 A	Napájení řídicí jednotky motoru 2
F35	15 A	Ohřivač nafty
F36	15 A	Čerpadlo chladicí vody
F37	5A	Probuzení 48 V
F38	—	—
F39	—	—
F40	—	—

Náhradní pojistka (pro modely s levostranným pohonem)

Náhradní pojistky se nacházejí ve víku velké pojistkové skříňky, celkem jsou 4, a to pojistky 5 A, 10 A, 20 A a 30 A. Umístění náhradních pojistek je znázorněno šipkou na obrázku níže:

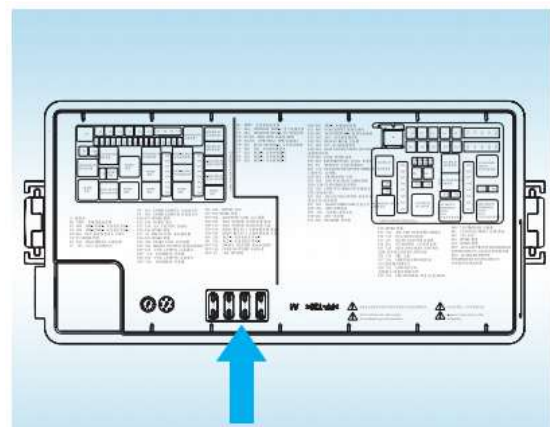

Náhradní pojistka (pro některé modely s levostranným pohonem a modely s pravostranným pohonem)

Náhradní pojistky se nacházejí ve víku velké pojistkové skříňky, celkem jich je 6, a to pojistky 5 A, 7,5 A, 10 A, 15 A, 20 A a 30 A. Umístění náhradních pojistek je znázorněno šipkou na níže uvedeném obrázku.



Schéma umístění pojistek v malé pojistkové skříni v motorovém prostoru



Schéma umístění malé pojistkové skříňky v motorovém prostoru

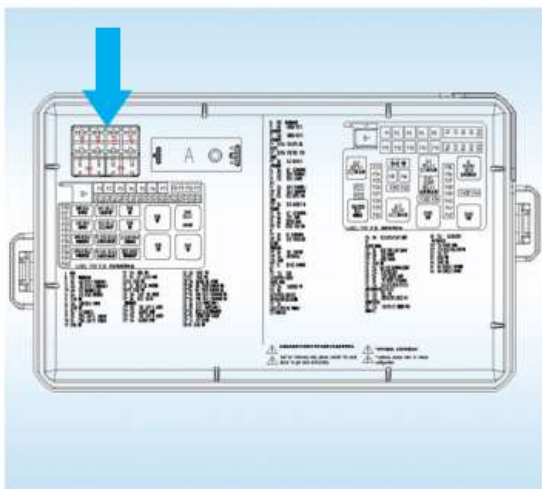
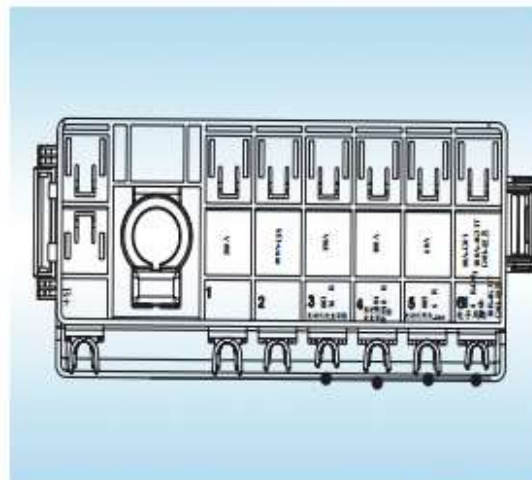

Jmenovitý proud a funkce pojistek v malé pojistkové skříni v motorovém prostoru

Č.	Jmenovitý proud	Funkce
F1	200 A	Startér
F2	100 A	EPS
F3	150 A	Hlavní napájení pojistkové skříňky motorového prostoru
F4	100 A	Hlavní napájení pojistkové skříňky kabiny
F5	60 A	Předeřívání motoru
F6	80 A	Elektronický ventilátor
	100 A	Elektronický ventilátor

Pojistky v kabině

Schéma umístění pojistkové skříňky v kabině (u modelů s levostranným řízením)



Schéma umístění pojistkové skříňky v kabině (u některých modelů s levostranným a pravostranným řízením)



Otevřete levý spodní kryt přístrojové desky pro přístup k pojistkové skříňce v kabině.

Schéma umístění pojistek v kabině

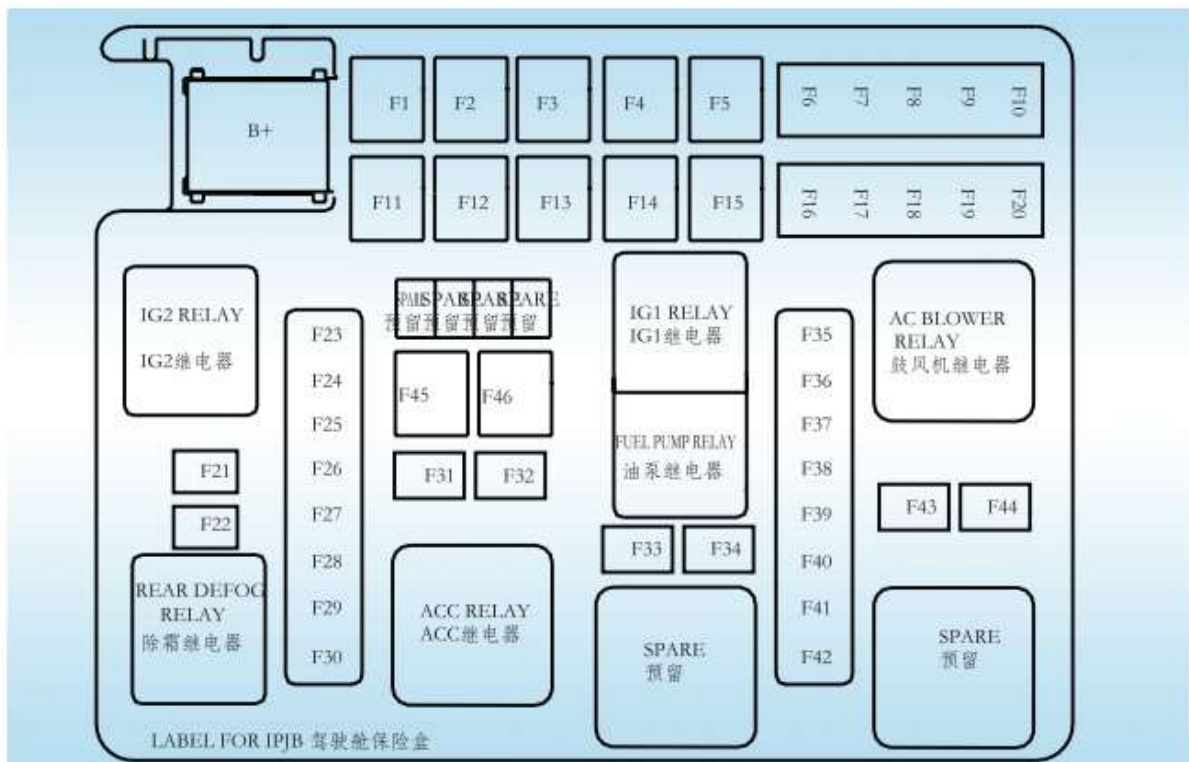

Č.	Jmenovitý proud	Funkce
F1	40 A	Regulátor oken předních dveří
F2	40 A	Regulátor oken zadních dveří
F3	25/30A	Zadní přívěs/EPB
F4	30 A	Zadní přívěs 2
F5	30 A	Elektricky ovládané sedadlo řidiče
F6	30 A	Napájení relé IG2
F7	25 A	BCM 1
F8	25 A	BCM 2
F9	25 A	BCM 3
F10	25 A	Řídicí jednotka zadního přívěsu
F11	40 A	Napájení pojistky
F12	30 A	Elektricky ovládané sedadlo spolujezdce
F13	40 A	Napájení elektrického ovládání předních oken
F14	40 A	Střídač 220 V
F15	40 A	Ventilátor
F16	15 A	Odmrazování zadního prostoru
F17	30 A	Napájení relé IG1
F18	30 A	Vyhřívání a větrání sedadel
F19	20 A	Olejové čerpadlo
F20	20 A	Uzávěrka diferenciálu
F21	5A	Řídicí jednotka karoserie IG2
F22	7.5 A	Spínač ovládání dveří, zpětné zrcátko
F23	20 A	Střešní okno
F24	10 A	GW/ICM/HVAC/OBD/BTK
F25	10 A	LDW/ETC/TBOX
F26	10 A	Brzdový spínač/ spínač spojky/startovací tlačítko
F27	15 A	Zadní kombinované světlo
F28	20 A	Modul pohonu všech čtyř kol
F29	15 A	AUDIO

Č.	Jmenovitý proud	Funkce
F30	—	—
F31	7.5 A	Řídicí jednotka 360°/USB
F32	7.5 A	Řídicí jednotka motoru / TBOX / BCM
F33	15 A	Zapalovač cigaret
F34	10 A	Záložní napájení 12 V
F35	7.5 A	Senzor sedadla / parkovací sensor / DCDC
F36	7.5 A	Airbag
F37	7.5 A	Elektronická řadicí páka / spínač EPB
F38	7.5 A	Přední kamera / dešťový sensor / ETC
F39	7.5 A	Brána / přístrojová deska / BCM
F40	7.5 A	Zadní přívěs
F41	7.5 A	Řídicí jednotka klimatizace
F42	7.5 A	Přední radar / EPS / ESC
F43	—	—
F44	—	—

Pozor

Při demontáži a montáži krytu pojistkové skříňky dbejte na to, abyste nepoškodili pojistkovou skříňku a její obvod.

Udržujte pojistkovou skříňku čistou a při otevírání skříňky zabraňte vniknutí vody a prachu.

Zásady ochrany osobních údajů**Zásady ochrany
osobních údajů o
vozidlech**

Podrobnosti o zásadách ochrany osobních údajů vozidel Foton naleznete na adrese www.fotoncz.cz/ochrana-osobnich-udaju/.

Zkratky

Zkratky	Celý název
ABS	Anti-lock braking system
AEB	Automatic emergency braking
EPS	Electric power steering
FCW	Forward collision warning
PEPS	Passive entry and passive start
SOC	State of charge
TPMS	Tire pressure monitoring system
TPMS CAN	Tire pressure monitoring system signal
VIN	Vehicle identification number
ACC	Adaptive cruise control
AT	Automatic transmission
MT	Manual transmission
LDW	Lane departure warning
IHBC	Intelligent high-beam control
EDR	Event data recorder
ESP	Electronic stability program
EPB	Electronic parking brake
AVH	Automatic vehicle hold
BSD	Blind spot detection
LCA	Lane change assist
DOW	Door opening warning
RCTA	Rear cross traffic alert
RCW	Rear collision warning
EBD	Electronic brake force distribution
VDC	Vehicle dynamics control
TCS	Traction control system
HBA	Hydraulic brake assist
HHC	Hill hold control (HSA)
HDC	Hill descent control
HBB	Hydraulic brake boost
RMI	Roll movement intervention
BLF	Busy lamp field



FOTON INTERNATIONAL TRADE CO., LTD. BEIJING
Autorizovaný distributor pro ČR: FT CAR s.r.o.
www.fotoncz.cz